



ГОТОВИМ руку К ПИСЬМУ

Для детей
1-3 лет



Система игр и упражнений,
развивающих навыки чистописания



Школа Олеси ЖУКОВОЙ

ГОТОВИМ руку К ПИСЬМУ

Для детей
1-3 лет

Система игр и упражнений,
развивающих навыки чистописания



ШКОЛА
РАННЕГО
РАЗВИТИЯ



Содержание

*Будем писать
красиво!*



Будем писать красиво! .

1—2 года

2—3 года

3—4 года

*Как подготовить
руку ребенка
к письму*

Как подготовить руку ребенка к письму



Игры с мелкими предметами

Тренируем щипковый захват

Игры на складывание и проталкивание

Игры с крупами. Игры на сортировку мелких предметов.

Игры с пипеткой

Игры с бельевыми прищепками

Нанизывание мелких предметов на шнур или проволоку

Мозаика

Игры на вкладывание различных геометрических форм .

Игрушки-гнезда

«Наши пальчики играют» (пальчиковая гимнастика и игу

Игры с бумагой

Лепка

Конструирование

Рисование пальцем на крупе и запотевшем стекле

Рисование карандашом, фломастером и красками на бумаге

Рисование красками

Обводка фигур по контуру

150 графических заданий

150 графических заданий



Проведение прямых вертикальных линий

Проведение прямых горизонтальных линий

Проведение прямых линий под наклоном

в разных направлениях.

Штриховка

Проведение волнистых и зигзагообразных линий

Рисование кругов

Проведение пересекающихся линий

Обведи изображения, не отрывая карандаш от бумаги

Обведи рисунок по точкам

Раскрашивание картинок

картинки в этой книге довольно крупные,
можно печатать на пол листа,
методические тексты на полный лист.
лучший выход -- заламинировать картинки
и писать фломастером, а затем это можно
стереть и дать рисовать ребёнку ещё раз,
что хорошо, если в семье два ребёнка.
или же печатать в чёрно-белом варианте.

сканы обработала мама Робина.

Современные родители хотят знать, чему можно научить ребенка в период раннего детства (от одного года до четырех лет) и каким образом это можно сделать. Многим папам и мамам хочется, чтобы их малыш росмышленным, выглядел более развитым среди своих сверстников. Ради этого они готовы начать обучение своего ребенка как можно раньше.

Специалисты — психологи и педагоги, работающие с маленькими детьми, — предпочитают говорить не о раннем обучении, а о раннем развитии, под которым понимается не столько опережающее обучение чтению, письму и азам математики, сколько выявление индивидуальных особенностей ребенка и формирование тех знаний, умений и навыков, которые пригодятся ему в дальнейшем.

Эта книга адресована родителям, которые хотят знать, как и чем заниматься с ребенком раннего возраста, каким образом можно выявить возможные отклонения, помочь малышу справиться с тем, что у него пока не получается, предупредив тем самым возникновение трудностей при обучении в школе. Общеизвестно, что сейчас при поступлении в школу от ребенка требуется умение читать и писать. Многие родители хотят, чтобы их ребенок научился читать еще до поступления в школу. Малышу показывают буквы и благодаря регулярным занятиям и настойчивости взрослых добиваются от него умения читать. Умение писать буквы представляется родителям не столь важным. То, что будущий первоклассник сносно выводит на бумаге печатные буквы, кажется им уже вполне достаточным. Разочарование наступает в школе, когда ребенок плохо овладевает более сложными графическими

написаниями: прописной буквой и элитным написанием нескольких букв.

Известные российские психологи А. Р. Лурия и Е. В. Гурьянов, занимавшиеся исследованиями письменной речи, большое значение придавали тренировке графомоторных (от греч. *graphō* — пишу и *motor* — приводящий в движение) предпосылок письма. Они доказали, что при овладении письмом ребенок совершает сложный переход от изолированного выписывания отдельных элементов, составляющих букву, к выработке двигательных навыков, которые в дальнейшем позволяют ему одним движением писать целое короткое слово. У многих детей формирование автоматизированного письма проходит сложно. Проблему усугубило изменение школьной программы, приведшее к сокращению количества уроков ЧИСТОПИСАНИЯ.

Авторы этой книги в течение длительного времени работают с детьми разного возраста. Опыт практической работы подтолкнул их к мысли написать книгу, в которой содержались бы полезные советы для родителей:

- как развивать мелкую моторику малыша (тонкие движения пальцев рук);

- как способствовать формированию координации движений ведущей руки;

- как привить ребенку интерес к прописыванию различных графических элементов.

В книге приводится целая система игр и упражнений, развивающих подобные навыки у ребенка старше одного года. Увлекательная игровая форма развивающих заданий поможет вам и вашему малышу весело провести свободное время.

Трудно предположить, когда именно ваш ребенок самостоятельно проявит интерес к рисованию каракулей. Для того чтобы стимулировать появление такого интереса, стоит попробовать показать годовалому ребенку, как проводить линии фломастером на белом листе бумаги. В этом возрасте малыш еще не может самостоятельно удержать фломастер в руке, ему потребуется ваша помощь. Вложите фломастер в руку ребенка, обхватите ее своей рукой и направляйте движения фломастера.

Не нужно настаивать на том, чтобы такие занятия продолжались длительное время: они требуют от ребенка больших физических усилий, он быстро устает. Наверняка малышу понравится учиться проводить каракули. Однако для того, чтобы научиться делать это самостоятельно, ребенку понадобится большое количество повторений. Дело в том, что умение проводить линии на бумаге зависит не только от мышечной силы пальцев рук. На него влияют:

- *развитие осязательного восприятия* (тактильной, кожной чувствительности пальцев рук). Проводя линию, ребенок должен получать информацию об ощущениях и движениях своей руки, чтобы иметь возможность их скорректировать;

- *развитие мелкой моторики* (формирование тонких, координированных движений руки). Маленький ребенок удерживает карандаш всей ладонью и лишь позже, по мере развития руки, может удержать пальцами;

- *развитие зрительного восприятия* (выражается в сформированности прослеживающих движений глаз). Ребенок должен следить за направлением движения карандаша, чтобы иметь возможность скорректировать свои действия. Также должны присутствовать:

- наличие стойкого интереса к рассматриванию картинок в книгах (является показателем развития зрительного восприятия плоскостных изображений);

- способность к узнаванию и различению предметов разной величины, формы, цвета;

- *формирование представлений о пространственных признаках и отношениях* (понятия «наверху», «внизу», «справа», «слева»). Эти навыки понадобятся ребенку во время игровых занятий.

Для того чтобы судить о том, как совершенствуются все эти умения у вашего малыша, можно ориентироваться на нормативные параметры развития ребенка.



1. Активно играет с кубиками:

- перебирает их;
- учится с помощью взрослого ставить один кубик на другой;
- в 2 года может построить из кубиков поезд;



2. Если взрослый обучает ребенка вынимать фигуры различной геометрической формы из прорезей и вкладывать их в прорези (игры, известные у нас как рамки-вкладыши Монтессори), то:

- малыш может вынуть несколько геометрических форм из прорезей;
- после 1 года 3 месяцев вставить круг в соответствующую прорезь.

- учится захватывать одной рукой несколько кубиков (в возрасте 1 год и 4 месяца может удерживать в руке два кубика одновременно).



3. Развивается кисть руки: у малыша сначала появляется так называемый *пинцетный захват* (способность брать и удерживать мелкие предметы прямыми указательным и большим пальцами руки), а затем — *щипковый захват* (удерживание мелких предме-

тов согнутыми указательным и большим пальцами руки).

Повторяя действия взрослого, ребенок учится захватывать мелкие предметы (изюм, горошины, круглые конфетки) и складывает их в пластмассовую бутылочку с узким горлышком.



4. Полторагодовалый малыш может поворачивать вращающуюся крышку флакона в разные стороны.

5. В 2 года ребенок может листать книгу, переворачивая по 2—3 страницы одновременно.



6. Ребенок старше полутора лет умеет надевать кольца на пирамидку (не обязательно требовать от ребенка, чтобы он собирал пирамидку с учетом величины колец).



7. Формируются первые изобразительные навыки, которые в дальнейшем пригодятся малышу для овладения навыком письма:

- в 1 год 3 месяца ребенок рисует точки и короткие штришки;
- в 1,5 года, подражая действиям взрослого, водит карандашом по бумаге (попытки провести линию);
- в 2 года имитирует прямую вертикальную линию.



2—3 ГОДА

1. Развивается конструктивная деятельность ребенка. К концу второго года жизни малыш:

- строит башню из 8 кубиков;
- к поезду, построенному из кубиков, добавляет трубу.

2. Совершенствуются знания ребенка об основных геометрических формах: укладывая фигуры в прорези, малыш правильно размещает хотя бы три вкладыша на планшете (например круг, овал, треугольник).



3. К концу второго года жизни ребенок умеет зрительно различать основные цвета (желтый, синий, красный, зеленый). По просьбе взрослого малыш помещает цветную фигуру на соответствующий цветовой фон.



4. Движения рук ребенка становятся более ловкими:

- листает книгу, переворачивая по одной странице;
- в 2,5 года продевает шнур в отверстие деревянного шарика-бусинки;



5. Совершенствуются изобразительные навыки. Малыш умеет:

- имитировать прямую и горизонтальную линии;
- окружность;
- в 2 года — рисовать плоскую спираль, а в 2,5 года — круглую;
- чертить две и более пересекающиеся линии;
- держать карандаш пальцами!

- в 2 года 8 месяцев разрывает бумагу двумя руками;



- в 3 года может сделать (вслед за взрослым) несколько надрезов ножницами.



1. Продолжается развитие конструктивной деятельности ребенка. К концу третьего года жизни малыш:

- строит башню из 9 кубиков;
- строит мост из кубиков по модели;
- делает ворота из кубиков по модели;
- узнает и называет 6 геометрических фигур;
- правильно вкладывает 9 геометрических форм в доску с прорезями.



2. Правильно размещает 4 фигуры основных цветов на соответствующем цветовом фоне.

3. Движения рук ребенка становятся более тонкими и ловкими. Малыш может:

- сложить 10 пилюль в бутылочку за 30 секунд;

- сформировать шарик из пластилина.

4. Совершенствуются изобразительные навыки. Ребенок:

- копирует окружность;
- после показа рисует крест;
- чертит ромб;
- копирует квадрат;
- рисует человечка из двух частей, узнает человеческую фигуру в незавершенном рисунке;
- добавляет 3 части к неоконченному изображению человека;
- имитирует пирующие движения!

Навык владения карандашом тоже претерпевает изменения по мере взросления ребенка:

- В 1—1,5 года ребенок удерживает карандаш в кулаке (*ладонный захват*), запястье руки слегка согнуто, рука двигается вместе с карандашом.

- В 2—3 года держит карандаш всеми пальцами, запястье прямое, локоть отведен назад, предплечье двигается вместе с карандашом.

- В 3,5—4 года положение руки статичное. В процессе рисования и письма наблюдается грубое сближение большого, указательного и среднего пальцев, вторая рука помогает первой. Пальцы слегка согнуты, движения частей пальца не локализованы, двигается все запястье.

- В 4,5—6 лет положение руки динамичное. Карандаш находится точно между фалангами указательного, большого и среднего пальцев. Пальцы согнуты в стабильную арку, запястье слегка вытянуто, движение фаланг локализовано.

Т оворя о детях раннего возраста, разумно вести речь не об обучении письму как таковому, а о целом ряде разнообразных упражнений, которые помогут подготовить руку маленького ученика к выполнению сложного комплекса движений, необходимых при письме, тогда как неоправданно раннее обучение может привести к формированию неправильной техники письма.

В период раннего детства важно и нужно развивать те механизмы, которые потребуются ребенку позже, при овладении навыком письма. Они формируются в ходе разнообразных игр и упражнений, в которых происходит накопление двигательного опыта, развивается мелкая моторика рук. К таким играм относятся:

● Игры с мелкими предметами (игры на бросание и складывание пред-

метов, проталкивание в прорези, забивание колышков).

- Игры на сортировку круп.
- Нанизывание бусинок и колечек.
- Вкладывание геометрических фигур различной формы в предназначенные для них рамки.
- Пальчиковая гимнастика и стишки с движениями руки.
- Игры с бумагой.
- Лепка.
- Занятия с ножницами.
- Мозаика.
- Выкладывание фигур из спичек.
- Рисование пальцем на рассыпанной крупе, запотевшем стекле.
- Рисование карандашом, фломастером и красками на бумаге.
- Обводка фигур по контуру.
- Аппликации.

Игры с мелкими предметами

Приблизительно к концу первого года жизни у малыша появляется интерес к складыванию и доставанию различных предметов. Психологи называют этот этап развития ребенка «возрастом Иа-Иа». И детям, и взрослым наверняка памятен эпизод из веселой сказочной повести английского писателя А. Милна о медвежонке Винни-Пухе и его друзьях: ослик Иа-Иа, обычно такой печальный, получив в подарок на день рождения лопнувший воздушный шарик и пустой горшок, совершенно счастлив: он то кладет свой шар в горшок, то вынимает его обратно, приговаривая: «Входит и выходит — прямо замечательно!» То же самое часами может проделывать ваш малыш, без усталости складывая, например, в кастрюлю и доставая из нее все, что попадется ему под руку. Используя этот естественный интерес ребенка к складыванию и доставанию предметов, поиграйте с ним в такие простые игры:

1. Сядьте вместе с ребенком на пол. Поставьте перед ним картонную коробку, оклеенную яркой цветной бумагой. Покажите малышу, как это весело — бросать в коробку предметы. Для бросания необходимо приготовить такие игрушки и предметы, которые удобно будет захватывать маленькой ручке малыша. Это могут быть кубики из строительного набора, детали конструктора, пластмассовые шарики, бельевые прищепки. Не забывайте проговаривать все свои действия: это будет способствовать развитию речи ребенка. Говорите с ним о том, что вы делаете: «Давай будем бросать кубики в эту коробку, вот так! Бах! Ух, как громко! Ты слышал? Мой кубик упал. А теперь попробуй ты: возьми кубик и бросай. Бах! Как здорово!» Когда все предметы оказались в коробке, покажите малышу, как достать их (коробка не должна быть слишком глубокой). «Посмотри: у нас ничего не осталось, все кубики мы побросали в коробку. Давай

теперь доставем их оттуда. Оп-па! Молодец, как здорово у тебя получается!»

Эта совсем простая игра поможет вашему малышу научиться координировать движения глаз и руки. Кроме того, в ходе этой игры совершенствуется «ладонный захват» предметов.



ца? Бах! А теперь брось сам. Бах! Как громко! И еще: Бах!». Чтобы игра не наскучила ребенку, возьмите куклу-бибабо (кукла, которая надевается на руку, как перчатка): пусть кукла и малыш бросают пуговицы в коробку поочередно.

Когда все пуговицы оказались в банке, покажите малышу, как высыпать содержимое из банки. «Оп-па! Перевернулась банка. Вытряхивай из нее пуговички. Хочешь, мы снова будем их бросать?» Если малыш захочет, продолжайте игру. Это занятие, помимо координации движений глаз и рук, развивает тонкие движения пальцев рук (при условии, что ребенок берет пуговку пальчиками, а не всей рукой).

2. Эту игру можно модифицировать, предложив малышу складывать предметы не в одну, а в две коробки. Предлагать ребенку сортировать те предметы, которые он бросает в коробки, пока не нужно: покажите малышу только как сложить, а затем вынуть предметы из коробок.

3. Снова изменим игру. Поставьте перед малышом небольшое железное ведерко или пустую железную банку из-под кофе (края банки обклейте скотчем, чтобы ребенок не поранился, просовывая руку внутрь). Рядом с банкой положите крупные пластмассовые пуговицы. Как весело кидать пуговицы в железную банку! Дайте малышу послушать, как гремят пуговицы в банке. «Ты слышал, как упала пугови-

4. Складывать и бросать предметы можно не только сидя, но и стоя. В качестве емкости для бросания можно использовать большое пластиковое ведро, корзину для бумаги и т.п. Ребенку будет интересно бросать различные по весу игрушки и мелкие предметы домашнего обихода (бельевые прищепки, ложки, губки для мытья посуды и т. д.). Не забывайте обращать внимание малы-

ша на то, что звуки, которые издают при падении различные предметы, не похожи друг на друга. Когда все предметы оказались внутри, научите ребенка доставать их по одному или все сразу, перевернув корзину вверх дном.

5. Возьмите высокую пластиковую бутылку. Обрежьте верхушку. Края бутылки обклейте скотчем, чтобы ребенок не поранился. На дно бутылки опустите какое-нибудь лакомство (яблоко, печенье). На него положите любые небольшие предметы (например резиновые игрушки). Малыш увидит лакомство сквозь прозрачный пластик, но сможет добраться до него только после того, как вытащит все закрывающие его предметы. Не забывайте сопровождать действия малыша подробным комментарием. Вы можете называть предметы или просто пересчитывать их. В зависимости от этого малыш будет запоминать названия предметов или порядковый счет.



6. Не напомнили ли вам вышеописанные игры сцены из повседневной жизни вашего малыша? Не задумываясь о развитии движений рук, он подо-

лгу тренируется, выбрасывая игрушки из своей кровати. Используйте любые естественные ситуации для обучения вашего ребенка. Пока мама занята приготовлением обеда, ее маленькому помощнику наверняка понравится складывать чисто вымытые овощи (морковку, свеклу, картошку) в кастрюлю. Не забудьте объяснить малышу, что он держит в руках: «Вот морковка. Она длинная, как нос у Буратино, и рыжая, как апельсин. Давай бросим ее в кастрюльку! Бах! А это свекла. Она круглая и красная. Ну-ка, бросай ее скорей. Бах! Это картошка. Давай и ее бросим в кастрюльку. Бах! Закрывай крышкой. Подожди, пока твой суп сварится». После того, как малыш положил все овощи в кастрюлю, попросите его достать овощ, который вы ему назовете. «Дай мне морковку. Опа! Вот спасибо! А теперь мне нужна картошка...» Многократное повторение этой игры будет способствовать тому, что, помимо развития мелкой моторики, малыш начнет понимать значения упоминавшихся слов и, возможно, сделает попытку произнести их самостоятельно.

* * *

Не вызывает сомнений, что творческие родители смогут придумать множество собственных вариантов игры. Экспериментируйте, предлагайте малышу различные емкости для складывания и бросания: это могут быть железные коробки для сыпучих продуктов, деревянные бочонки, пластмассовые тазики. Когда малыш усвоит разницу в значении слов, обозначающих емкости, следующей ступенькой игры может стать сортировка предметов по цвету, форме или размеру. Предложите малышу, например, кидать мячики в ведро, а кубики — в коробку. Покажите ему, как это делается.

Смело фантазируйте!

К концу первого года жизни движения рук ребенка становятся более уверенными и координированными. Еще недавно малыш с трудом держал погремушку в руке, а теперь вы с удивлением обнаруживаете, что он может захватить вытянутыми указательным и большим пальцами руки мелкие крошки печенья, которые просыпались на стол, и это доставляет ему огромное удовольствие. Такие действия говорят о том, что у ребенка появилось новое двигательное умение — *пинцетный захват*. Постепенно пальцы ребенка становятся более ловкими, начинают сгибаться, формируется следующее двигательное умение — *щипковый захват*. Ниже приведены игры, в которых этот навык используется для развития тонкой моторной координации пальцев рук, зрительной координации, концентрации внимания.

1. Сядьте на пол рядом с малышом. Поставьте перед ним прозрачную пластиковую бутылочку с узким горлом и тарелку с изюмом. Научите его бросать изюминки в бутылку. Сквозь прозрачный пластик хорошо видно, как изюм падает на дно бутылки. «Бах! Одна изюминка уже внутри. Бах, вторая! Бах, третья... Молодец, как ловко у тебя получается!» Когда все изюминки окажутся в бутылке, покажите ребенку, как их можно достать. Получится ли у него вытащить изюминки, захватывая их указательным и большим пальцами руки? Эта игра, хотя и кажется взрослому очень простой, сложна для ребенка, так как требует от него координированной работы пальцев, зрительного сосредоточения. Позднее можно предложить малышу складывать изюм в бутылочку на время.

2. Поставьте перед ребенком блюдечко и заводную игрушку-курочку. Дайте ему пластмассовую коробочку из-под фотопленки с заранее насыпан-

ной мелкой крупой (гречка или пшено). Предложите малышу накормить птичку: «Давай покормим курочку. Доставай зернышки из коробочки и складывай на блюдечко». После того как малыш сложит всю крупу на блюдечко, заведите игрушку. Курочка, которая, наклоняясь, клюет заботливо насыпанные ей зернышки, наверняка вызовет восторг у малыша.



3. Крошки можно не только вытаскивать из бутылочки, но и вылавливать из воды. В пластмассовый тазик с водой бросьте несколько белых крупинок пенопласта. Вытащить их из воды не так-то просто: легкие шарики ускользают, не даются в руки. Движения малыша должны быть ловкими и координированными.

ВНИМАНИЮ РОДИТЕЛЕЙ! *Всем малышам очень нравятся игры с мелкими предметами. Именно поэтому обычно в играх используются безопасные для ребенка съедобные крошки: изюм, кусочки печенья, поп-корн, крошки хлеба. Однако если в игре используются несъедобные предметы — бусинки, кусочки бумаги, детали от мозаики. — будьте осторожны, не оставляйте ребенка без присмотра.*

1. Поставьте перед ребенком прозрачную пластиковую бутылку с узким горлышком. Покажите ему, как опустить туда нитку ярких бус. Для того чтобы повторить это действие, малышу придется потрудиться. Если ребенок справился с заданием, потрясите банку и послушайте, какие звуки при этом раздаются.



2. Поставьте перед малышом высокий пластиковый стаканчик. Положите рядом на стол цветные карандаши (не более двух цветов: например синий и желтый) или разноцветные соломинки для коктейля. Покажите малышу, как можно ставить их вертикально в стаканчик. Протягивая ребенку соломинку или карандаш, называйте их цвет. Если малыш запомнил название цвета, попросите его ставить в стаканчик только предметы определенного цвета.



3. Не менее сложно для ребенка протолкнуть в бутылку с узким горлышком карандаш или длинные макароны. Протяните малышу карандаш: «Смотри-ка, это карандаш. Он длинный и тонкий. Им можно рисовать на бумаге. Возьми его в руки. Как ты думаешь, можно положить карандаш в эту бутылочку? Ну-ка, попробуй протолкнуть его туда! Молодец, один карандаш уже внутри. Держи еще один. Молодец! Держи другой!». Выделяя голосом слова «один», «еще», «другой», вы научите малыша понимать их значение.



8. Ребенку старше двух лет обязательно покупайте механические игрушки, заводящиеся при помощи ключика. Игры с ними требуют от малыша аккуратности и точности движений пальцев рук, развивают концентрацию зрительного внимания.



9. Очень нравятся малышам игры, в которых требуется забивать молоточком колышки. Такие игрушки можно купить в магазине. В этой игре укрепляется мышечная сила, развиваются координация и точность движений руки. Учите ребенка точно ударять по колышкам, не совершая лишних движений и не замахиваясь слишком сильно.



10. Надевание предметов (колец пирамидки, различных по форме игрушек — елочек, грибочков, геометрических фигур) на стержень необходимо ребенку, так как развивает координацию движений глаза и руки, способствует концентрации его внимания.



Игры с крупами. Игры на сортировку мелких предметов

1. Складывание крупы щепотью

Поставьте перед ребенком небольшую прозрачную миску. На яркий пластиковый поднос насыпьте крупную крупу (бобы или фасоль). Поставьте поднос рядом с правой рукой малыша. Учите ребенка щепотью брать крупу с подноса и высыпать в миску. Когда вся крупа с подноса будет собрана в миску, ее следует высыпать обратно. Игра начинается сначала, но теперь поднос ставится рядом с левой рукой ребенка. Попросите малыша снова сложить крупу в миску, но теперь уже левой рукой. Позже можно учить ребенка складывать подобным образом более мелкую крупу (горох, чечевичку, рис). Игра развивает координацию и точность движений обеих рук.



жма остаться пустой. Обе миски стоят на подносе. Наполненную миску поставьте слева от ребенка, пустую — справа. Обхватите руку ребенка своей рукой и покажите ему, как следует зачерпывать ложкой зернышки и пересыпать их в пустую миску. Когда крупы в миске останется немного, покажите малышу, как собрать ее, слегка наклоняя миску левой рукой. Если в ходе игры крупинки просыпались на поднос, попросите ребенка пальчиками собрать их обратно в миску.

Когда ребенок освоится с заданием, его можно усложнить. Поменяйте расположение мисок: миску с крупой поставьте справа от ребенка, а пустую — слева. Предложите малышу пересыпать крупу в направлении справа налево. Размер ложки и зерен можно постепенно уменьшать. Малыш, у которого не получается пересыпать крупу, может попробовать сначала пере-кладывать столовой ложкой из одной миски в другую крупные пуговицы или кубики. В игре совершенствуются ко-

2. Пересыпание крупы ложкой

Эта игра доступна детям старше двух лет. Активно вращая суставом кисти руки, ребенок научится черпать крупу ложкой. Для пересыпания вам потребуются две небольшие одинаковые миски и ложка. В одну из мисок насыпьте крупу (бобы, фасоль или горох), вторая дол-

ординация и точность движений, развивается концентрация зрительного внимания.

3. Сортировка круп (щипковый захват)

На яркий пластиковый поднос насыпьте два вида крупы или семян (фасоль и горох, гречку и рис, тыквенные семечки и семена подсолнечника). Перемешайте крупы или семена между собой. Поставьте перед ребенком две коробочки разного цвета. Предложите малышу рассортировать крупы, разложив их по разным коробочкам (например, фасоль пучно сложить в красную коробочку, а горох — в зеленую). После того как ребенок выполнит это задание, попросите его закрыть глаза и на ощупь определить, какая крупа лежит в каждой из коробочек.

Сортировать можно не только крупы, но и предметы различной формы и цвета. Это могут быть, например, жемчуг и каштаны, детали мозаики разных цветов, разноцветные стеклянные шарики.



4. Сортировка круп с помощью пинцета

Правила игры остаются прежними, только теперь малыш должен разложить крупы по коробочкам, захватывая крупинки не пальчиками, а пинцетом. Выберите ребенку пинцет, который ему удобно будет держать в руке. Пинцет может быть металлическим или пластмассовым. Главное, чтобы он подходил ребенку по размеру. Научите малыша пользоваться пинцетом, предоставьте ему возможность потренироваться захватывать им мелкие предметы, лежащие на столе.

Эту игру можно расценивать как *непосредственную подготовку руки ребенка к рисованию и письму*, поскольку при работе с пинцетом упражняются те пальцы, с помощью которых позднее ребенок будет рисовать и писать. Увеличивается мышечная сила и тонкая моторная координация пальцев. Кроме того, захватывание пинцетом мелких предметов вырабатывает у ребенка усидчивость, повышает концентрацию зрительного внимания.

Аналогичные задачи выполняют игры, приводимые нами далее. В них не используются крупы, но они логически связаны с играми, о которых шла речь до сих пор.



Игры с пипеткой

Способствуют развитию мелкой моторики ребенка, тонких движений пальцев руки, зрительной координации направлений движения руки, мышечной силы пальцев.

Вариант 1. Заранее приготовьте пластмассовый поднос со следующим набором предметов:

- пузырек с водой, подкрашенной свекольным или морковным соком;
- блюдце;
- пипетка;
- тряпочка для вытирания капель воды.

Поставьте поднос на стол перед ребенком. Обхватите руку малыша своей рукой и покажите ему, как нужно набирать в пипетку подкрашенную воду. Переместите руку ребенка, установите

ее над блюдцем и вылейте на него воду, сжимая колпачок пипетки (ребенок должен сжимать его тремя пальцами). Когда ребенок научится набирать и выливать воду, сжимая и разжимая колпачок пипетки, игру можно усложнить.

Вариант 2. Вместо блюда приготовьте форму с ячейками для заморозки воды. Предложите малышу пипеткой набирать воду из пузырька и заполнять ею ячейки. Сжимая и разжимая пипетку, ребенок упражняет пальцы, которыми потом, рисуя, он будет держать карандаш. Приучайте малыша к аккуратности, не забывайте напоминать ему, чтобы он вытирал тряпочкой воду, которая неизбежно прольется на поднос.



Игры с бельевыми прищепками

Незаменимы для детей, которым требуется увеличить мышечную силу пальцев рук. Первоначально выбирайте для малыша пластмассовые прищепки, которые не требуют сильного нажатия для того чтобы раскрыть их. Научите ребенка брать прищепку двумя пальцами, разжимать ее и прикреплять на лист плотного картона. Когда ребенок научится это делать, предложите ему поиграть, прицепляя прищепки:

- по краю соломенной формочки для печенья (хлебницы);



- на веревку, натянутую между спинками стульев;



- на предварительно заготовленные пособия, выполненные из картона (корзинку, ежика, елочку).

Позже вместо пластмассовых прищепок можно использовать деревянные, требующие большей мышечной силы для выполнения тех же заданий.



Нанизывание мелких предметов на шнур или проволоку

Способствует повышению концентрации зрительного внимания ребенка, развивает точные движения пальцев рук, глазомер, усидчивость.

Вариант 1. Нанизывание на проволоку.

Ребенка третьего года жизни можно попробовать научить нанизывать на металлическую проволоку крупные пуговицы, шарики, колечки и сушки. Будьте внимательны, не оставляйте малыша одного во время этих занятий! В эту игру ребенок должен играть только под присмотром взрослого. Для безопасности ребенка притупите острые края проволоки или обклейте их скотчем. Лучше, если поначалу проволоку будет держать взрослый, а ребенок — только нанизывать предметы.

Вариант 2. Нанизывание на шнурок.

Можно купить готовую игру, состоящую из набора крупных деревянных шариков и толстого шнурка или лески. Для этой же цели подойдут обычный шнурок для обуви (с твердым заостренным концом) и крупные разноцветные бусины. Для того чтобы бусины не соскальзывали со шнурка, завяжите на его конце узел. Летом можно научить малыша нанизывать на леску или травинку свежие ягоды — рябину, чернику, малину, плоды гороха или пиповника. Такая игра наверняка понравится вашему малышу.



Мозаика

Эта игра недаром остается наиболее популярным пособием для развития мелкой моторики руки.

При составлении мозаики развиваются тонкие движения пальцев руки (щипковый захват), координация движений, формируется усидчивость, сосредоточенность, увеличивается продолжительность внимания ребенка. Покупая мозаику для малыша двух лет, выбирайте игру с большими фишками, окрашенными в основные цвета (синий, желтый, красный, зеленый), и небольшим количеством дырочек.

Вот несколько рекомендаций по играм с мозаикой:

- сортировка фишек по цвету в коробочки;
- сортировка фишек с помощью пинцета (см. выше);
- выкладывание линий из фишек одного цвета;

- выкладывание геометрических фигур (круг, крест, квадрат, ромб, треугольник);



- выкладывание узоров и рисунков по образцу.



Игры на вкладывание различных геометрических форм

Помимо развития мелкой моторики руки, эти игры способствуют появлению у ребенка важного познавательного навыка — умения различать основные геометрические формы (круг, треугольник, квадрат, прямоугольник, овал). Ребенок в возрасте от полутора до двух лет может научиться различать их зрительно: правильно вкладывать предметы определенной формы в соответствующую прорезь. Ребенок старше двух лет различает формы предметов «выбором по названию» (взрослый называет определенную форму, а ребенок показывает ее). Ближе к трем годам малыш может самостоятельно назвать некоторые формы предметов. В качестве игрового материала для таких занятий могут быть использованы следующие игры:

1. Волшебное ведро. Игровой материал представляет собой пластмассовое ведро с прорезями на крышке и предметами соответствующих форм.

Помимо развития познавательных способностей игра развивает координацию движений рук и глаз, концентра-

цию внимания ребенка. Покажите малышу, как весело бросать круглые формы в круглые отверстия, а кубики — в квадратные прорези.

2. Рамки-вкладыши Монтессори. Игровой материал представляет собой планшет с набором рамок-вкладышей различных геометрических форм.

Собственно, это усложненный вариант предыдущей игры. Ребенку в возрасте до двух с половиной лет складывать плоские фигуры сложнее, чем объемные. Помогите малышу: покажите ему, как нужно отыскивать прорези для геометрических форм. Вы можете подсказать ребенку несколько стратегий выполнения этого игрового задания:

- можно ощупывать прорези и искать нужные вкладыши одновременно двумя руками;

- можно ощупывать прорези левой рукой, а соответствующий вкладыш искать и вкладывать правой.

Кроме рамок с прорезями в виде геометрических форм, ребенку можно предложить рамки-вкладыши с изображениями домашних животных, фруктов, фигурок людей.



Игрушки-гнезда

Представляют собой наборы вкладывающихся друг в друга цилиндрических и прямоугольных стаканчиков.

Помимо развития тонкой моторной координации пальцев руки ребенка эти игры способствуют появлению важного познавательного навыка — умения различать размер предметов. Сначала научите малыша играть с двумя стаканчиками, большим и маленьким. Покажите, что маленький стаканчик можно спрятать в большом. Усложняйте игру, постепенно увеличивая количество стаканчиков, которые малышу нужно будет «спрятать», вкладывая один в другой.



«Наши пальчики играют» (пальчиковая гимнастика и игры)

Многие игры и упражнения, направленные на развитие мелкой моторики, дошли до нас из глубины веков. Даже в те времена, когда еще не существовало письменности, люди хорошо понимали значение подвижности, ловкости рук как важного условия приспособленности человека к труду, а значит, и к жизни. Поэтому развивать ручку ребенка начинали очень рано, еще на первом году его жизни. Загибая и разгибая пальчики малыша, ласково массируя их, мама сопровождала свои движения веселыми шутливыми стишками, нерифмованными диалогами, забавными песенками.

Так появилась особая разновидность пестушек (название этим играм с малышами дал глагол «пестовать») — пальчиковые игры. Они эмоциональны и увлекательны. Пальчиковые игры могут иметь занимательный сюжет, отражать реальности окружающего мира — рассказывать о предметах, явлениях природы, животных, людях и



их деятельности. В ходе этих игр малыши, повторяя движения взрослых, развивают двигательные навыки кистей рук, получают информацию о строении собственного тела. Таким образом вырабатывается ловкость пальчиков, умение управлять своими движениями, концентрировать внимание на одном виде деятельности. Современные исследования физиологов объясняют положительное воздействие пальчиковых игр: нормальное усвоение речи ребенком происходит при одновременном развитии общей двигательной моторики и тонких движений рук. Систематическое использование упражнений, направленных на развитие мелкой моторики, оказывает стимулирующее влияние на развитие речи ребенка и по-

вышает работоспособность коры головного мозга.

Приводимые ниже игры расположены в порядке возрастания сложности:

- простые игры, в которых ребенок принимает пассивное участие (пальчиками малыша управляет взрослый);

- игры, в которых пальцы правой и левой руки малыша совершают одинаковые движения;

- игры с разными движениями обеих рук;

- сюжетные пальчиковые игры: последовательность событий передается с помощью движений руки, сменяющих друг друга. Трехлетние малыши легко могут освоить игры, в которых задействованы обе руки одновременно.

СОРОКА

Произнося стихотворный текст потешки, взрослый водит указательным пальцем ведущей (правой или левой) руки ребенка по ладони другой руки. При словах: «этому дала» сгибает поочередно все пальцы, кроме мизинца.

Сорока, сорока,
Печку топила,
Кашу варила,
Деток кормила.
Этому дала,
(загнуть большой палец)
Этому дала,
(загнуть указательный палец)
Этому дала,
(загнуть средний палец)
Этому дала,
(загнуть безымянный палец)
А этому не дала!
Ты воды не носил,
(держит за мизинец)
Дров не рубил,
Печку не топил —
Тебе нет ничего!



— Сорока, сорока!
(указательным пальцем одной
руки водим по ладони другой)
Где была?
— Далеко!
Печку топила,
Кашу варила,
На порог скакала,
Гостей созывала.

ЛАДУШКИ

Возьмите руки ребенка в свои. Хлопайте ими на каждое слово стихотворения. Скоро ребенок научится делать это самостоятельно.

Ладушки, ладушки!
Где были? — У бабушки.
Что ели? — Кашку,
Пили простоквашку,
Простоквашка вкусенька,
Кашка масленька,
Бабушка добренька!
Попили, поели, шу-у-у —
Домой полетели,
(машем кистями рук)
На голову сели.
(дотронуться руками до головы
ребенка)

* * *

Ладушки, ладушки!
Пекла бабка оладушки.
Маслом поливала,
Детушкам давала.
Даше два, Паше два,
(указательный и средний
пальцы подняты, остальные в
кулачке, как бы показывая «2»)
Ване два, Тане два.
Хороши оладушки
У нашей бабушки!

Кот на печку пошел,
(сложить ладошки
«горшочком»)
Горшок каши нашел.
На печи калачи,
(при хлопках одной ладошкой
накрыть другую, как пекут
пирожки)
Как огонь, горячи.
Пряники пекутся,
Коту в лапки не даются.

КОЗА РОГАТАЯ

Идет коза рогатая,
Идет коза бодатая,
Ножками топ-топ!
Глазками хлоп-хлоп!
Кто каши не ест,
Молока не пьет —
Забодает, забодает, забодает...
(Все пальцы сжаты в кулак,
мизинец и указательный
выставлены вперед, как рога
у козы. Можно поворачивать
кисть руки из стороны
в сторону или шевелить
указательным пальцем
и мизинцем — «рожками козы».)

* * *

Козонька рогатая,
(сделать из пальцев «рожки»)
Козонька бодатая
Убежала за плетень,
Проплясала целый день,
Ножками коза
(ладошками легонько ударить
по коленкам ребенка)
Топ-топ!
Глазками коза
(пальцы прижать друг к другу,
сложить в кулак и вновь
расправить ладошку)
Хлоп-хлоп!

НОГИ И НОЖКИ

В эту игру играют, сидя за столом. Возьмите руки ребенка в свои и легонько хлопайте ладошками по столу.

Большие ноги

Шли по дороге:

То-о-оп, то-о-оп, то-о-оп.

(размашистые медленные движения попеременно каждой ладошкой)

Маленькие ножки

Бежали по дорожке:

Топ-топ-топ! Топ-топ-топ!

(частые и быстрые похлопывания поочередно каждой ладошкой)

МОЯ СЕМЬЯ

В эту игру полезно играть как с правой, так и с левой рукой малыша. На каждую строчку загибайте пальцы ребенка, пока он не научится делать это самостоятельно.



Этот пальчик — дедушка,

(загнуть большой палец)

Этот пальчик — бабушка,

(загнуть указательный палец)

Этот пальчик — папочка,

(загнуть средний палец)

Этот пальчик — мамочка,

(загнуть безымянный палец)

Этот пальчик буду я,

(загнуть мизинец)

Вот и вся моя семья!

(раскрыть ладошку и растопырить пальцы)

КОЛЫБЕЛЬНАЯ

Движения пальцев такие же, как в предыдущей игре.

Этот пальчик хочет спать,

(загнуть мизинец)

Этот пальчик лег в кровать,

(загнуть безымянный палец)

Этот пальчик уж вздремнул,

(загнуть средний палец)

Этот пальчик уж уснул,

(загнуть указательный палец)

Этот крепко, крепко спит,

(держа за большой палец)

И тебе он спать велит.

СЧИТАЛКА

На каждый счет сгибать или разгибать зажатые в кулак пальцы.

Научились мы считать:

Один палец,

Два пальца,

Три пальца,

Четыре пальца,

Пять пальцев!

ПАЛЬЧИК-МАЛЬЧИК

Большим пальцем попеременно до-трагиваемся до указательного, средне-го, безымянного пальцев и мизинца так, чтобы получалось подобие ко-лечка.

Пальчик-мальчик, где ты был?
(все пальцы в кулачке, большой палец оттопырен)

С этим братцем в лес ходил,
С этим братцем щи варил,
С этим братцем кашу ел,
С этим братцем песни пел.



ПАЛЬЧИКИ ГУЛЯЮТ

На каждый счет пальцы поочередно разгибают, начиная с мизинца, затем сгибают в том же порядке. Исходное положение руки — кулак.

Раз, два, три, четыре, пять
Вышли пальчики гулять.
Раз, два, три, четыре, пять
В домик спрятались опять.

ПАЛЬЧИКИ ЗДОРОВАЮТСЯ

Ладонки располагают друг напро-тив друга. Поочередно соприкасаются (здороваются) большие, указательные, средние, безымянные пальцы и ми-зинцы.

Я здороваюсь везде —
Дома и на улице.
Даже «здравствуй» говорю
Я соседской курице.
Здравствуй, пальчик! — 5 раз
(пальцы обеих рук
здороваются друг с другом)

КУЗНЕЦ

Ладонки повернуть тыльной сторо-ной друг к другу. Сцепить мизинцы, безымянные и средние пальцы. Указа-тельные пальцы попеременно соединя-ют с большими пальцами, имитируя удары молоточков на каждый ударный слог.

— Эй, кузнец-молодец!
Захромал мой жеребец,
Ты подкуй его опять!
— Отчего не подковать?
Вот гвоздь, вот подкова,
Раз, два — и все готово!



ПИЛЬЩИК

Ребром ладони одной руки водят по ладони другой, имитируя движения пилы.

Пили, пила,
Пили живей,
Мы строим домик для зверей!



У медведя дом большой,
Ой-ой-ой!
А у зайки маленький,
Ай-ай-ай!

Соединив руки перед собой, изображают маленький домик. При словах «ой-ой-ой» и «ай-ай-ай» руки прижимают к голове, раскачивая ею из стороны в сторону.



ЗАЙКИ

Пальцы обеих рук собраны в кулачки. Указательный и средний пальцы подняты, как заячьи ушки.

Зайки белые стоят
И ушами шевелят
(сгибаем поочередно средний
и указательный пальцы)
Вот так, вот так,
И ушами шевелят.
Зайкам холодно стоять,
Надо зайкам поплясать
(поворачиваем кисть руки
из стороны в сторону)
Вот так, вот так,
Надо зайкам поплясать.



ДОМИКИ

Переплетя пальцы, поднять и скрестить руки над головой, изображая большой дом медведя:

СТРОИМ ДОМ

Обе руки сжаты в кулаки. На каждый слог поочередно ударяют одним кулаком по другому, меняя положение рук.

Тук-тук

*(ударяем правым кулачком
сверху по левому)*

Молотком,

*(поменяли положение рук,
теперь левый кулачок сверху)*

Строим, строим

(поменяли положение рук)

Новый дом.

(поменяли положение рук)

ПЕТУШОК

Указательный палец соединить с большим, изображая клюв петушка. Остальные пальцы подняты вверх и чуть согнуты.

Петушок, петушок,

Покажи свой гребешок!

Петушок горит огнем,

Сколько перышек на нем?

*(раскрываем кисть ладошкой
вверх и загибаем поочередно
пальцы)*

Один, два, три, четыре, пять...

Невозможно сосчитать!

(махнуть кистью)



ГУСИ

Пальцы обеих ладоней собраны вместе и горизонтально наклонены. Средний палец расположен напротив большого.



Гуси, гуси!

Га-га-га!

*(соединяем средний и большой
пальцы, имитируя движения
клюва гуся)*

Есть хотите?

Да-да-да!

*(снова имитируем движения
клюва)*

Так летите в облака!

*(повернуть ладони тыльной
стороной друг к другу,
помахать ими)*

Шу! Полетели.

На полянку сели.

Травку поели.

СОЛНЫШКО

Светит солнышко в окошко,
*(руки разводим в стороны,
пальцы растопырены)*

Смотрит в нашу комнату.

*(руки подносим к глазам,
большой и указательный пальцы
соединены — это «очки»)*

Мы похлопаем в ладошки,

Очень рады солнышку!

(хлопают в ладоши)

АТЫ-БАТЫ

Пальцы обеих рук собраны в кулаки. На стол опираются средний и указательный пальцы — это «ноги» солдатиков. На каждый ударный слог пальчиками перебирают по столу, имитируя шаг солдат.

Аты-баты, шли солдаты,
Аты-баты, на базар,
Аты-баты, что купили?
Аты-баты, самовар.
Аты-баты, сколько стоит?
Аты-баты, три рубля.
*(поднимают правую ладонь
вверх и показывают три
пальца)*
Аты-баты, кто выходит?
Аты-баты. Это я.

ИГРА НА ПИАНИНО

Имитируем игру на пианино. Кисти обеих рук чуть округлены, пальцы опираются на стол. На каждый слог песенки поднимают и опускают один палец, начиная с большого. «Играть» каждую новую строчку начинают с большого пальца.

Жили у бабуси
Два веселых гуся:
Один серый, другой белый,
Два веселых гуся. — 2 раза



МЫ ИГРАЛИ

Пальцы обеих рук собраны в кулаки. На каждый ударный слог считалки пальцы растопыриваем в стороны и снова складываем в кулачки.

Мы играли, мы играли,
Наши пальчики устали.
А теперь мы отдохнем
И опять играть начнем.



ПОМОЩНИКИ

Придумайте вместе с малышом движения, имитирующие действия, о которых говорится в стихотворении.

Маму я свою люблю,
Я дрова ей наколю,
Я стираю, полощу.
С ручек воду отряхну.
Пол я чисто подметаю.
Вот как маме помогаю!

ПРЯТКИ

Ритмично сгибаем и разгибаем пальцы.

В прятки пальчики играли
И головки убирали.
Вот так, вот так,
И головки убирали.

Задание можно усложнить, попросив ребенка поочередно сгибать определенные пальцы на обеих руках.

ПЯТЬ ПАЛЬЦЕВ

Ритмично сжимаем и разжимаем кулаки. На счет поочередно загибаем пальцы на обеих руках.

На моей руке пять пальцев —
Пять хватальцев,
пять держальцев.
Чтоб строгать и чтоб пилить,
Чтобы брать и чтоб дарить.
Их нетрудно сосчитать:
Раз, два, три, четыре, пять!

ПОВСТРЕЧАЛИСЬ

На каждую строчку стихотворения поочередно соединяем пальцы правой и левой рук, начиная с мизинца. Проговаривая последнюю строчку, покажем рога, вытянув указательные пальцы и мизинцы.



Повстречались два котенка:
«Мяу-мяу!»
Два щенка: «Ав-ав!»
Два жеребенка: «Иго-го!»
Два тигренка: «Р-р-р!»
Два быка: «Му-у!»
Смотри, какие рога.

ЗАМОК

На дверях висит замок.
(делаем «замочек»: ладошки прижаты друг к другу, пальцы переплетены)
Кто его открыть не смог?
Мы замочек постучали,
(стучим кулачками о стол)
Мы замочек повертели,
(круговые движения кулачками)
Мы замочек покрутили,
(открываем замок воображаемым ключом)
И открыли!
(показываем раскрытые ладошки)



КАПУСТА

Мы капусту рубим,
*(рубящие движения ладонью
сверху вниз)*
Мы капусту трем,
*(поглаживание большими
пальцами подушечек остальных
пальцев)*

Мы капусту солим,
*(сложив пальцы щепотью,
имитируем действие)*
Мы капусту жмем.
*(сжимаем и разжимаем
кулачки)*

ЧЕЛОВЕЧКИ

Движения указательного и среднего
пальцев обеих рук, имитирующие бег,
по поверхности стола от себя к проти-
воположному краю в ускоряющемся
темпе (повторить несколько раз).

Побежали вдоль реки
Дети наперегонки.



ЦВЕТОК

Подушечки пальцев обеих рук сом-
кнуть, ладони округлить, изображая
бутона. Нижние части ладоней прижать
друг к другу, пальцы широко рас-
крыть. Получится большой раскрытый
«цветок».

Набухай скорей, бутон,
Распустись, цветок — пион!



ШАРИК

Надуваем быстро шарик,
(дуем на сложенные щепотью пальцы)
Он становится большой.
(руки раздвигаются, как бы охватывая увеличивающийся в объеме шар)
Вдруг шар лопнул,
Воздух вышел —
(руки резко в стороны)
Стал он тонкий и худой.
(плотно прижимаем ладошки друг к другу)

ПТИЧКИ

Ладони повернуть к себе, большие пальцы сцепить в замок. Остальные пальцы синхронно двигаются, изображая крылья.

Птички прилетали,
Крыльями махали,
Сели. Посидели,
(кладем руки на колени)
Дальше полетели.



ВОЗДУШНЫЕ ЩЕЛЧКИ

Указательный и большой пальцы правой руки сведены в «кольцо», кончик указательного пальца прикрыт подушечкой большого (как для щелчка). Остальные пальцы подняты вверх. Указательный палец, распрямляясь резким движением, производит щелчок (повторить 3 раза). Сходным образом выполняются щелчки средним и безымянным пальцами, мизинцем. Задание можно усложнить, попросив ребенка выполнять щелчки двумя руками одновременно.

Во дворе у брата
Бегали котята.
Испугались щелчка,
Разбежались кто куда.

КОМАРИКИ

Сжать кулаки. Указательные пальцы выставить (это длинные комариные носы). На уровне груди развести руки («комариков») в стороны, закрыть глаза и совершить несколько вращательных движений кистями рук. Начать сближать «комариков». Если кончики указательных пальцев соединятся, то «комарики» повстречались. Если пальцы не соприкоснулись, то встреча «комариков» не состоялась и игру нужно повторить заново.

Два комарика летели,
Повстречаться захотели.



ПРЯТКИ

Солнце спряталось за горку,
(изображаем солнышко:
скрещиваем ладони
с широко раздвинутыми пальцами-
лучами, и горку: широким жестом
сводим вытянутые руки)
Ветер — в лес, а мышка — в норку.
(показываем лес:
подносим к лицу ладони с широко
растопыренными пальцами. Это
«деревья»)
Кто остался на виду?
(правую ладонь прикладываем
козырьком ко лбу и смотрим
по сторонам)
Убегай — искать иду!
(указательным и средним
пальцами обеих рук «бежим» по
столу и прячем руки под стол).



ПИТЕР

Питер играет с одним молотком,
(ударяем правой рукой, сжатой
в кулак, по столу)
С одним молотком,
С одним молотком,
Питер играет с двумя молотками,
(стучим по столу двумя кулаками)
С двумя молотками,
С двумя молотками,
Питер играет с тремя молотками,
(стучим по столу двумя кулаками
и топаям ногой)
С тремя молотками,
С тремя молотками,
Питер играет с четырьмя молотками,
(стучим по столу двумя кулаками
и топаям обеими ногами)
С четырьмя молотками,
С четырьмя молотками,
Питер играет с пятью молотками,
(стучим кулаками, топаям ногами,
киваем головой)
С пятью молотками,
С пятью молотками.

ДОЖДИК

Дождик капнул на ладошку,
(указательным пальцем правой
руки ударяем в середину ладони
левой руки)
На цветы и на дорожку,
(изображаем цветок (см. «цветок») и дорожку: пальцы обеих
рук собираем в щепоть и широко
разводим руки в стороны
на уровне груди; попеременно
постукиваем пальцами
по поверхности стола)
Льет, льет — «Ой-ой-ой!» —
(прикрываем голову руками)
Побежали все домой.
(указательные и средние пальцы
обеих рук «бегут» по столу)

Игры с бумагой

Годовалому малышу полезно мять и рвать бумагу. В этой нехитрой игре он учится координировать движения обеих рук, получает информацию об их мышечной силе. Можно научить малыша рвать бумагу двумя способами:

● *простой способ*: одна рука удерживает лист, другая тянет его в сторону.



● *сложный способ*: рвать лист бумаги двумя руками одновременно, разводя их в разные стороны.

Малышу старше двух с половиной лет будет интересно узнать, как превратить обычный лист бумаги в забавные игрушки. Игры на складывание и вырезание игрушек из бумаги помогают развитию координации движений руки. Очень полезно складывать из бумаги кораблики, самолетик и другие фигурки. Необходимо, чтобы взрослый несколько раз, не спеша, показал ребенку последовательность действий. Освоив элементарные движения, малыш начнет мастерить игрушки самостоятельно.

Особую роль в развитии моторики рук играет умение уверенно пользоваться ножницами. Постоянные уп-



ражнения: симметричное вырезание, аппликация, а также вырезание ножницами различных фигурок из старых открыток и картинок — полезное и увлекательное для будущих школьников занятие.

Обучение малыша умению пользоваться ножницами должно проходить несколько этапов.

1. Взрослый вкладывает ножницы в руку ребенка, малыш учится их держать; взрослый, обхватив руку ребенка, направляет его движения.



2. Ребенок учится одним движением отрезать куски бумаги по нарисованным линиям;



3. Малыш самостоятельно проводит линию по линейке и отрезает по ней бумагу.

4. Ребенок самостоятельно обводит карандашом вкладыши или фигурки и вырезает их.

Приведем примеры простых поделок из бумаги, которые вы можете сделать со своим ребенком.

Плетение ковриков из разноцветных бумажных полосок

Приготовьте основу будущего коврика: сложите лист цветной бумаги пополам и сделайте ножницами ряд ровных надрезов, не доходя до сгиба. Нарежьте тонкие полоски бумаги другого цвета и, соблюдая узор, вплетите их между полос основной части коврика.

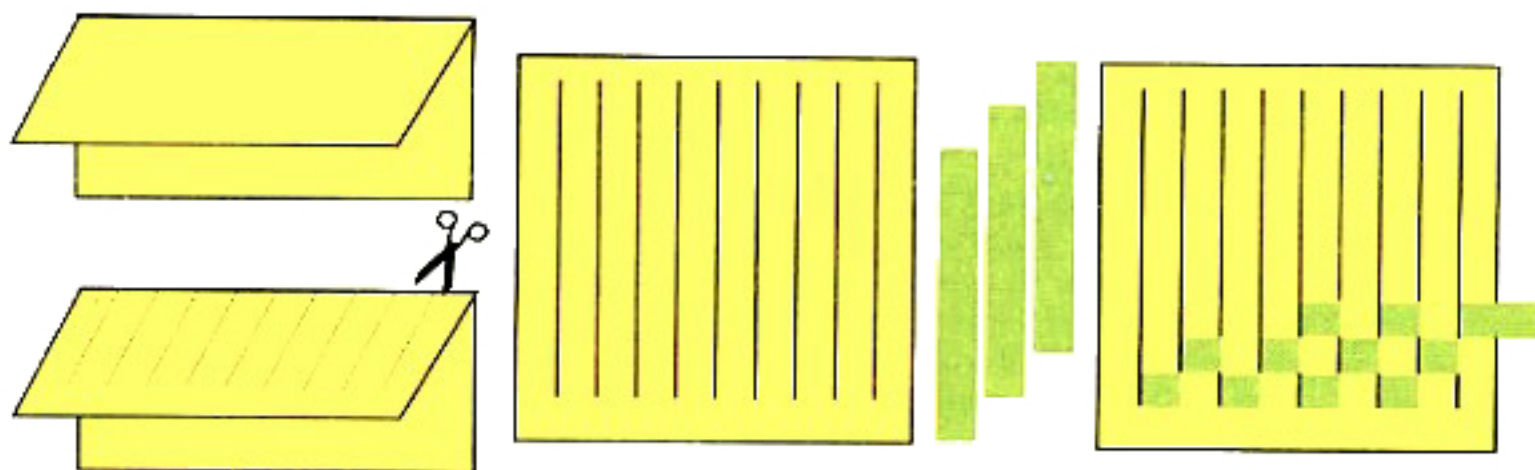

Бусы

Разрежьте прямоугольные листы бумаги на треугольники. Каждый треугольник сверните в виде бусины, свободный уголок закрепите клеем. Готовые бусины нанизываются на нитку с иголкой. Для изготовления бус с успехом можно использовать обложки старых журналов.

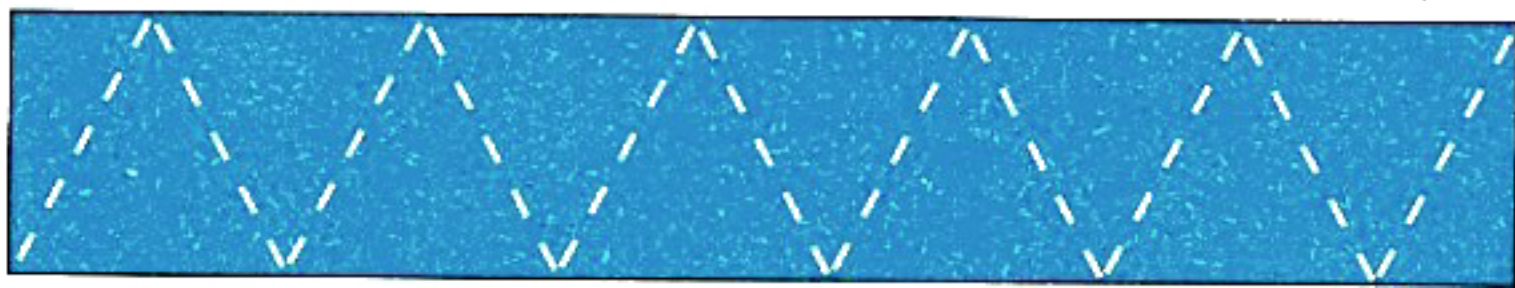
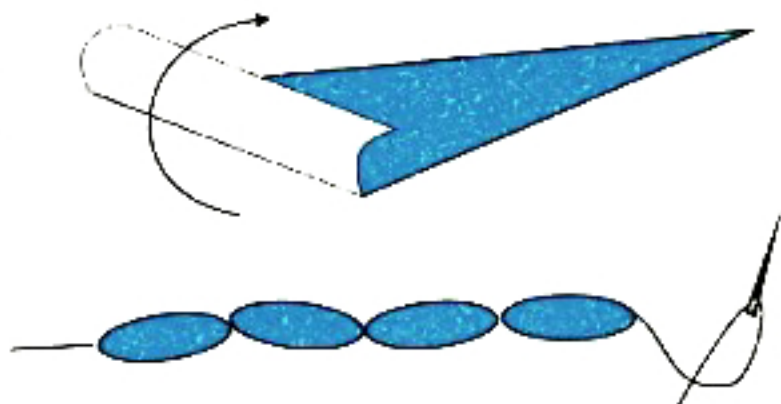

ГИРЛЯНДЫ ИЗ БУМАГИ

В преддверии праздника — дня рождения, Нового года, выполните вместе с ребенком несложные украшения из бумаги. Не забывайте о том, как важно для ребенка такое совместное времяпрепровождение. Изготовление игрушек и украшений создаст у малыша настроение праздника, которое надолго останется в его памяти.

Для изготовления гирлянд вам потребуются:

1. Наборы цветной бумаги (обычной и папиросной).
2. Ножницы.
3. Катужка прочных ниток.
4. Клей.
5. Карандаш и линейка.
6. Клеенка на стол.

Гирлянда из колечек

Прежде чем приступить к изготовлению гирлянды, нарежьте разноцветные полоски бумаги одинаковой длины и ширины. Объясните малышу, как склеить из одной полоски колечко. Затем покажите ему, как продеть через колечко полоску другого цвета. Чередую цвета полосок, сделайте гирлянду необходимой длины.

Гирлянда «Бантики»

Детали для этой гирлянды вырезают из папиросной или гофрированной бумаги. Малышу трудно работать с тонкой бумагой, поэтому вырежьте заготовки в виде небольших прямоугольников заранее. Сложите прямоугольники гармошкой. Возьмите тонкую полоску бумаги (например, тонкий бордюр для обоев). Вместе с малышом наклеивайте «бантики» на полоску, чередуя их по цвету и размеру.

Гирлянда без клея

Посадите малыша к себе на колени. Направляя руки ребенка, сложите вместе с ним лист цветной бумаги вчетверо. От линии сгиба нарисуйте любой предмет (балалайку, елочку, грибок и т.д.). Покажите малышу, как вырезать ножницами по линии разреза. Помогите ребенку просунуть одно звено цепи в другое. Чтобы цепь получилась красочная, чередуйте цвета звеньев. Гирлянда готова!

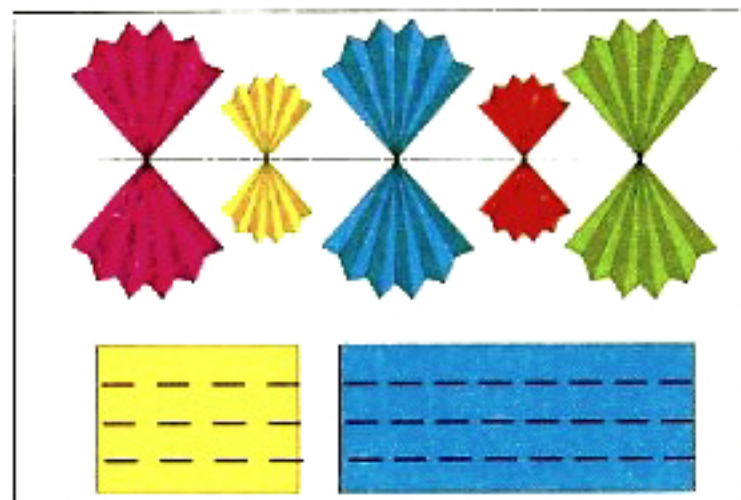
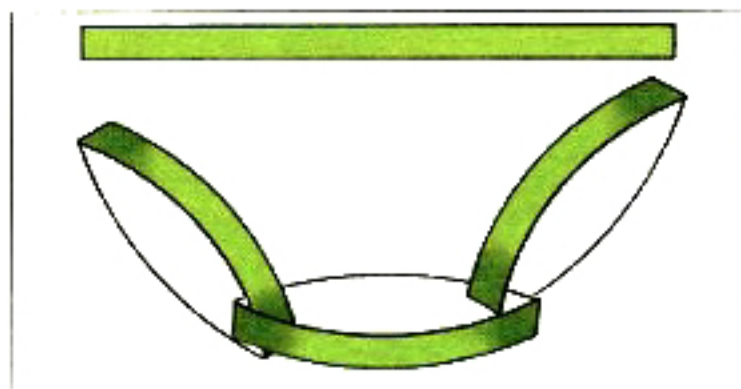
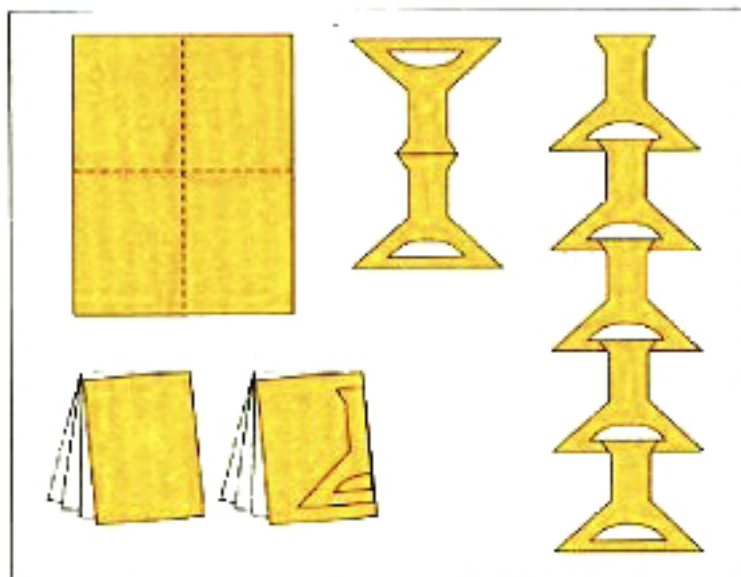

Гирлянда на нитке

Для этой гирлянды предварительно заготовьте четное количество любых вырезанных из цветной бумаги изображений: грибочков, домиков, сердечек, снеговиков. Вместе с малышом вырежьте их из цветной бумаги, сложенной в несколько слоев.

Помогите малышу промазать изображение с изнаночной стороны клеем, наложить нитку (как это показано на рисунке) и положить сверху второе изображение.

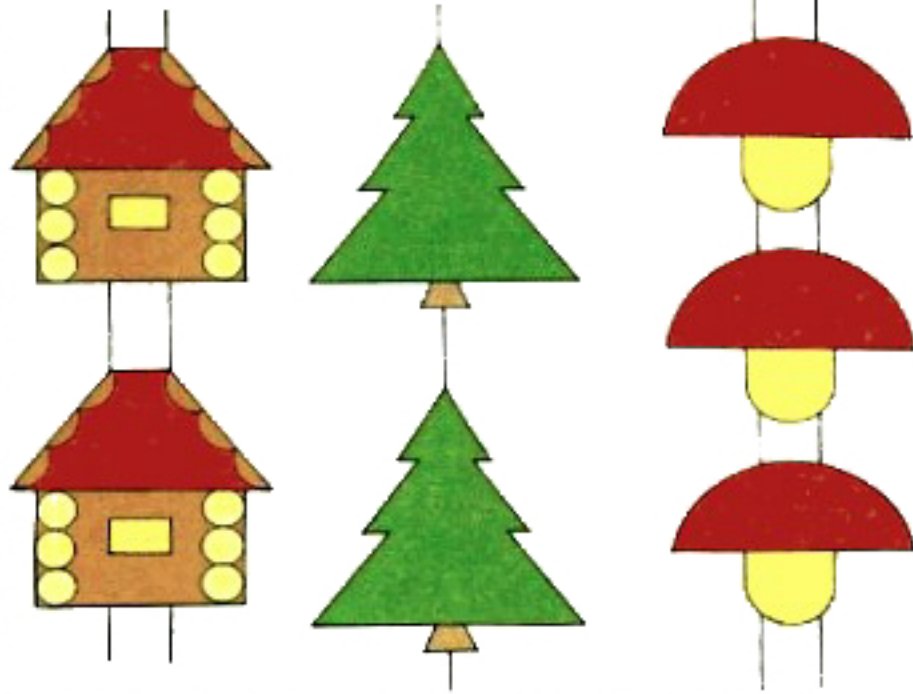

Гирлянда из фонариков

Научите малыша делать фонарики из цветной бумаги.

Для этого сложите полоску яркой цветной бумаги пополам. Обхватив руку малыша своей, покажите ему, как от линии сгиба сделать несколько параллельных надрезов, не доходя до края. Склейте фонарики так, как показано на рисунке. С двух концов фонарика приклейте по петельке. Соедините фонарики между собой, продев в петельки цветные полоски бумаги.

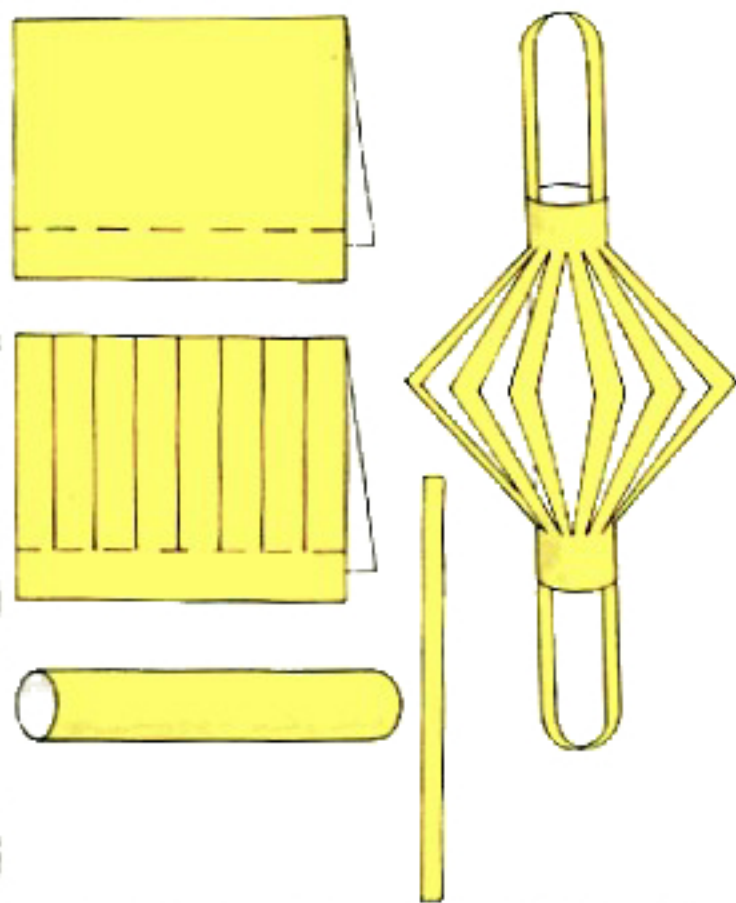

ПОДВЕСКИ ИЗ ЦВЕТНОЙ БУМАГИ

Эти несложные украшения для елки можно сделать с малышом из плотной цветной бумаги или картона. Игрушки, которые малыши делают своими руками, доставят ему не меньше удовольствия, чем игрушки, купленные в магазине.

Подвески из двух одинаковых форм

Нарисуйте на цветной бумаге два одинаковых изображения. Чтобы изображения получились красочнее, можно выполнить их по принципу аппликации. Вырежьте изображения. Изнаночную сторону одного изображения промажьте клеем и положите сверху второе изображение. Подвеска на елку готова!



Подвеска из колечек

Прежде чем приступить к изготовлению подвески, нарежьте с малышом разноцветные полоски бумаги одинаковой ширины, но разной длины. Склейте колечки, а затем приклейте их друг к другу с помощью полоски, зафиксировав клеем в одной точке.



Подвеска «Ромашка»

На плотном желтом картоне нарисуйте два одинаковых по размеру круга (сердцевины ромашек). Предложите малышу аккуратно вырезать их ножницами по линии разреза. Из плотной белой бумаги вырежьте лепестки ромашки. Вместе с малышом наклейте на одну из сердцевинок лепестки. Сверху приклейте вторую сердцевину, предварительно положив на цветок петельку из нитки.

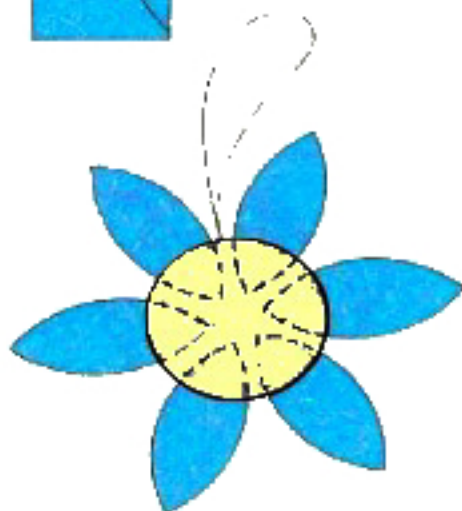

Подвеска из деталей

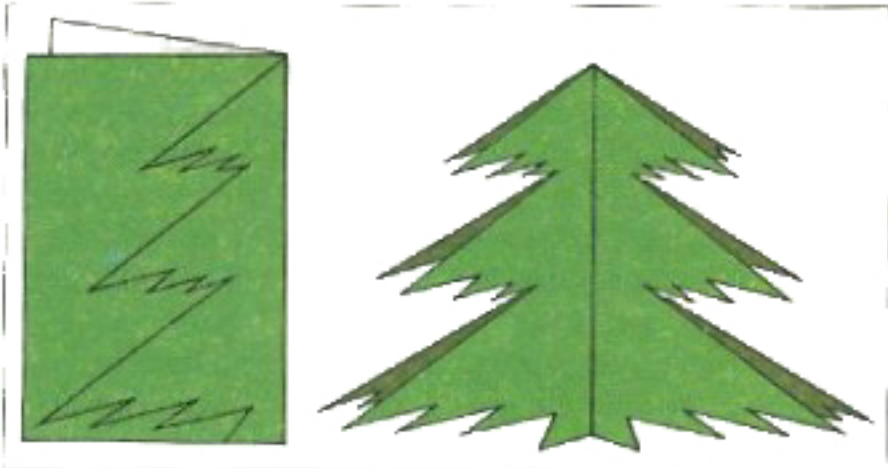

Сложите цветную бумагу в несколько слоев, «книжкой». Нарисуйте от линии сгиба половину изображения елочки, листика или сердечка. Покажите малышу, как правильно вырезать фигуру. Одну половину изображения промажьте клеем, подклейте к ней половину от второй фигуры, затем третьей, и так далее. При последнем склеивании вложите в фигуру петельку.

Ромашка из полосок

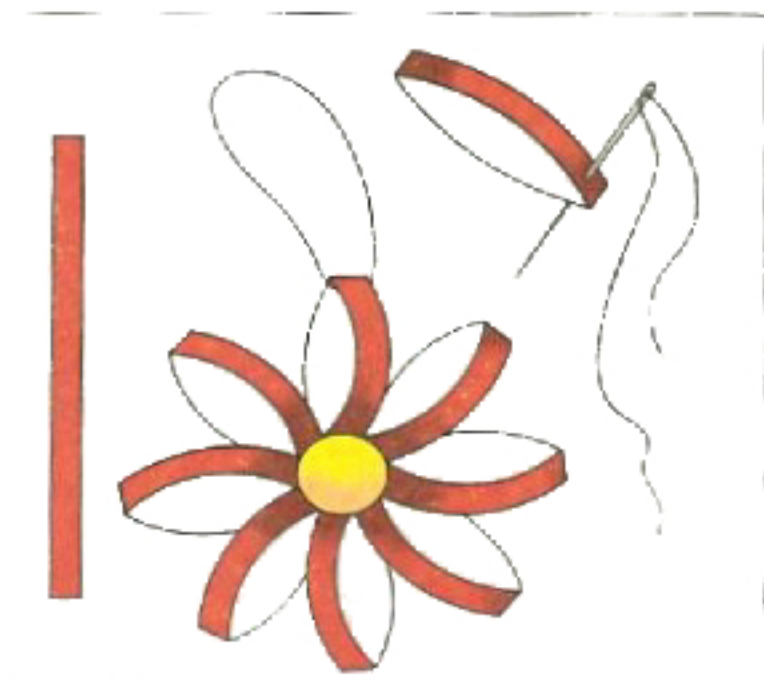

Нарежьте с малышом разноцветные полоски бумаги одинаковой длины и ширины. Следующий этап работы взрослый выполняет без ребенка. Нанижите полоски за края на иголку с ниткой. Затем проколите их в обратную сторону так, чтобы концы нити были с одной стороны. Перевяжите нити и обрежьте. Помогите малышу приклеить с двух сторон сердцевину. В один из лепестков проденьте петельку из ниточки или тонкой полоски бумаги. Ромашка готова!

Ажурная корзиночка

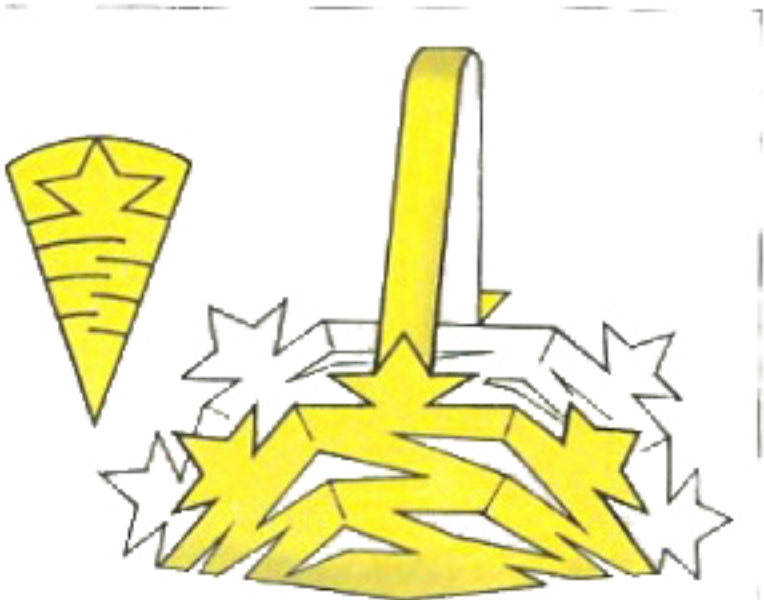

Нарисуйте на плотной цветной бумаге круг диаметром 6 см. Предложите малышу аккуратно вырезать его ножницами. Помогите ребенку сложить круг трижды пополам. Нарисуйте на заготовке карандашом линию надрезов. Помогите ребенку сделать надрезы, не доходя до линии сгибов. Наверху сделайте фигурный разрез. Осторожно раскройте корзиночку, к бокам приклейте ручку. Такую корзиночку можно повесить на елку, положив на ее дно сюрприз – монетку, орешек, завернутый в фольгу, или конфетку.

ВОЕННЫЙ САМОЛЁТ

1. Подготовьте прямоугольный лист бумаги 15x20 см. Согните его пополам и разогните.
2. Загните верхние углы к середине.
3. Снова загните верхние углы к середине.
4. Получившуюся фигуру согните вдоль пополам, чтобы загнутые уголки оказались снаружи.
5. Верхние края (крылья самолёта) согните вниз с двух сторон.
6. Готовый военный самолёт нужно раскрасить.

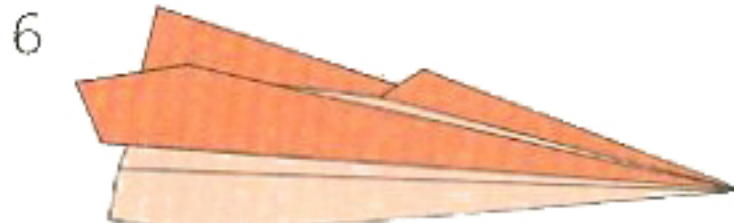
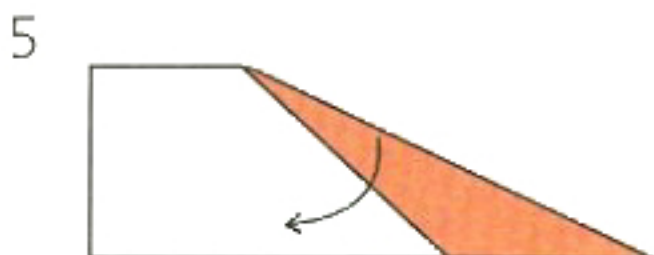
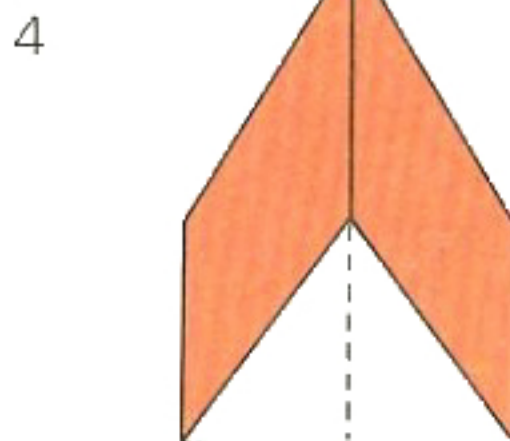
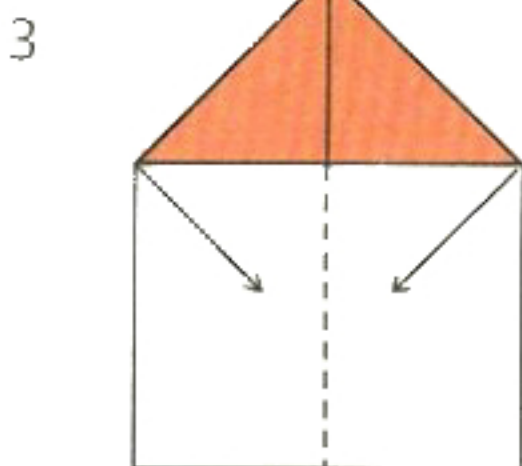
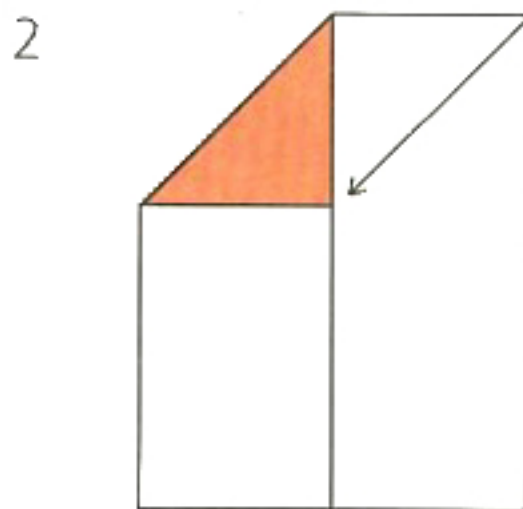
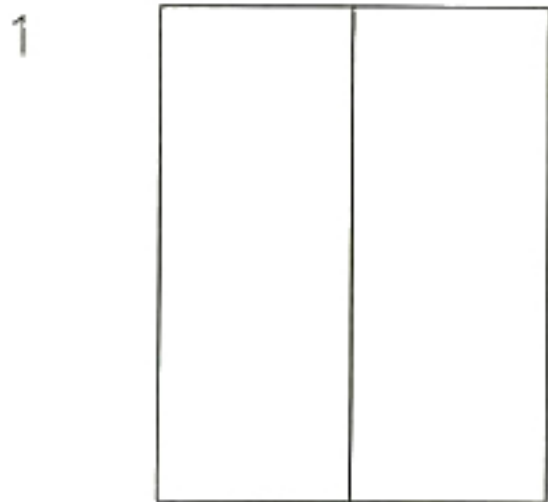

ШАПКА БАРОНА МЮНХГАУЗЕНА

1. Из обычного прямоугольного листа бумаги 15х20 см получится очень маленькая шапочка. Если вы хотите сделать шапочку своему ребенку, лучше взять два газетных листа (разворот газеты) размером примерно 40х60 см.
2. Согните прямоугольник пополам.
3. Верхние углы загните к середине.
4. Низ получившейся фигуры загните кверху с одной стороны, затем переверните поделку и сделайте то же самое с другой стороны.
5. Раскройте поделку. Заправьте маленькие нижние уголки один в другой. Шапочка готова.

1

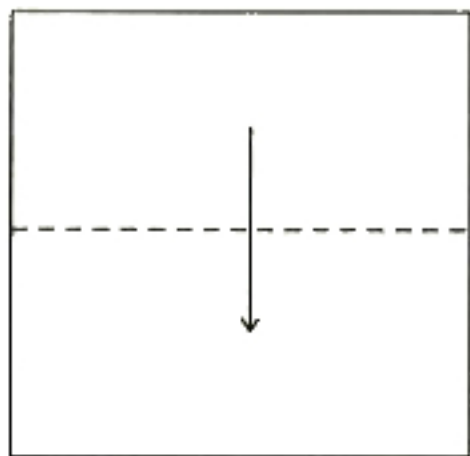

2

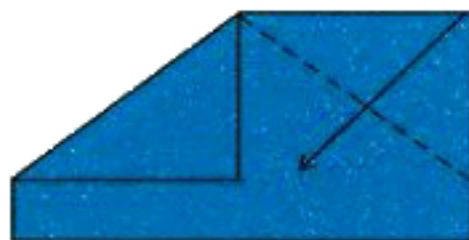

3

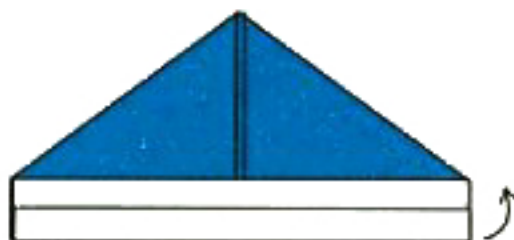

4



5



6



ЛОДОЧКА

1. Возьмите лист бумаги 15x20 см.
2. Согните прямоугольник пополам.
3. Верхние углы загните к середине.
4. Низ получившейся фигуры загните кверху с одной стороны, затем переверните поделку и сделайте то же самое с другой стороны.
5. Раскройте поделку. Заправьте маленькие нижние уголки один в другой.
6. Сведите вместе нижние углы треугольника так, чтобы получился квадрат.
7. Нижние углы с обеих сторон загните к верхнему углу. Должен получиться треугольник.
8. Соедините боковые углы треугольника так, чтобы получился квадрат.
9. Потяните за края верхнего угла квадрата, фигурка раскроется. Расправьте лодочку. Прижмите бортики лодочки один к другому для устойчивости.

1

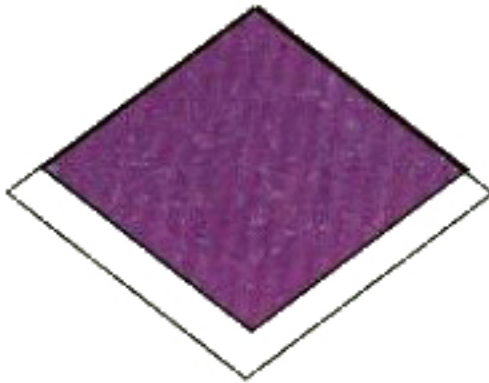

2

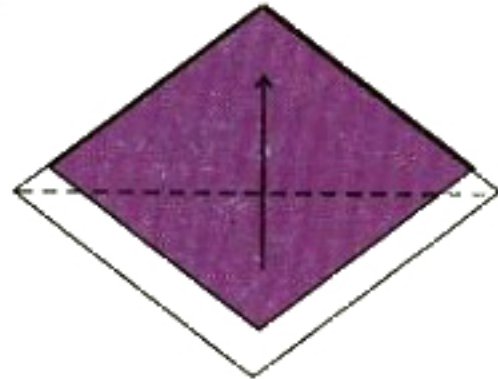

3

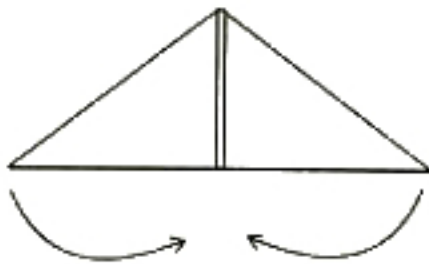

4

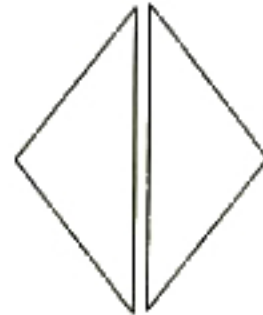

5

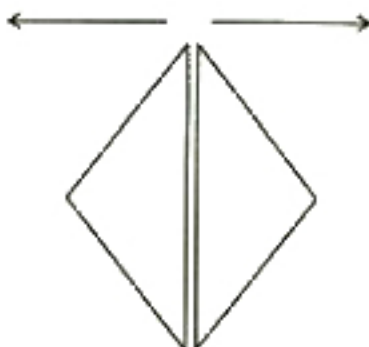

6

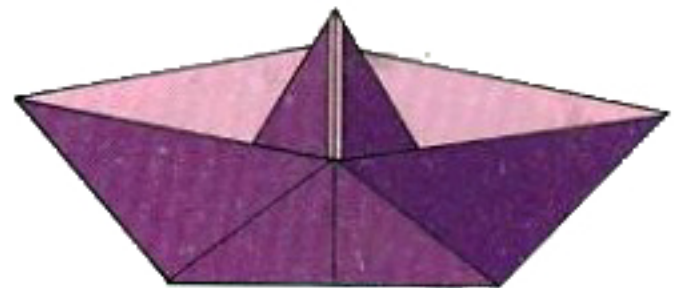

ТЮЛЬПАН

1. Подготовьте квадратный лист бумаги 15x15 см. Согните его пополам по диагонали и разогните. Затем согните и разогните его по другой диагонали.
2. Возьмите квадрат за противоположные углы и соедините их так, чтобы образовался двойной прямоугольник.
3. Нижние углы прямоугольника загните кверху, переверните поделку и сделайте то же самое с другой стороны.
4. Получившийся квадрат разверните гладкими сторонами наружу. Боковые углы загните к центру так, чтобы они чуть-чуть заходили за среднюю линию. Переверните поделку и сделайте так же с другой стороны.
5. Один загнутый уголок вставьте в другой с одной и второй стороны.
6. Подуйте в нижний угол поделки, чтобы она расправилась.
7. Отогните лепестки. В основание цветка можно вставить палочку (это будет стебелёк).

1

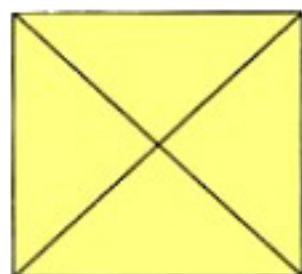

2

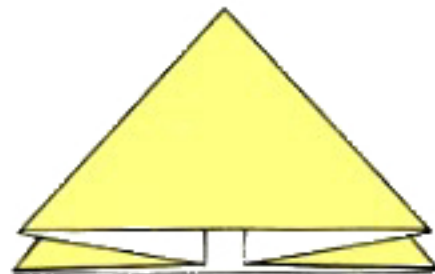

3

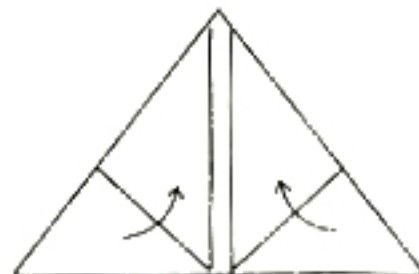

4

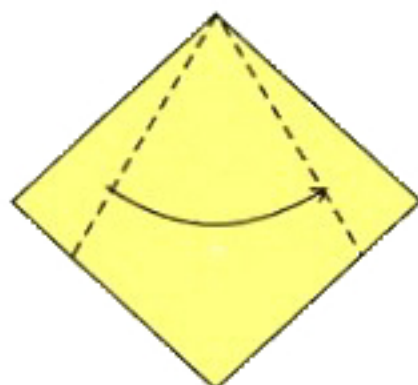

5

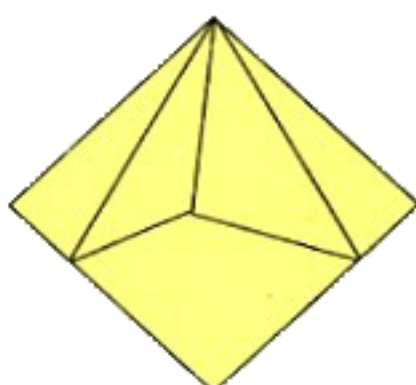

6

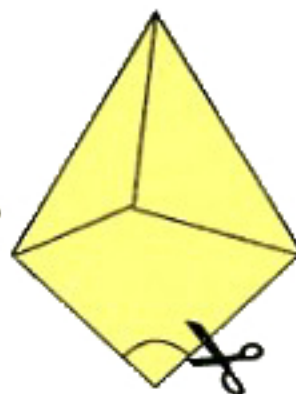

7

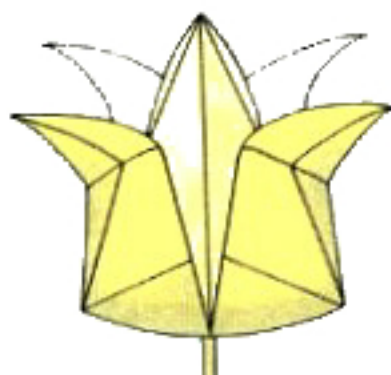

ВЫПОЛНЕНИЕ АППЛИКАЦИИ

Для занятий аппликацией с ребенком вам потребуется:

1) клеенка, которую нужно постелить на стол, чтобы не испачкать его клеем;

2) клей и кисточка для клея;

3) цветная бумага;

4) ножницы;

5) листы плотной белой бумаги;

6) сухая тряпочка.

Аккуратно вырежьте детали аппликации.

Обратную сторону намажьте клеем. Приклейте каждую деталь на предназначенное ей место. Прогладьте ее сухой тряпочкой и прижмите на несколько секунд.

Приведем примеры простых аппликаций из бумаги, которые вы можете сделать со своим ребенком. Будьте внимательны!

Некоторые детали аппликации наклеиваются друг на друга. Если малышу трудно аккуратно приклеить мелкие детали, помогите ему.



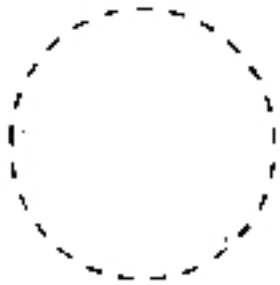
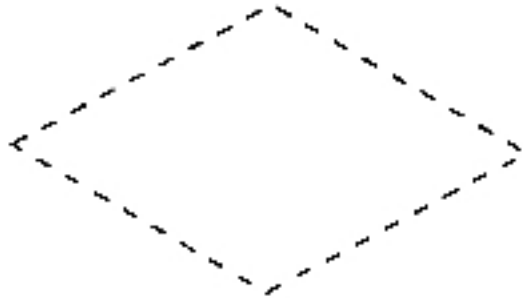
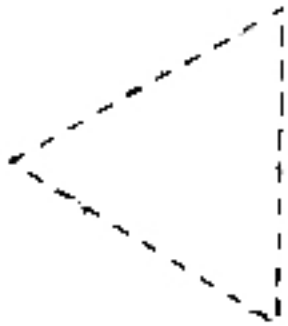
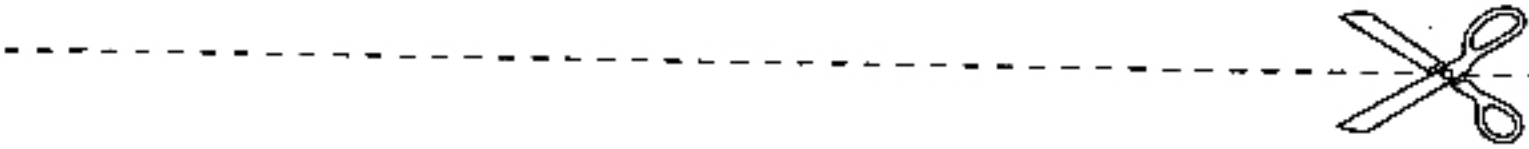
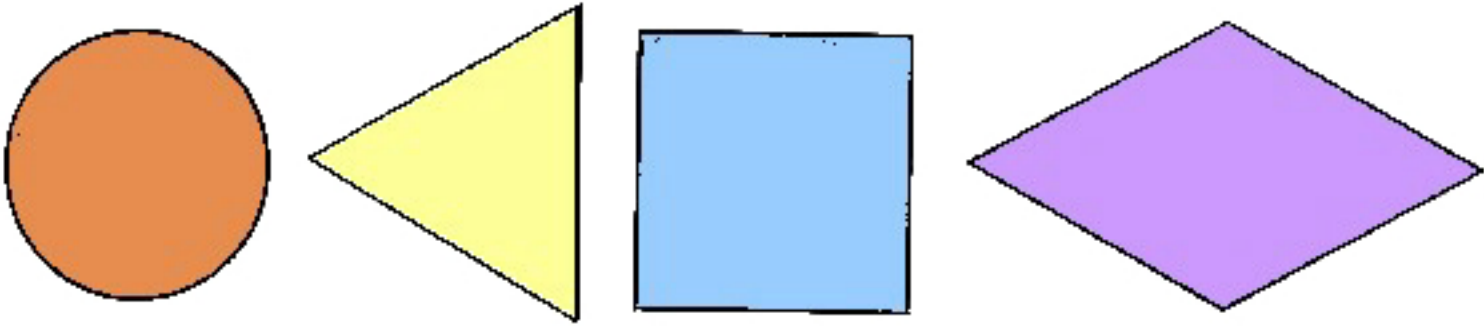

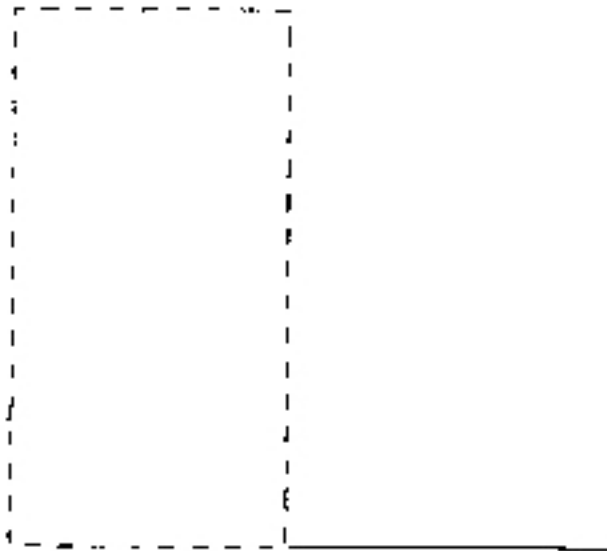
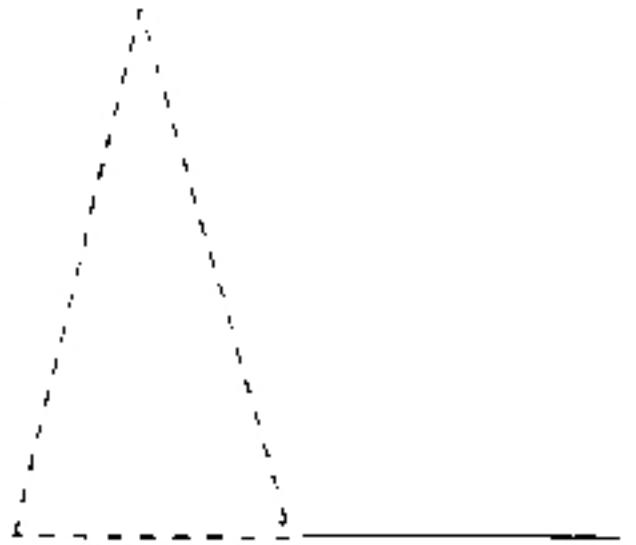
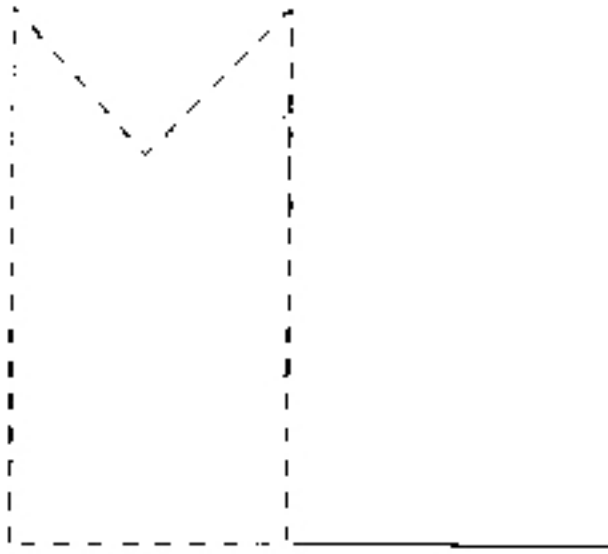
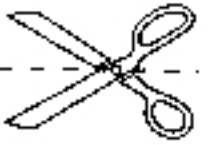
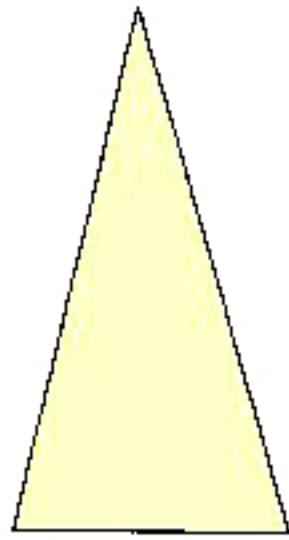
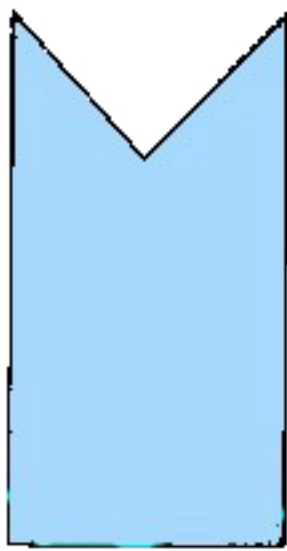
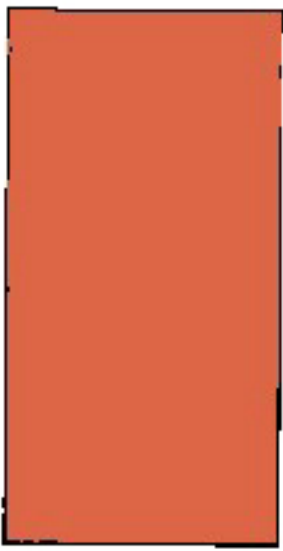

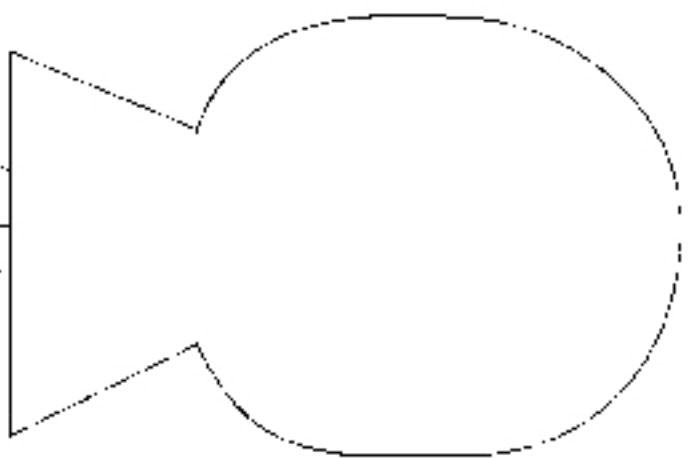
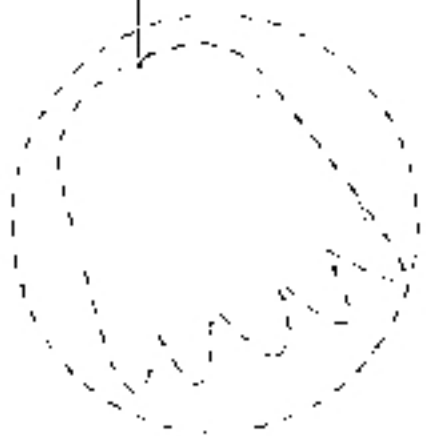
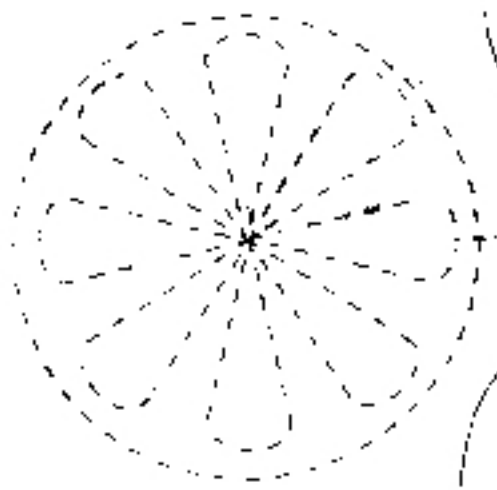
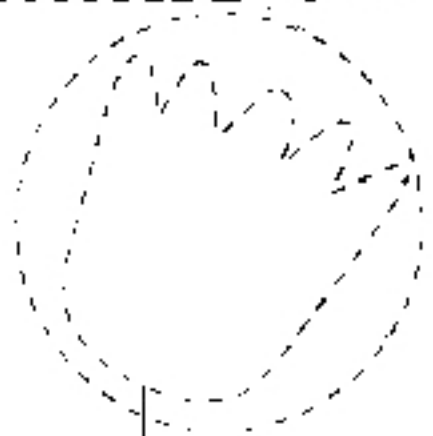
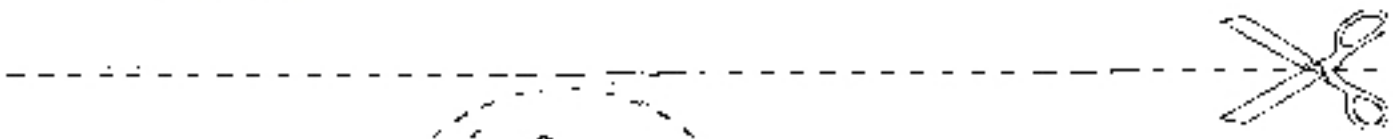
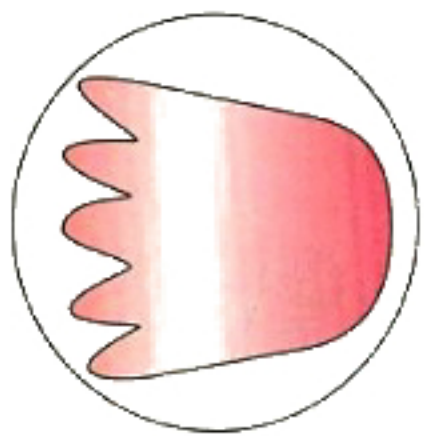
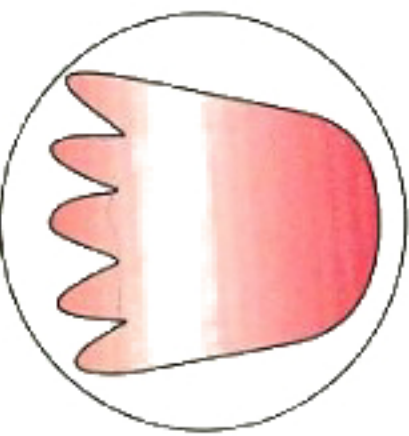
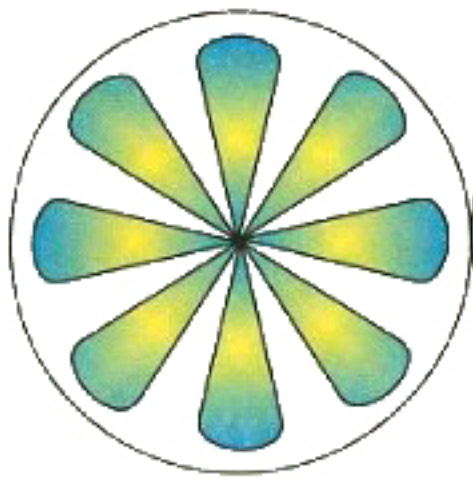

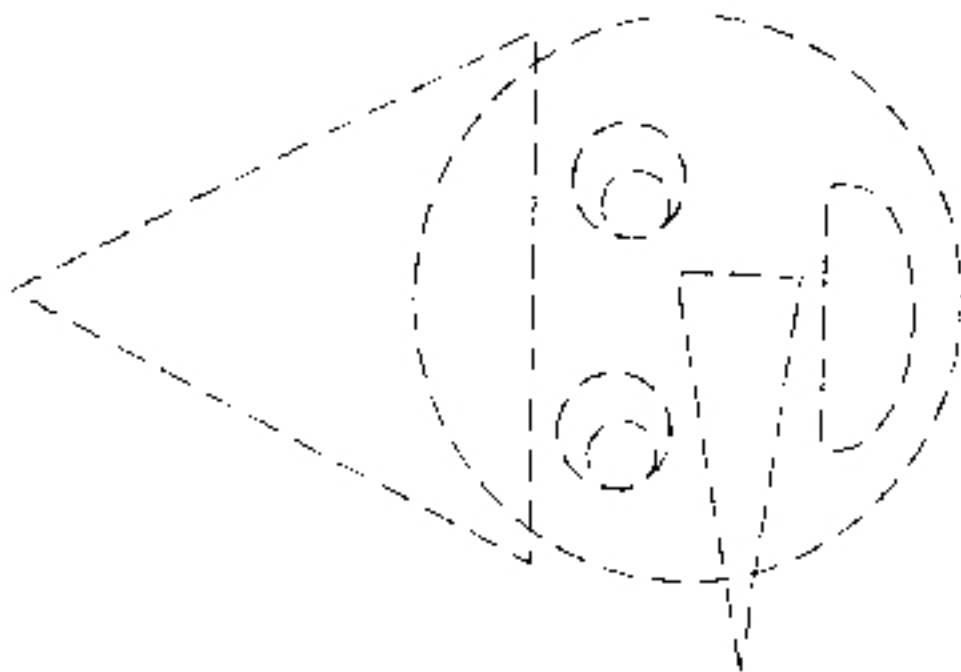
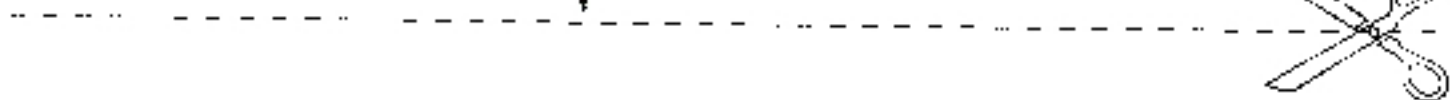
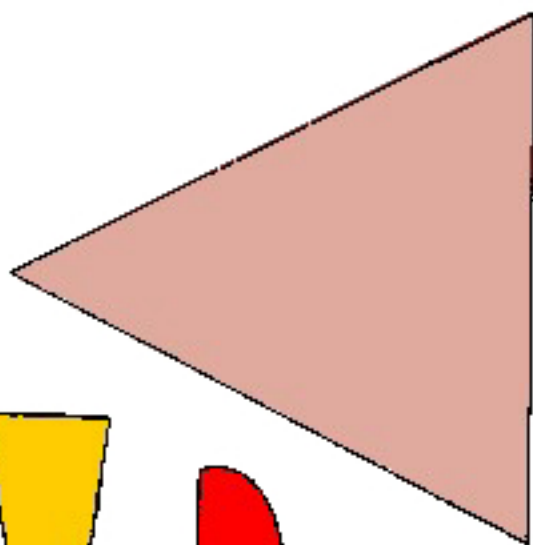
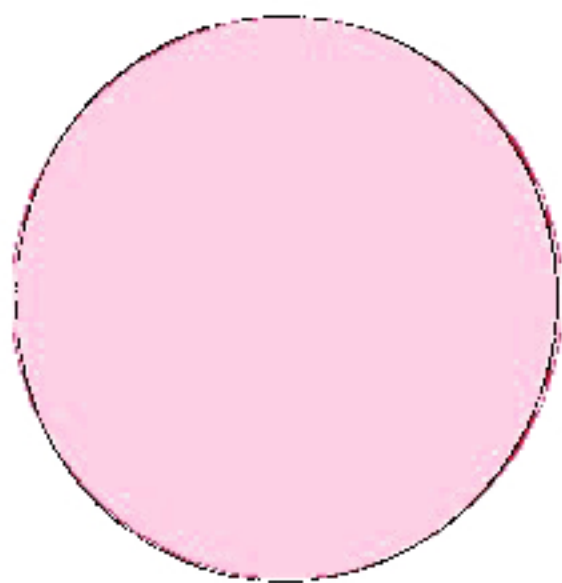

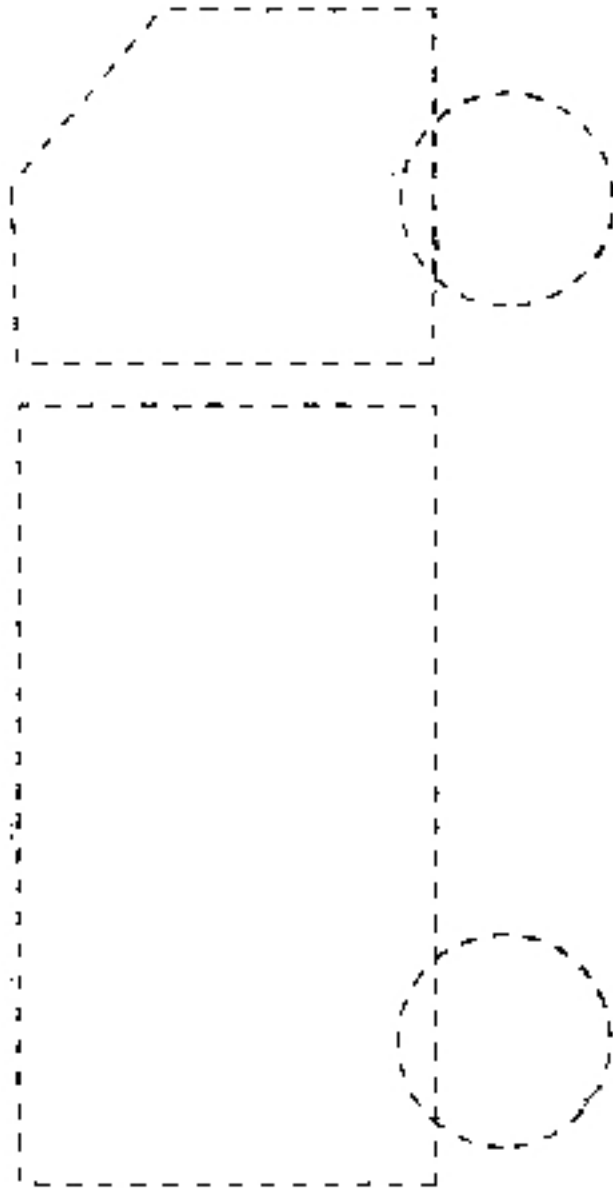
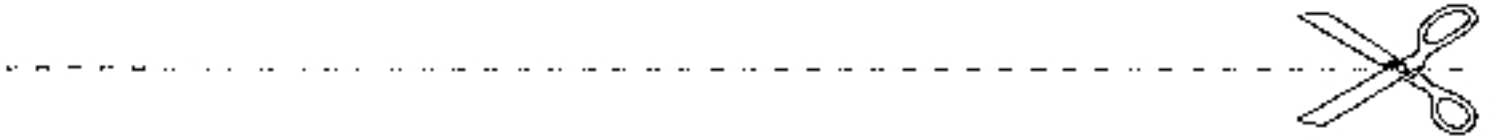
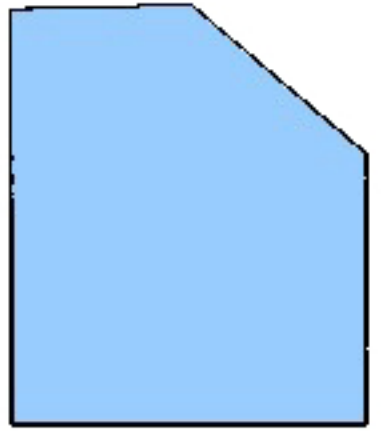
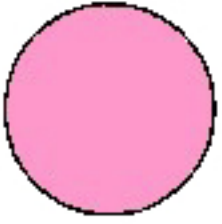
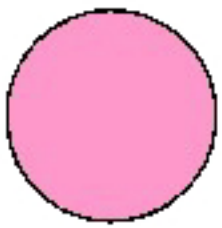

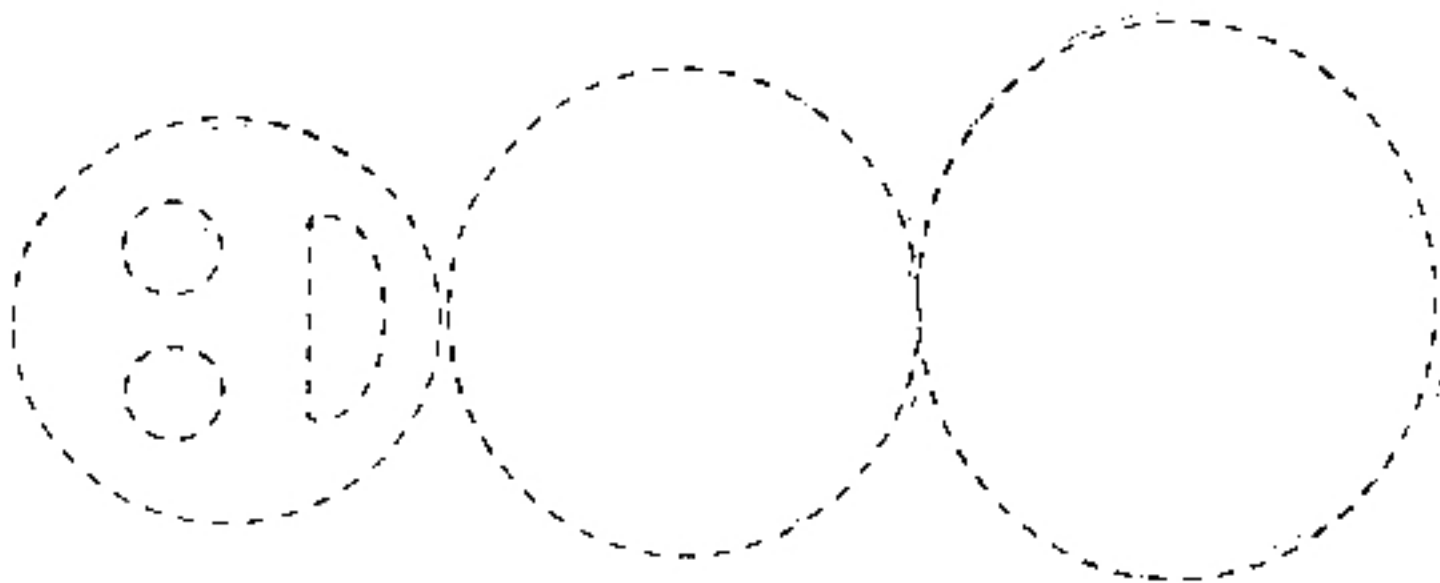
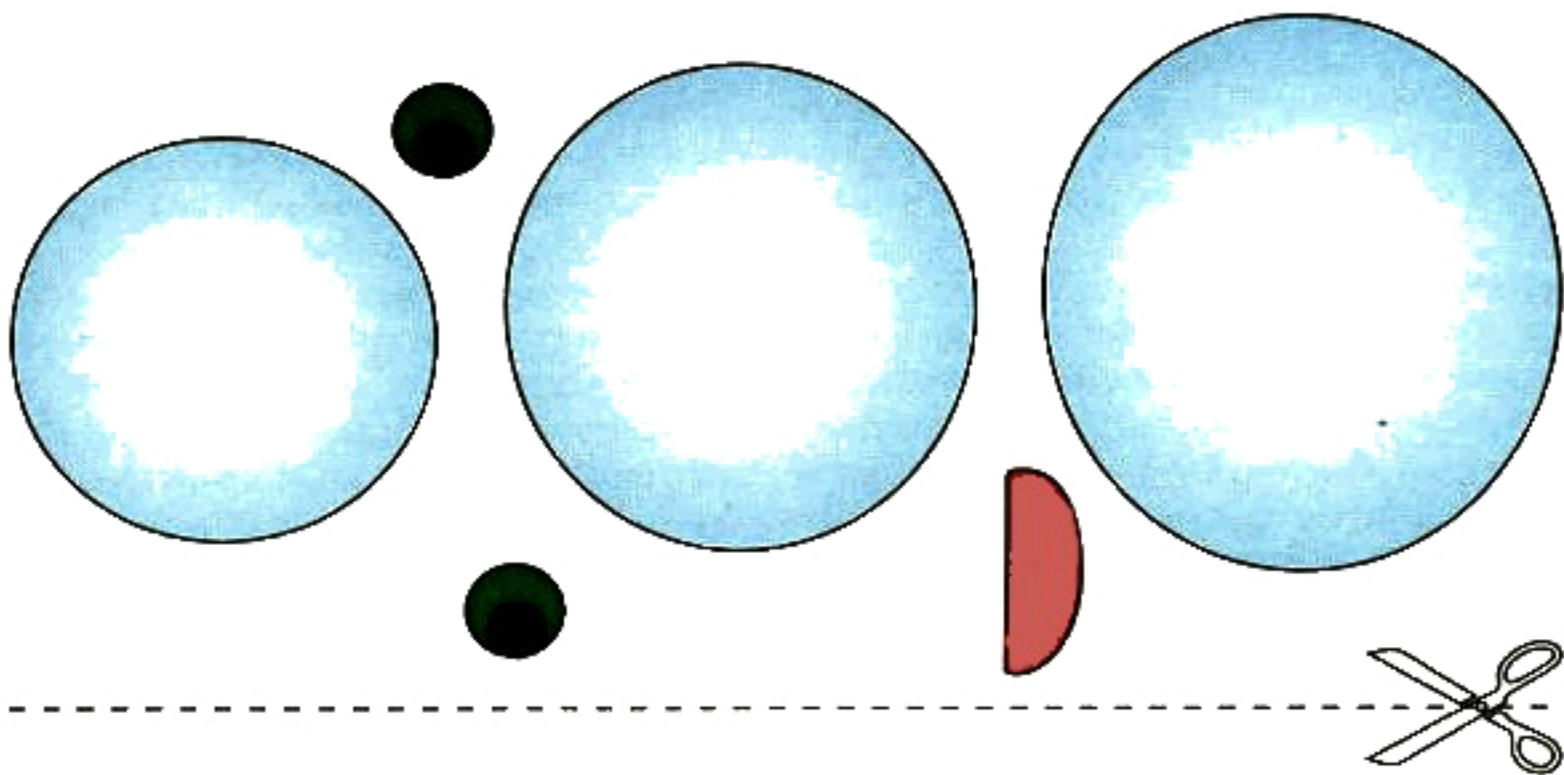

Лепка

Лепка таит уникальные возможности для создания игровых ситуаций, стимулирующих познавательное и двигательное развитие ребенка. Помимо непосредственного развития руки малыша занятия лепкой позволяют научить его различать форму, величину, количество предметов, стимулируют тактильную (кожную) чувствительность пальцев рук, формируют у ребенка установку на результат деятельности. Приоткройте для малыша чудеса пластилинового мира, заинтересуйте его занятиями лепкой, и вы удивитесь, как быстро детские пальчики начнут создавать сначала неуклюжие, а потом все более узнаваемые фигуры.

Поначалу у ребенка отсутствует четкая связь между движениями руки и формой, которая у него получается. По мере того как в процессе обучения ребенок овладевает все более сложными двигательными навыками (скатывать колбаски, шарики, делать лепешки), у него появляется желание лепить что-то определенное. Стараясь как можно точнее и красивее передать форму, ребенок начинает активнее работать всеми десятью пальцами, учится видеть предмет со всех сторон. Создавая объемную фигуру, ребенок убеждается в трехмерности пространства, что невозможно при занятиях рисованием или аппликацией. Выполненные собственными руками фигурки всегда вызывают у малыша чувство радости и гордости. И, хотя первые творения юного скульптора зачастую далеко не совершенны и в них лишь с большим трудом можно узнать предметы окружающего мира, не забывайте хвалить и подбадривать малыша, стимулировать художественный поиск, терпеливо помогая ему.

Лепить можно из воска, глины, сырого песка, гипса, слоеного теста и т. п., но для малышей двух-трех лет самым удобным материалом, безусловно, является пластилин. Мягкий, пластич-

ный, яркий, никогда не засыхающий — вот веские аргументы в его пользу. Выбирая пластилин в магазине, руководствуйтесь не яркой окраской, а свойствами материала: важно, чтобы он был мягким, податливым (из такого пластилина легче лепить), но не прилипал к рукам, волосам, рабочей поверхности.

Работать с пластилином рекомендуется сидя за столом, застеленным специальной клеенкой, или на большом листе картона или фанеры: это позволит не запачкать поверхность стола. Под ноги ребенку положите бумагу или старые газеты, чтобы упавший пластилин не размазался по полу или ковру. Место работы должно быть хорошо освещено или располагаться у окна.

Перед работой пластилин нужно тщательно размять в руках, согреть, чтобы он стал мягким. Сделать это самостоятельно малышу бывает трудно. Помогите ему, размяв большие куски, покажите, как это делается. После окончания работы руки малыша нужно сначала вытереть сухой тряпкой, а потом вымыть с мылом.

Ребенку, впервые взявшему в руки пластилин, трудно сделать из него какую-нибудь фигурку, детские руки должны привыкнуть к этому материалу. Дайте малышу кусочек пластилина, помните его в ладошках ребенка. Двухлетнего ребенка можно научить отрывать от общего куска пластилина большие и маленькие комочки, которые он (как правило, не обрабатывая) нагромождает один на другой или расплющивает рукой о доску. Трехлетний же ребенок может овладеть всеми основными методами лепки.

Обучение следует начать с самого простого упражнения — раскатывания прямыми движениями небольших кусочков пластилина между ладонями. При этом малыш должен согласованно работать обеими руками, соразмеряв нажим ладоней на ком пластилина.

Покажите ребенку, как можно сделать колбаску из кусочка пластилина, катая его между ладошками.

Можно сделать колбаски разного размера и цвета. Предложите юному мастеру сделать несколько столбиков для игрушечного забора или подарить куклам по пластилиновому карандашу.



● *Пример игры на этом этапе:*

Змейка. Придайте пластилину форму колбаски. Предложите ребенку сделать из нее длинную тоненькую змейку. Для этого колбаску нужно покатаь между ладошками или по столу.

Придайте змейке изогнутую форму. Из кусочков темного пластилина можно сделать глазки.



Следующий этап — получение новой формы из колбаски. Если соединить ее концы, получится колечко, баранка или бублик. Для того чтобы форма получалась округлой, ребенку нужно не просто соединить два конца столбика, а плотно прижать их один к другому. Лепка кольца требует точного зрительного контроля. От знакомых действий ладонями малыш переходит к работе пальцами. Это очень важный момент для всей последующей работы, так как только пальцами можно создать из пластилина интересную узнаваемую форму.



● *Пример игры на этом этапе:*

Пирамидка. Скатайте самостоятельно длинную колбаску и закрепите ее вертикально на поверхности стола. Затем вместе с ребенком скатайте несколько колец разного размера и цвета. Предложите ребенку аккуратно надеть колечки на вертикальный столбик. Пирамидка готова!



После того как ребенок освоит лепку столбика и кольца, можно переходить к лепке предметов округлой формы. Покажите малышу, как это делается: предварительно разогретый кусок пластилина покатайте между ладонями круговыми движениями. Чем дольше вы будете его катать, тем более ровным и гладким получится шар. Чтобы ком принял округлую, а не овальную или плоскую форму, нужна координация движений обеих рук, зрительный контроль движений.

Потренируйтесь катать шарики разного размера. Из них можно сделать много интересных поделок.



● *Примеры игр на этом этапе:*

Яблоко. Скатайте из зеленого (красного, желтого) пластилина шарик. Чуть сдавите его сверху и снизу, сверху воткните маленькую палочку или кусочек спички. Яблоко готово!

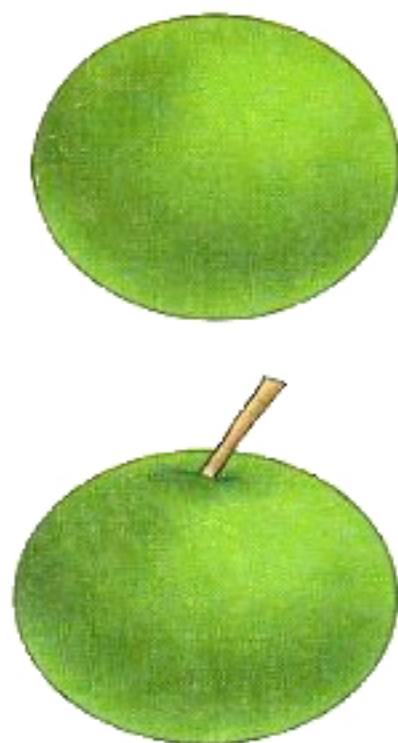

Колобок. Из желтого или белого пластилина скатайте шар. Из маленьких кусочков черного пластилина сделайте колобку глаза, из красного слепите небольшую тонкую колбаску — рот, из коричневого пластилина — нос.

Глаза, нос и рот Колобку можно нарисовать острой палочкой, спичкой или карандашом путем надавливания.



Яичко. Из обычного шарика можно сделать фигурку в форме яйца. Зажмите шарик между ладонями и покатайте слегка вперед-назад, чтобы чуть заострить один его конец. Шарик превратится в слегка вытянутую, овальную, яйцеобразную фигурку.



Груша. Из пластилина желтого цвета скатайте шар, сделайте из него яйцо. Тупой конец яйцеобразной фигурки немного сплющите, сверху вставьте палочку или кусочек спички. Груша готова!

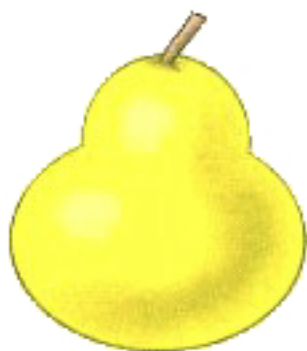

Мышка. Из пластилинового яйца очень просто сделать мышку. Добавьте к фигурке глаза, нос и хвостик из черного пластилина, ушки из маленьких шариков.

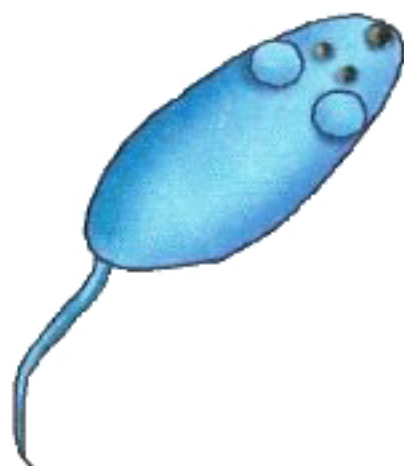

Ежик. Из шара скатайте яйцо, его узкий конец вытяните и немного загнуите. Из комочков черного пластилина сделайте нос и глаза. Скатайте небольшую колбаску, разделите ее на четыре части — это лапки ежика. Иголки ежу сделайте из кусочков спичек. Спичкой можно нарисовать ежику рот. Делать ежика колючим непременно понравится вашему малышу!

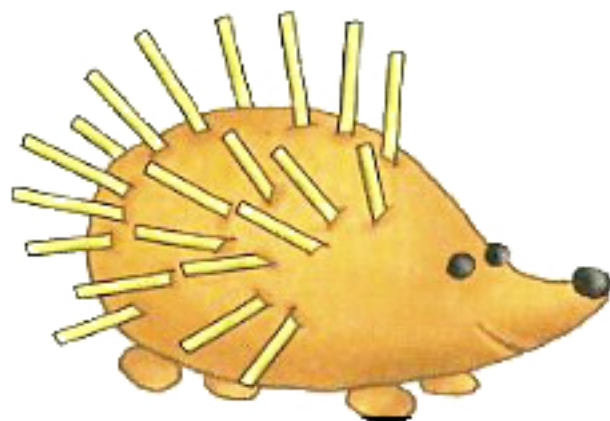

После лепки округлых форм можно приступать к изготовлению блинчиков, которые получаются при расплющивании шариков между ладонями. Толщина и размер блинчиков могут быть разными. Сплющивая пластилиновые шарики, можно «испечь» лепешки, печенье, пряники или пироги. Предложите ребенку украсить свой пирог. Это можно сделать с помощью пальца или специально приготовленных палочек — печаток, которые в сечении имеют разную форму: круг, квадрат. Пусть малыш украсит свое изделие по собственному вкусу. Скорее всего, он расположит элементы узора хаотично. Но если взрослый покажет ребенку, что пирог может стать еще



красивее, если расставлять элементы орнамента в определенном порядке на заданном расстоянии друг от друга, малыш наверняка заинтересуется и попробует сделать подобный узор самостоятельно. Украшения могут быть не только плоскими, но и объемными. Так, можно приготовить торт для кукол или мягких игрушек: шарики больших размеров расположить посередине, а маленькие — по краям. Украшения из столбиков разместите на поверхности торта лучами, расходящимися от центра к краям, или в виде сетки.

● *Примеры игр на этом этапе:*

Тарелка. Из шарика сделайте блинчик средней толщины. В середине его выдавите пальцами небольшое углубление. По краю тарелку можно украсить тонкой змейкой.

В тарелку можно положить несколько маленьких яиц, блинчиков, яблоко или грушу — и обед для кукол готов!



Грибы. Из пластилина можно сделать самые разнообразные грибы. Очень красиво смотрится, например, мухомор. Из кусочка белого пластилина сделайте колбаску. Закрепите ее вертикально на поверхности стола. Затем из шарика красного цвета сделайте блинчик, пальцами расплющив его потоньше. С одной стороны блинчика из кусочков белого пластилина сделайте точки и наденьте шляпку на ножку. Мухомор готов!



После того как малыш усвоил лепку шара, цилиндра и диска, можно предложить ему попробовать сделать предметы, состоящие из нескольких частей. Пусть он попробует вылепить самолет, снеговика и башенку из шариков, а из колец или дисков — куклу-неваляшку, зайку, мишку или птичку. Предложите ребенку вылепить пряник, пирожное с украшениями, выполненными путем защипывания краев, сделать тем же способом ушки медвежонку или кошке. Постепенно в процесс лепки все больше включается работа пальцев.

Лепка любого предмета — это создание образа, обладающего определенной выразительностью, которая складывается в первую очередь из формы, правильно переданных пропорций, дополнительных деталей и фактуры. Покажите ребенку, как можно использовать выразительные средства. Любая пластилиновая игрушка будет намного симпатичнее, если ребенок не только

передает форму и пропорции, но и подрисует палочкой глаза, нос и рот. Юный скульптор, постепенно овладев всеми традиционными приемами лепки, начнет создавать по собственному замыслу не только отдельные фигуры, но и целые пластилиновые города. Дайте непоседливому малышу кусочек пластилина в тот момент, когда вы читаете ему сказку, и вся его энергия перейдет в творческое русло. Ребенок начнет лепить наиболее понравившихся персонажей сказки, и она оживет, станет для него осязаемой и зримой.

● *Примеры игр на этом этапе:*

Зайчик. Выберите цвет сказочного зайчика. Скатайте из пластилина два шарика: большой — это туловище животного, шарик поменьше — голова. Скрепите эти шарики между собой (чтобы головка крепко держалась, можно использовать кусочек спички).

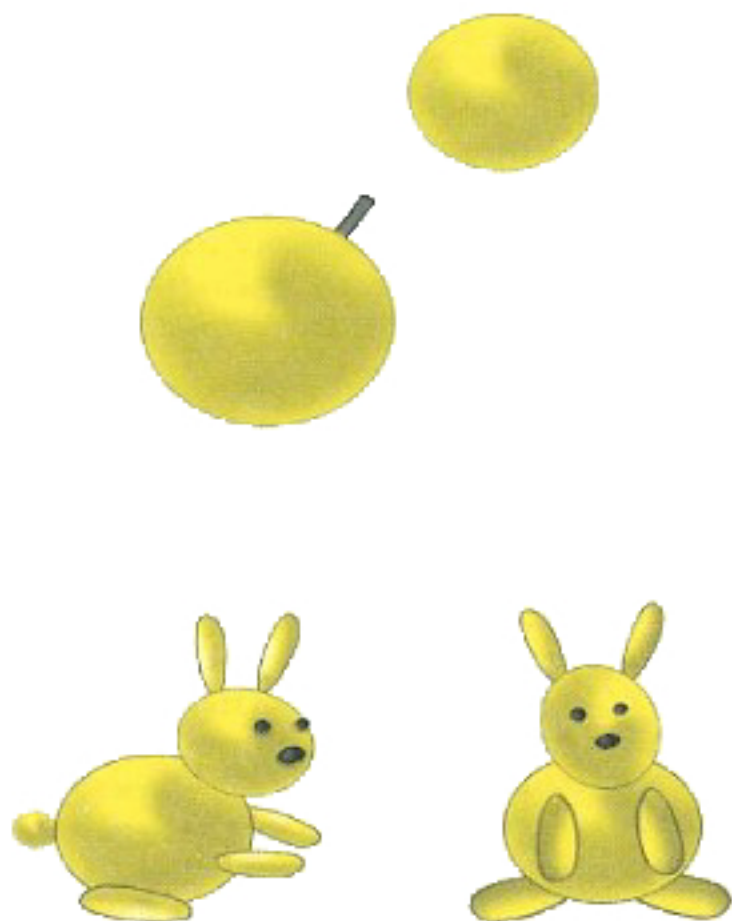

Затем скатайте две тонкие колбаски одинаковой длины — это будут ушки зайчика. Прочно закрепите их на его голове. Ушкам можно придать разное положение. Из кусочков черного пластилина сделайте зайчику глаза и нос. Для лапок скатайте четыре толстеньких колбаски: две подлиннее и две покороче. Длинные колбаски — это задние лапки, короткие — передние. Из маленького шарика сделайте хвостик. Зайчик готов!

Сказочные птицы. Для изготовления сказочных птиц лучше выбрать пластилин разных цветов. Тело птицы получается из пластилинового яйца, острый конец которого чуть загнут вверх. Для изготовления головы понадобится сделать пластилиновое яйцо меньшего размера. С помощью спички закрепите голову на туловище птицы вот так:

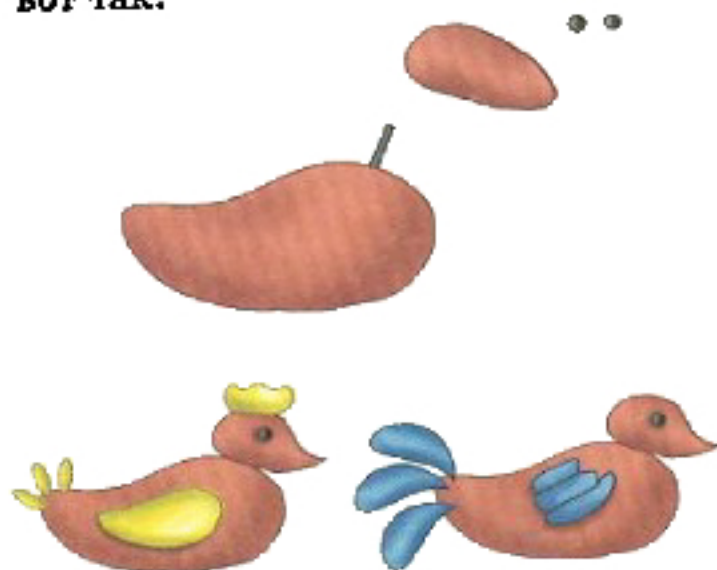

Глаза птице сделайте из кусочков черного пластилина. Для изготовления крыльев скатайте два пластилиновых яйца одинакового размера и немного сплющите их между ладоней. Закрепите получившиеся «блинчики» на туловище птицы. Разноцветные крылья чудоптице можно сделать из нескольких тонких колбасок, которые следует аккуратно уложить на туловище, хвост — из нескольких разноцветных колбасок разной длины. Голову птицы можно украсить гребешком.

Пластилиновая картина. Для того чтобы создать пластилиновую картину, нужно правильно выбрать фон, основу. Это могут быть обычный шероховатый лист картона, крышка от конфетной коробки и даже бумажная одноразовая тарелка.

Пластилиновая картина «Елочка». Из зеленого пластилина скатать одну длинную колбаску и шесть коротеньких. Длинная колбаска — это ствол нашей елочки, коротенькие — это ветки. Аккуратно закрепите ствол вертикально на бумажной основе, а малыш пусть расположит веточки елки. Места соединения веток со стволом можно загладить пальчиком.

Такую картинку можно украсить пластилиновой рамкой.



Портрет. С помощью пластилина можно сделать замечательный портрет папы, мамы, бабушки, дедушки, старшего брата или сестры. Голову можно сделать из пластилинового блинчика или колбаски, свернув ее в колечко. Аккуратно закрепите голову на поверхности. Пространство внутри колечка следует закрасить желтым или розовым карандашом.

Уши. Сделайте небольшие колбаски и согните их в виде буквы «С». Присоедините полукруглые колбаски к голове. Уши можно сделать также из маленького блинчика, который следует разделить пополам. Каждая половинка — готовое ухо.

Глаза можно просто обозначить с помощью палочки, спички или каран-

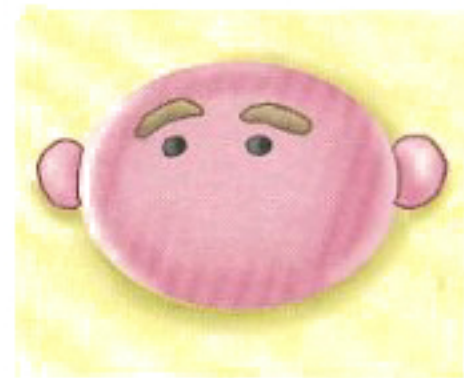

даша. Если выполнить глаза в виде маленьких блинчиков с карандашной точкой, взгляд станет выразительнее. Из маленьких изогнутых колбасок можно сделать брови.

Нос также можно просто обозначить карандашом, а можно выполнить в виде колбаски, блинчика или яйца.

Рот можно прорисовать с помощью карандаша или сделать губы из тонких колбасок.

Прически. Усы, борода, волосы — все это можно изготовить из тонких колбасок различной длины. Наденьте вашему герою шляпу или шапочку.

Пластилиновая страница. Попробуйте изготовить пластилиновую страницу, по которой ваш ребенок будет с

удовольствием пробовать рисовать палочкой, острием карандаша, вилкой или пальчиком. Для этого вам потребуется небольшой шероховатый лист картона и несколько брусочков пластилина, желательного одного цвета. Последовательность действий должна быть следующая:

1). Положите на картон кусочек мягкого пластилина и равномерно размажьте его по поверхности страницы большим пальцем.

2). Добавьте еще такой же кусочек пластилина и повторите процедуру. Прodelайте это несколько раз, поворачивая картон и стараясь наносить пластилин как можно ровнее. Попросите вашего малыша помочь вам. Постепенно

но вся поверхность основы будет покрыта тонким слоем пластилина. Выровняйте его. Пластилиновая страница готова!

3). Дайте ребенку в руки палочку, карандаш или вилку. Попробуйте нарисовать вместе с ним траву, волны, дорожку, дождик.

Пальчиком можно делать на пластилине ямки — следы разных зверей. Изображая землю, можно щипками сделать поверхность страницы неровной. В этом виде работ не существует преград вашей фантазии. Выдумывайте и творите! Рисовать на пластилиновой странице можно много раз: просто заглавьте ее пальцами, и можно снова приступать к работе.

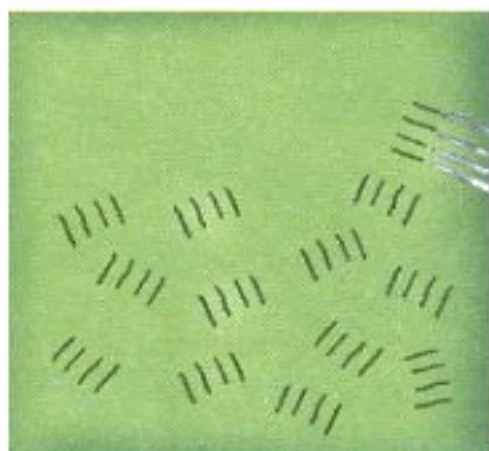
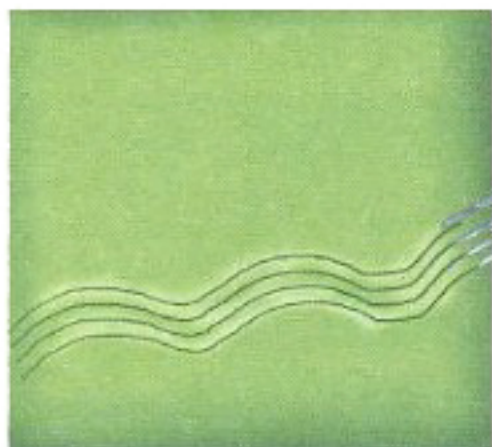

Конструирование

Конструирование, безусловно, следует отнести к играм, способствующим развитию ловкости и подвижности движений рук ребенка.

Этот вид работы развивает творческие и мыслительные способности малыша, учит его планировать свои действия и придерживаться определенной последовательности при создании построек или поделок. В процессе работы со строительным материалом малыш обогащает свой словарь новыми словами, например названиями геометрических форм (брусоч, куб, пирамида, цилиндр и др.). Он учится правильно употреблять антонимичные понятия (высокий — низкий, длинный — короткий, широкий — узкий). Выполняя словесные указания взрослого, ребенок учится ориентироваться в простран-

стве, усваивает значения слов, обозначающих различные направления (под — над, вправо — влево, вниз — вверх, сзади — спереди и т. д.).

Конструирование включает в себя:

- изготовление построек из строительного материала;
- изготовление поделок и игрушек из бумаги и картона;
- изготовление поделок и игрушек из природного материала (шишек, веток, листьев, желудей);
- изготовление поделок и игрушек из бросового материала (спичечных коробков, пластиковых бутылок, пробок, катушек, пластиковых коробочек из-под киндер-сюрпризов).

Малышу трех-четыре лет по образцу, заранее подготовленному взрослым, можно предложить построить такие несложные постройки, как:

- дорожки,
- башни,
- лесенки,
- горки,
- мосты,
- домики,
- различные виды мебели (стол, стул, диван, кровать),
- различные виды транспорта (машина, поезд, автобус и даже трамвай).



Гуляя с ребенком во дворе, в парке, в лесу, постарайтесь показать малышу, как щедро может одарить природа наблюдательного человека. Помогите ему заметить в старой коряге притаившегося дракона, в грибе-паразите — черепаший панцирь, в еловой шишке — старичка-лесовичка. Тогда впоследствии

ребенок и сам сможет увидеть множество интересных природных материалов для будущих поделок. Предложите ребенку сделать поделки из желудей, опавших листьев, веток, древесной коры. Пробудить творчество малыша, подсказать интересное решение могут эти рисунки.



Рисование пальцем на крупе и запотевшем стекле

Прежде чем ребенок попробует рисовать карандашом или красками, можно научить его рисовать пальцем. Что может быть удобнее? Малышу гораздо легче контролировать движения собственного пальца, чем карандаша или кисточки. Поднесите малыша к окну и покажите ему, как можно рисовать пальчиком дорожки на влажном, запотевшем стекле. Особенно эффектно такие рисунки выглядят вечером, когда за окном темно.

Научиться рисовать по рассыпанной крупе еще интереснее. Ребенку нравится чувствовать крупинки под рукой, это несет дополнительные тактильные ощущения, доставляющие ему удовольствие.



Возьмите яркий однотонный пластмассовый поднос. Тонким равномерным слоем рассыпьте по подносу любую мелкую крупу (манку, пшеничку, гречку). Проведите пальчиком ребенка по крупе. У вас получится яркая контрастная линия. Когда рисунок закончен, просто перетряхните крупу движением из стороны в сторону, и можно снова продолжать рисовать. Придумайте вместе с ребенком, что можно изобразить на этом самодельном «волшебном экране»!

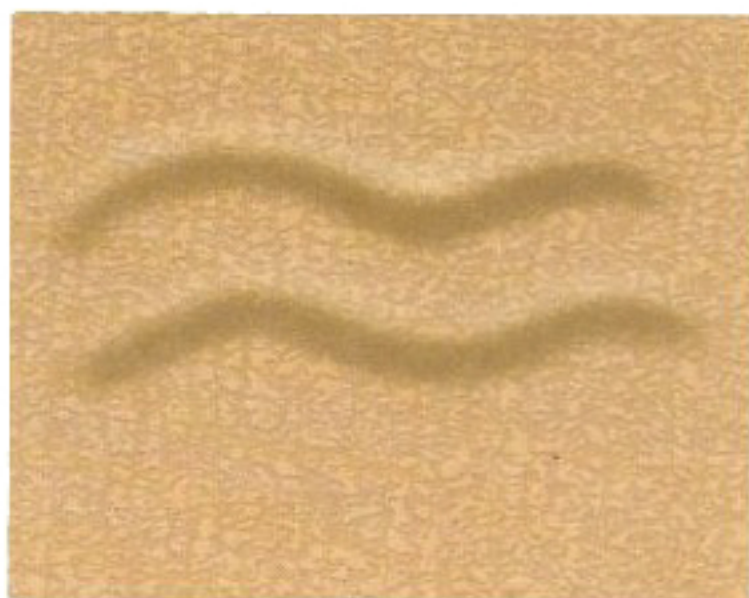

ВОЛНО

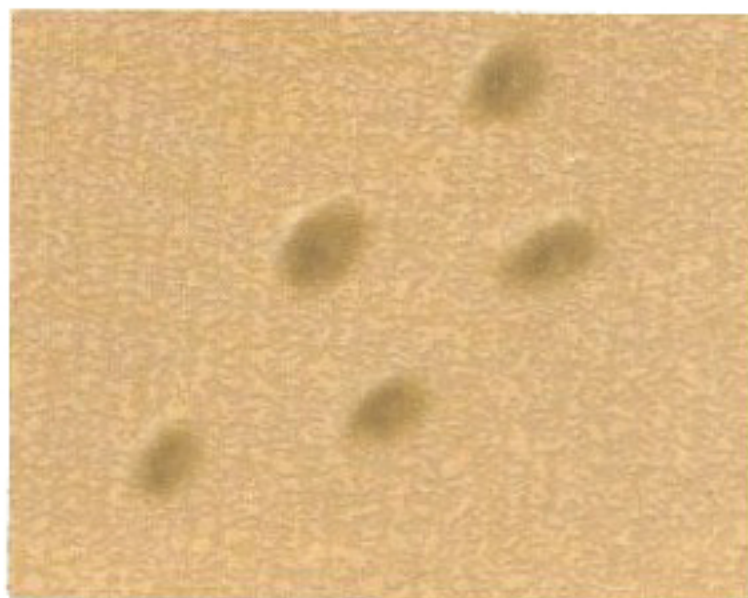

СЛЕДЫ

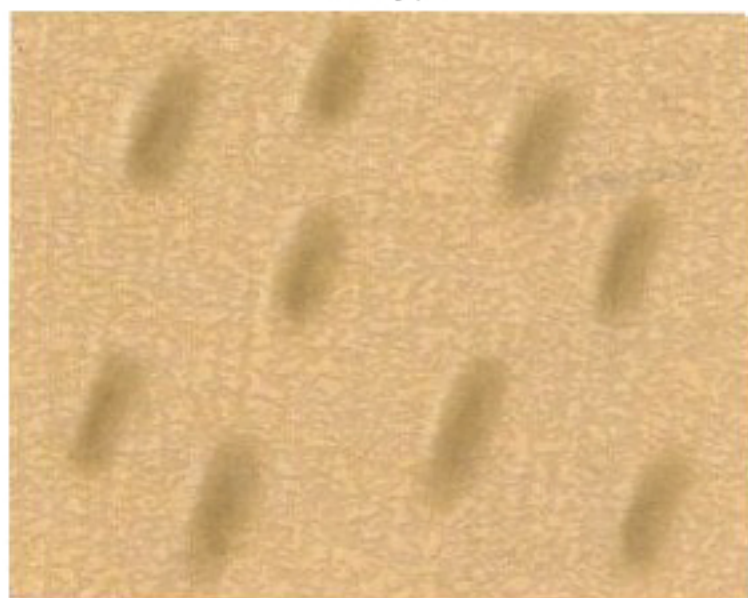

ДОЖДИК



МОЛНИЯ

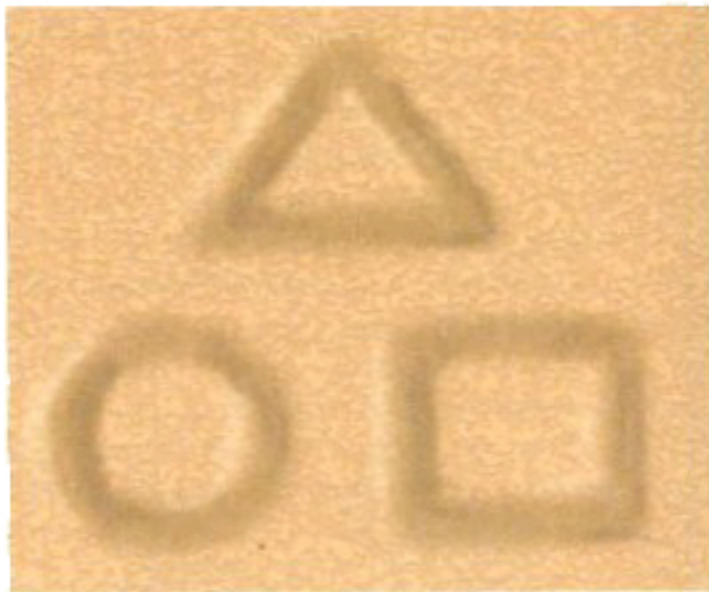

треугольник, круг, квадрат



СОЛНЫШКО



ЕЛОЧКА



ЛЕСЕНКА



ЗОНТИК



МЕСЯЦ И ЗВЕЗДЫ



СНЕЖИНКА

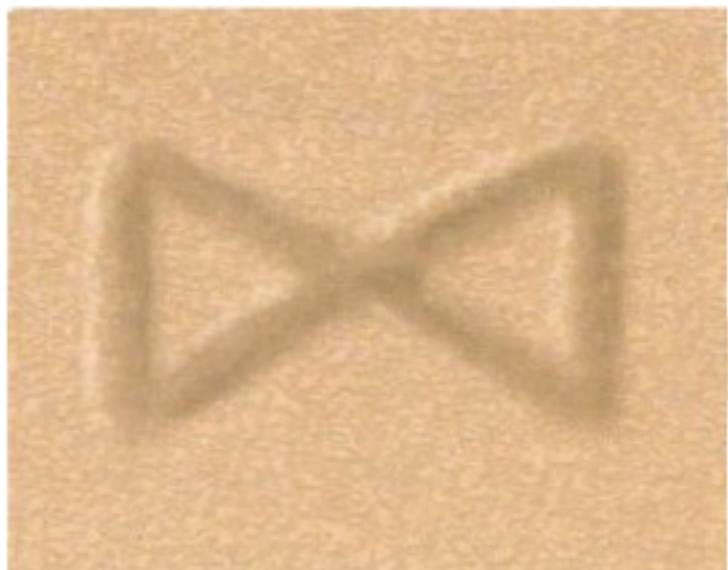

БАНИК



ЧАСЫ



ДОМИК



РОЖИЦА

Рядом с подносом поставьте чашку с сухим горохом или фасолью. С помощью сухих горошин или фасоли можно выложить на мелкой крупе самые разнообразные узоры.

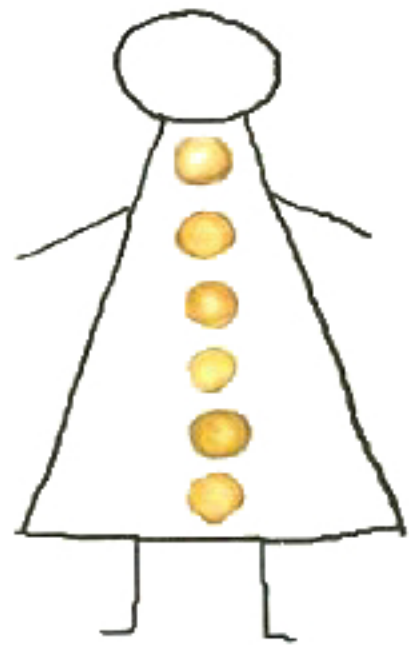
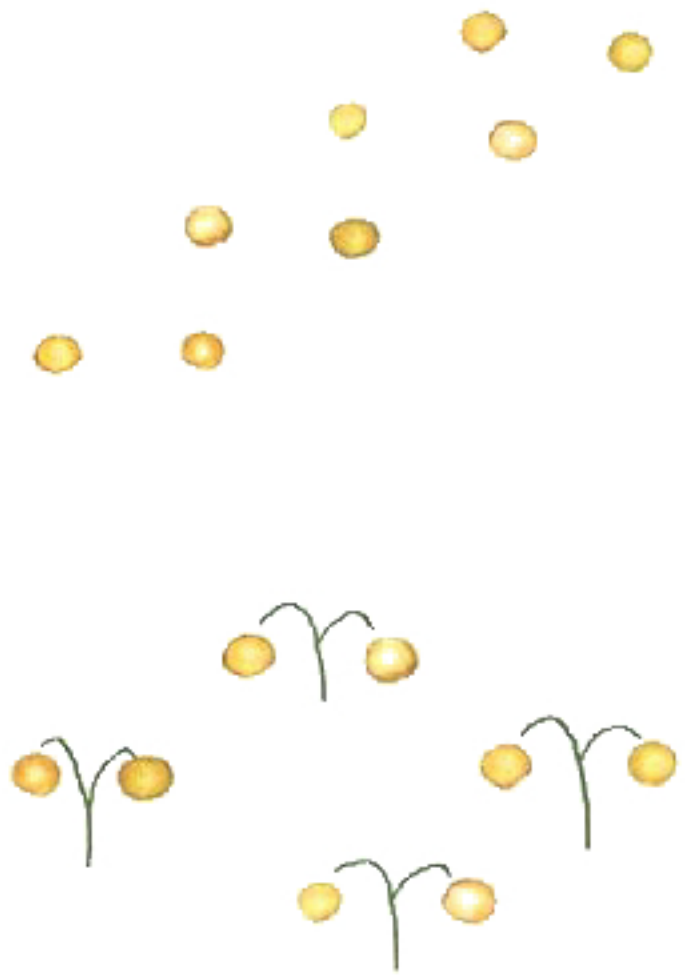

Рисование карандашом, фломастером и красками на бумаге

Рисование — очень полезное занятие, любимое всеми детьми. Чем чаще ребенок будет держать в руках карандаш, мелок или кисть, тем легче будет ему впоследствии выводить в тетрадке свои первые буквы и слова.

Самых маленьких детей можно последовательно и систематически обучать рисованию с использованием разных его средств:

- рисование пальцем (на запотевшем окне, по насыпанной тонким слоем на стол или поднос крупе, мокрым пальцем по доске);

- рисование красками методом «тычка» (кистью или палочкой с примотанным на конце кусочком поролона).

Рисование карандашом, мелком и фломастером даст возможность выработать у малыша устойчивый навык и вызовет его живой интерес к изобразительной деятельности. Как и в любом другом учебном виде деятельности, в овладении изобразительными навыками существуют определенные этапы — ступеньки сложности, по которым малыш поднимается в процессе обучения.

В первую очередь научите ребенка проводить вертикальные линии снизу вверх и горизонтальные слева направо. Чтобы это занятие было интересно ребенку, его нужно облечь в игровую форму. Предложите малышу изобразить на бумаге дорожки или цветные ленточки.

Можно использовать для фона не белую, а цветную бумагу, хорошо сочетающуюся с цветом краски или карандаша. Обратите внимание ребенка на то, что карандаш и фломастер оставляют на бумаге тонкий след, который больше похож на шнурок или ниточку, чем на ленту, зато кистью можно провести широкие линии, изображающие и ленточки, и ручейки, и дорожки. С помощью кисти рисуются полоски на коврике, заборчик и даже сосульки, висящие под крышей домика.

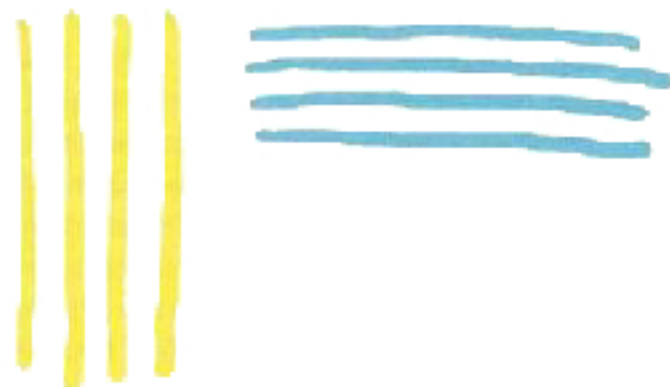

Наряду с прямыми линиями предложите малышу поучиться рисовать округлые формы, а также сочетания округлых и прямых линий. На его рисунках появятся шарики на ниточке, цветочки на тонком стебельке, солнышко с лучиками, жучки, ползающие по травке.



Пересечение прямых вертикальных и горизонтальных линий дает ребенку возможность изображать более сложные предметы, состоящие из нескольких частей. Объясните малышу, что для того, чтобы изобразить, например, лесенку, надо нарисовать полоску земли, поставить на нее длинные вертикальные палочки. А потом «за ступенькой ступенька — будет лесенка». Покажите ребенку эти части на игрушечной лесенке: этим вы облегчите

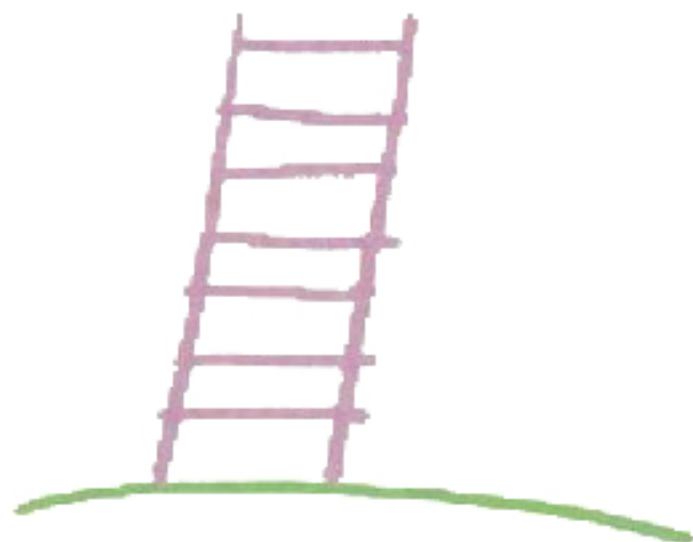

ему процесс изображения лесенки на бумаге. После того как малыш научится рисовать лестницу, он сможет самостоятельно изобразить длинный заборчик.



Пусть ребенок расскажет вам, где он поставит свой заборчик, кто за ним прячется.

Найти новые интересные темы для рисования помогут малышу наблюдения за окружающим миром. Вот некоторые из них: «Дождик, дождик, кап-кап-кап...», «Падают, падают листья», «Елочка, елочка, зеленая иголочка».



Далее следует обучить ребенка рисованию прямоугольных форм. При этом требуется своевременная остановка карандаша и изменение направления его движения под прямым углом. Поначалу это непросто: малыш не может вовремя остановиться и начать проводить линию в другом направлении, углы получаются округлыми. Чтобы помочь ребенку освоить рисование прямо-

угольной формы, сначала лучше применить прием отдельного рисования каждой линии. Так, например, дайте малышу лист бумаги с уже имеющейся горизонтальной линией и предложите ему нарисовать на ней стоящие в ряд кирпичики. Рисуя каждый кирпичик, ребенок должен провести две линии сверху вниз, до горизонтальной, и соединить их вверху; отступив немного, он может нарисовать второй, третий кирпичик и т. д. Можно попросить ребенка изобразить флажки, висающие на веревочке. От веревочки надо провести по две линии вниз и соединить их: получатся прямоугольные флажки.



Позже ребенок сам будет проводить опорную линию, например линию земли, на которой стоит домик. К ней пририсовываются две вертикальные линии — это стены, вверху их соединяет крыша. Затем нужно помочь малышу освоить правильные формообразующие движения при рисовании прямоугольных форм: учить его проводить линии с остановкой и поворотом руки на углах. Этому поможет слово-сигнал, произносимое взрослым и стимулирующее остановку (например, «стоп» или какое-нибудь другое). Так можно научить ребенка рисовать флажок на палочке. Полотнище флажка рисуется

неотрывным движением: верхняя линия слева направо, боковая сверху вниз, нижняя справа налево, левая боковая снизу вверх (можно и в другой последовательности, но обязательно неотрывно). Затем отдельно сверху вниз рисуется палочка (древко флажка). Аналогично можно нарисовать кубики и тележку, едущую по дороге. Треугольник — не менее сложная для изображения форма. Его боковые стороны образуются наклонными линиями. Привлечь ребенка к рисованию этой фигуры лучше следующим обра-



зом: предложите малышу «повесить» на нитку разноцветные треугольные флажки, например для новогодней елки.

Когда малыш овладеет этим навыком, можно предложить ему нарисовать треугольник, расположенный вершиной вверх, — это может быть крыша домика или колпачок на голове клоуна, горка для куклы или елочка.

Последовательно овладев всеми описанными выше приемами рисования, ребенок сможет изображать самые разнообразные предметы, окружающие его в жизни. Малыш сумеет увидеть и отразить на бумаге не только форму предмета, но и его мелкие детали.

Очень полезна и интересна игра «Дорисуй картинку».

Она поможет малышу не только развить руку, но и тренировать зри-

тельное внимание. Предложите ребенку дорисовать вторую половинку картинке так, чтобы она была похожа на первую.

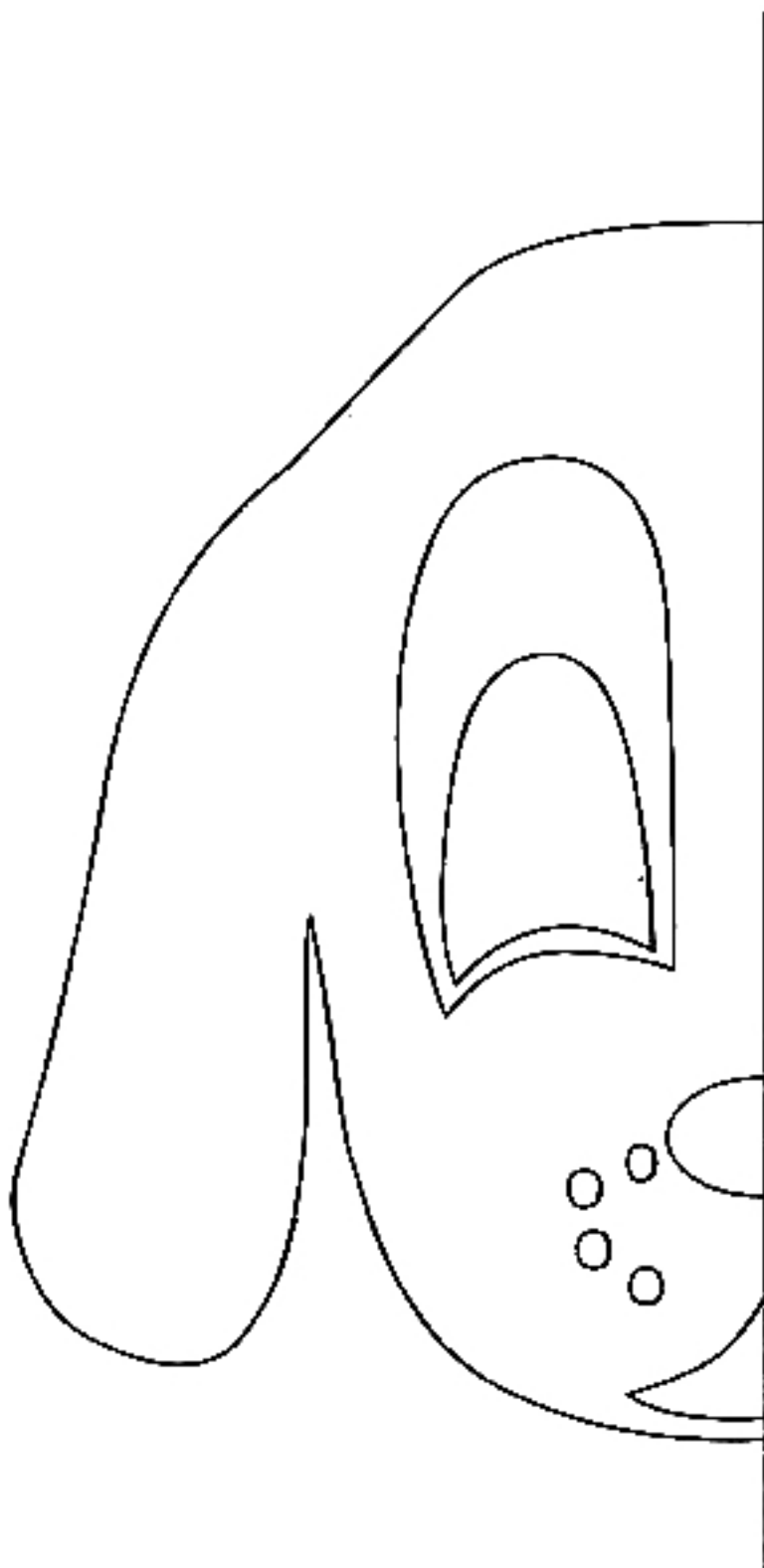

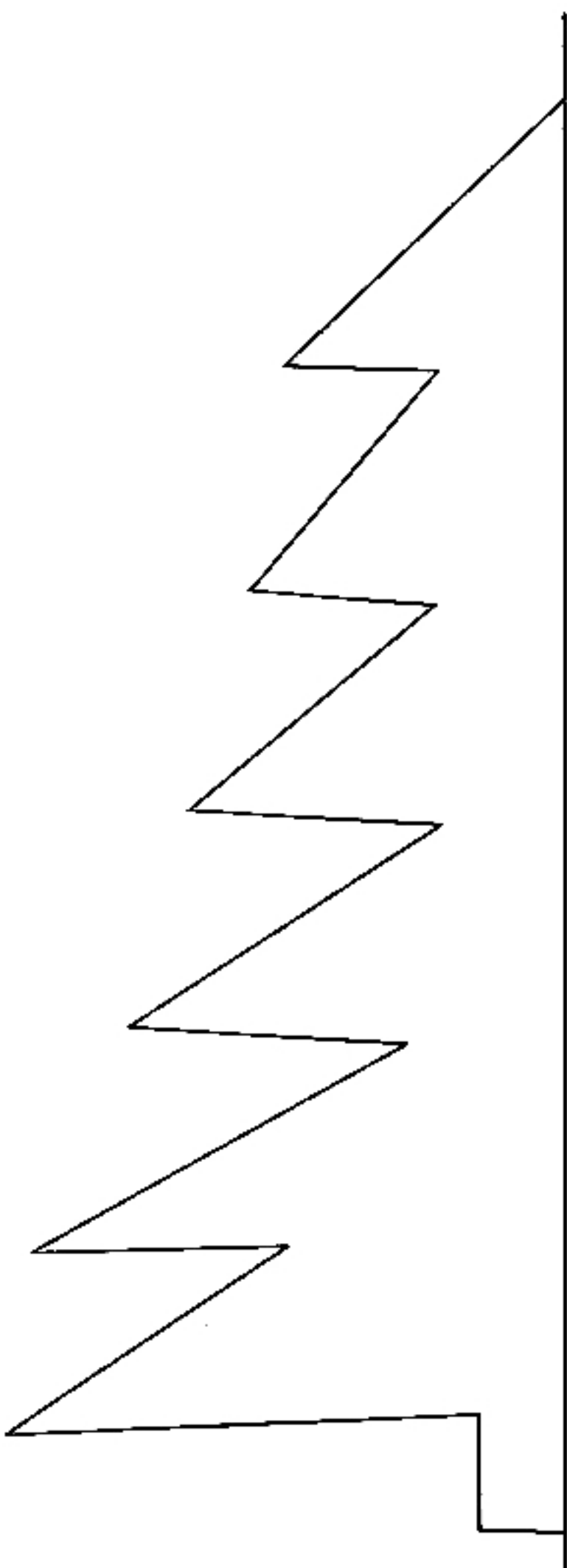

Рисование красками

Рисование красками — занятие интересное и увлекательное. Однако двухлетнему малышу бывает трудно удержать кисточку в руках. Поэтому ребенок может начинать рисовать и без помощи кисточки, прямо пальчиками по бумаге. Для занятия рисованием вам потребуются несколько плотных

листов белой бумаги, баночка или блюдечко с водой и обыкновенные акварельные краски. Обмакните пальчик ребенка в блюдечко с водой, затем в краску выбранного цвета. Коснитесь пальчиком с краской листа бумаги. Вот какие интересные картинки у вас могут получиться:



следы



ягоды



веточка мимозы

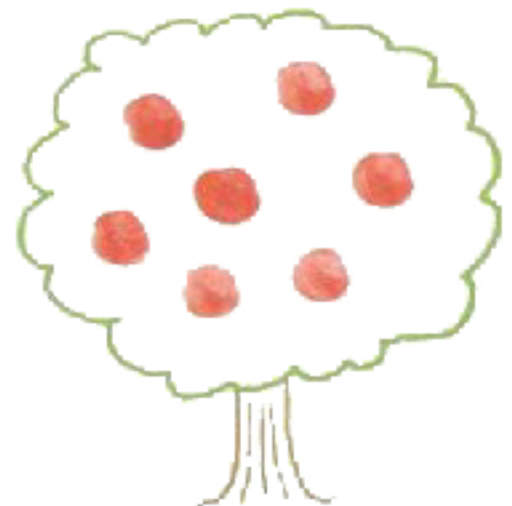

дерево



ветка винограда



снег или град

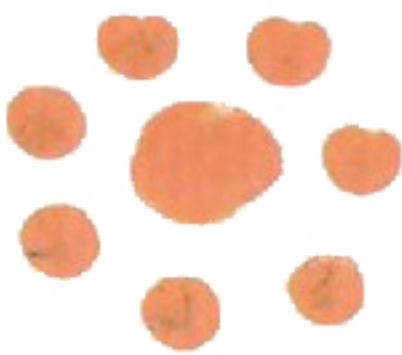

цветочек



гусеница

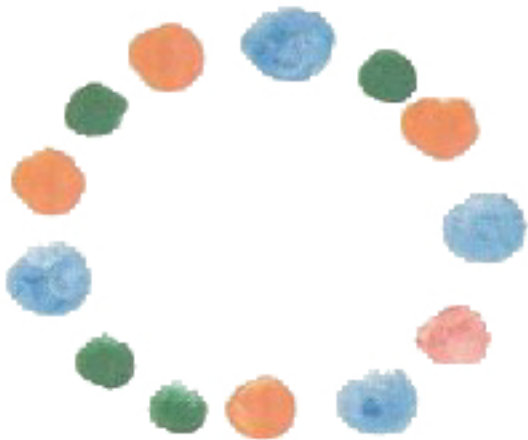

разноцветные бусы



птичка

С помощью кисточки можно попробовать нарисовать следующие рисунки:

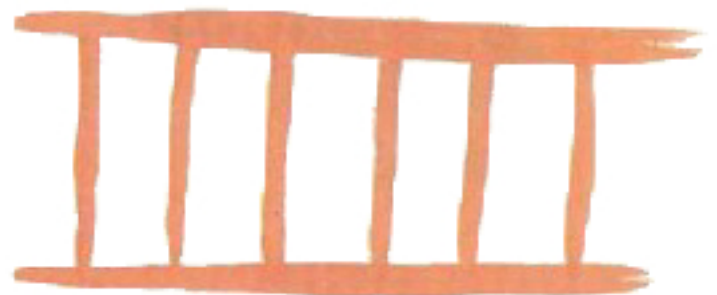
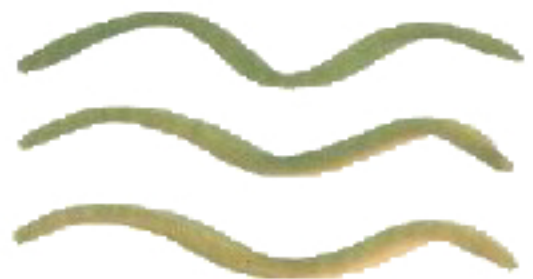

Если приложить кисточку к листу бумаги и тут же отнять, получатся интересные следы.

Фантазируйте вместе с ребенком — с помощью красок можно изобразить все что угодно!

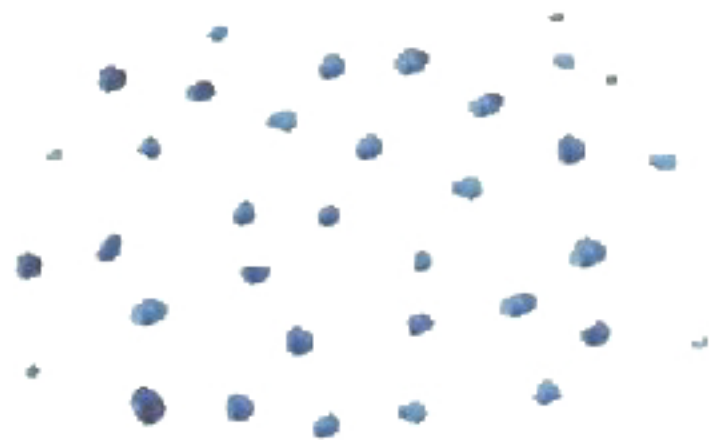

звездное небо

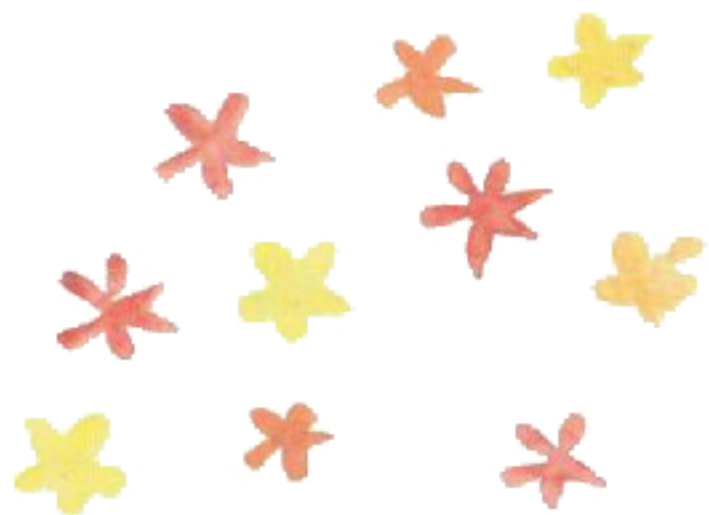

лесная поляна



радуга



солнышко

Предложите ребенку раскрасить
фигуры красками.

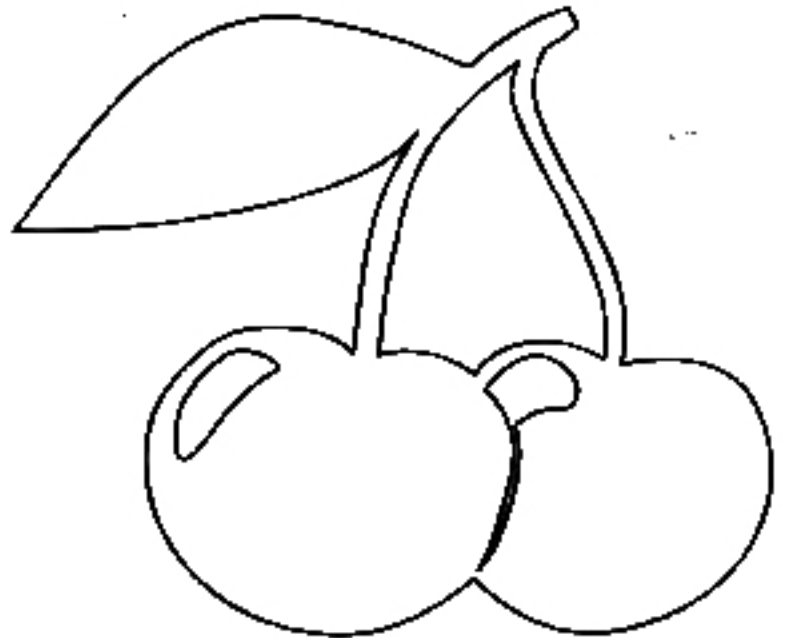
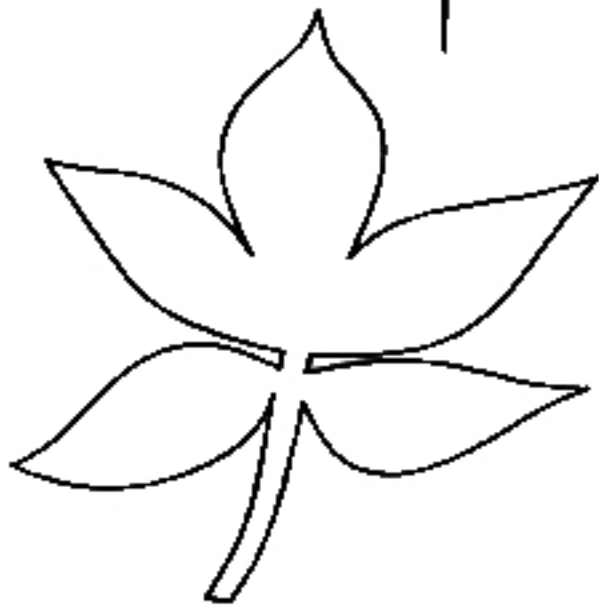
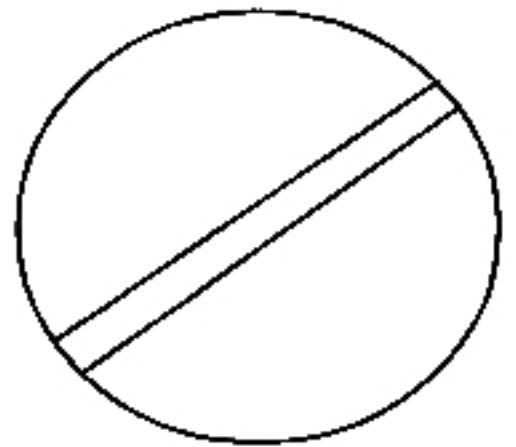
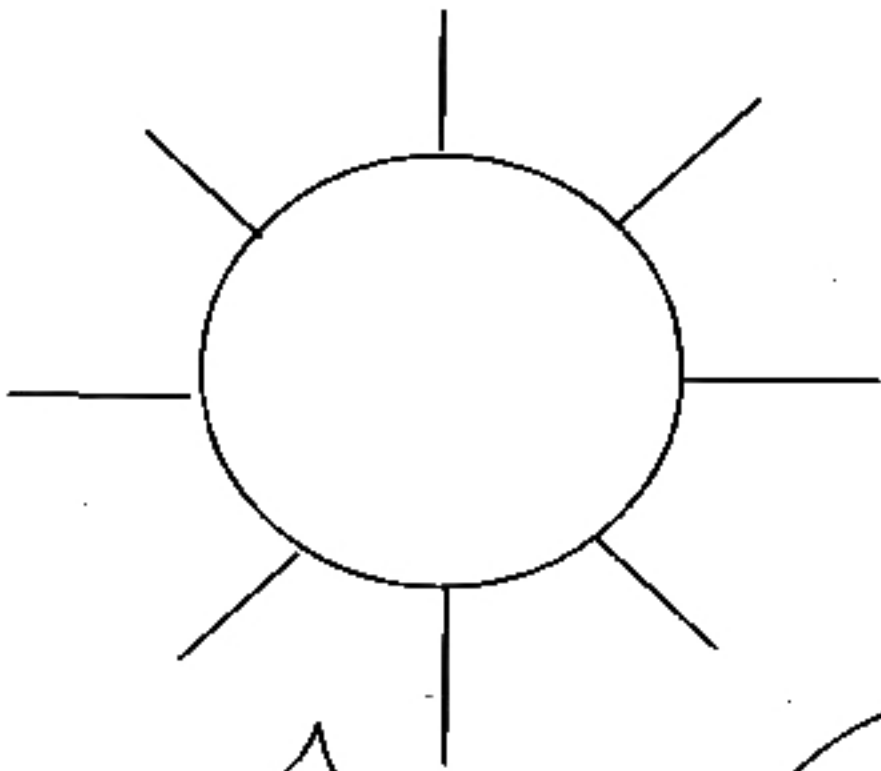
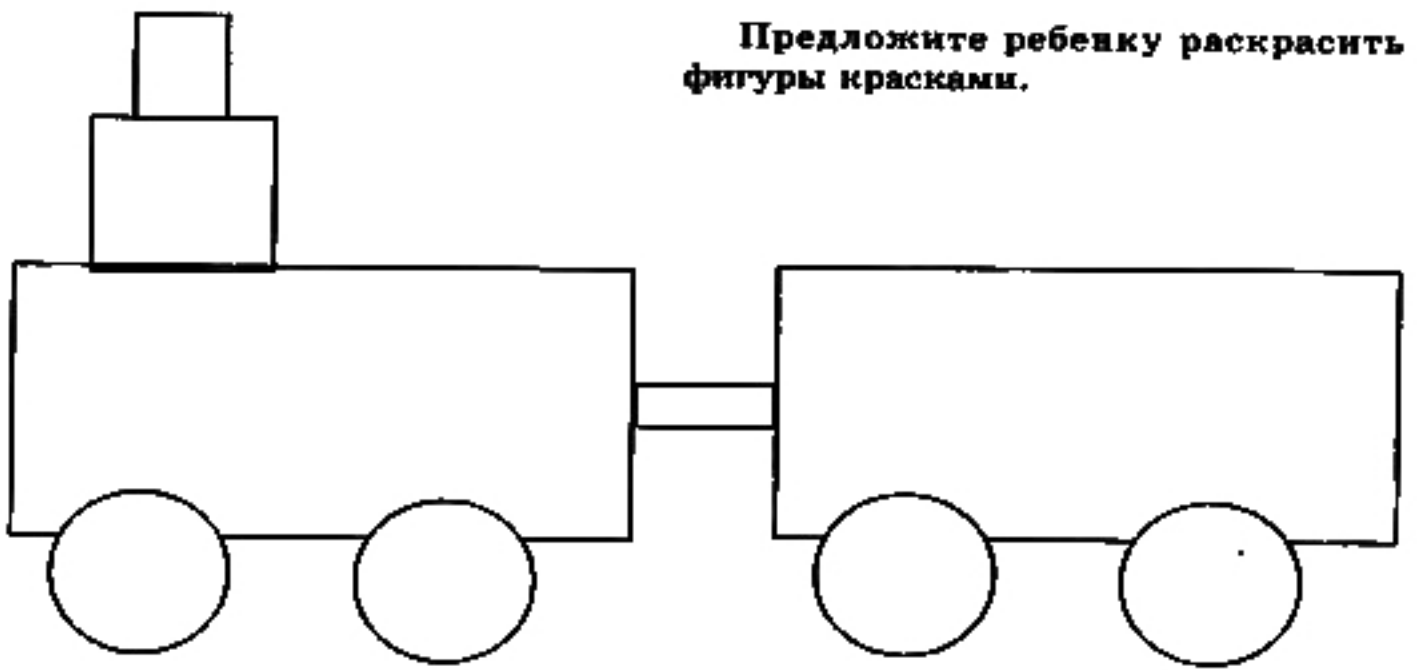

Обводка фигур по контуру

Обучать детей двух-трех лет обводить контуры предметов рекомендуется с самых простых упражнений с использованием рамок-вкладышей. Возьмите рамки-вкладыши геометрических фигур и предложите ребенку их обвести. Такие рамки можно изготовить из картона самостоятельно. Если вы увидите, что ваш малыш аккуратно и легко справляется с подобными упражнениями, можно предложить ему следующие виды заданий:

1) обводка фигурок, вырезанных из картона;

- 2) обводка рамок-вкладышей;
- 3) обводка оснований кубиков, стаканчиков, монет.

Затем можно предложить ребенку обводить нарисованные на бумаге фигуры, четко соблюдая контур.

Сначала это могут быть простые геометрические фигуры, затем — более сложные: например, силуэты животных, птиц.

Когда ребенок освоится с этими заданиями, можно переходить к обводке изображений, нарисованных пунктиром.

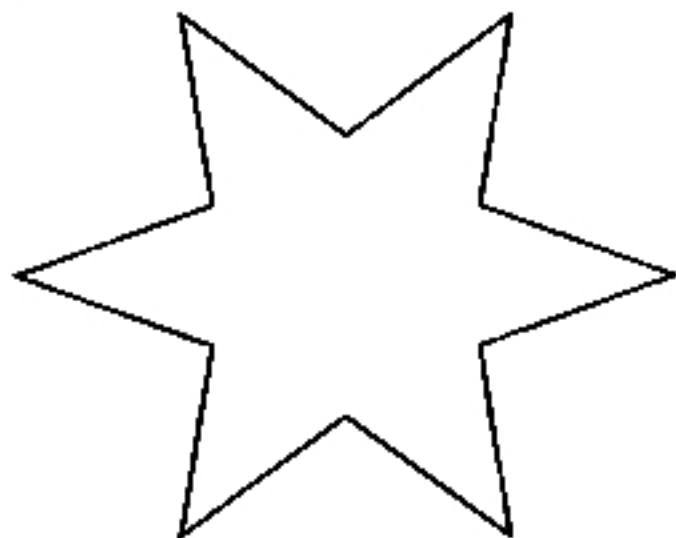
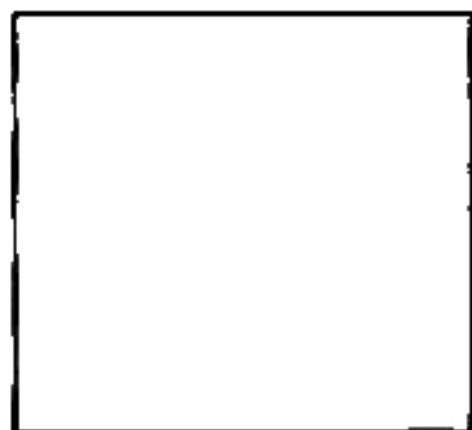
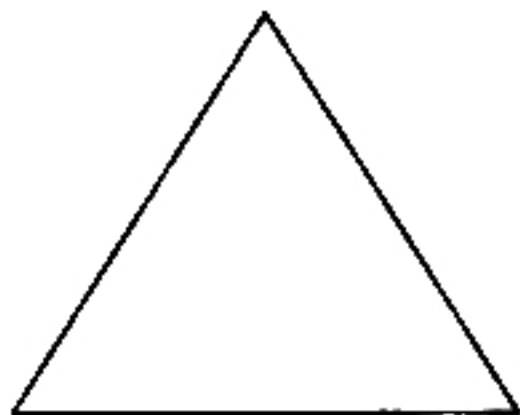
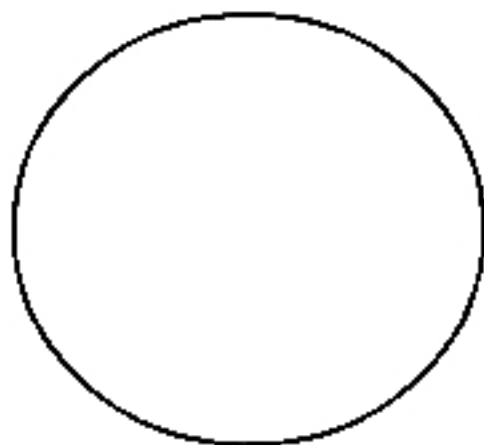

150 графических заданий

В этой главе мы попытались представить разнообразные занимательные упражнения, направленные на формирование у ребенка самых простых графических навыков, которые пригодятся ему в дальнейшем при овладении письмом.

Возможно, ваш малыш поначалу откажется от такого «урока». Не расстраивайтесь, наберитесь терпения и спустя некоторое время предложите ребенку попробовать свои силы еще раз. Если ребенок отвлекается, капризничает, отказывается заниматься, попробуйте предложить ему другое задание. Снова не получилось — что ж, придется отложить игру еще на какое-то время. Для того чтобы ребенку нравилось учиться проводить различные линии, подбадривайте его, хвалите за любой, даже самый маленький успех.

Не следует перегружать ребенка, предлагая ему сразу много заданий. Увеличивать продолжительность занятий надо постепенно. Не стоит настаивать на том, чтобы они продолжались длительное время. Оптимальная продолжительность занятий для ребенка одного года — 10 минут, для двухлетнего малыша — 15 минут, трехлетне-

го — 20. Однако, если ребенок увлекся и занимается с удовольствием, прекращать игру не следует.

Задания расположены по принципу «от простого к сложному». Приведенная последовательность упражнений отражает возрастные этапы приобретения ребенком графических навыков. Так, первыми помещены задания на проведение прямой вертикальной линии и штрихов, затем следуют упражнения на проведение горизонтальных линий, и т.д. Не нужно торопиться и пропускать задания, кажущиеся на первый взгляд однотипными. Для того чтобы тот или иной навык прочно закрепился у ребенка, необходимо большое количество повторений.

Для того чтобы ребенок научился рисовать простые изображения, ему необходимо отрабатывать одни и те же движения руки на одном и том же рисунке. Перед началом занятия вырежьте страничку книги и вложите ее в полиэтиленовую папку, для того чтобы ребенок мог рисовать фломастером по верху нее. След от фломастера можно стереть влажной тряпочкой. Малыш может тренироваться до тех пор, пока не добьется желаемого результата.

Желаем успехов!



Проведение прямых вертикальных линий

Соедини прямой линией одинаковые предметы.



Прочерти прямые линии, положи синий мяч в корзину с синими мячами, а красный мяч — в корзину с красными мячами.



Прочертив прямые линии, положи яблоко в тарелку с яблоками, а грушу — в тарелку с грушами.

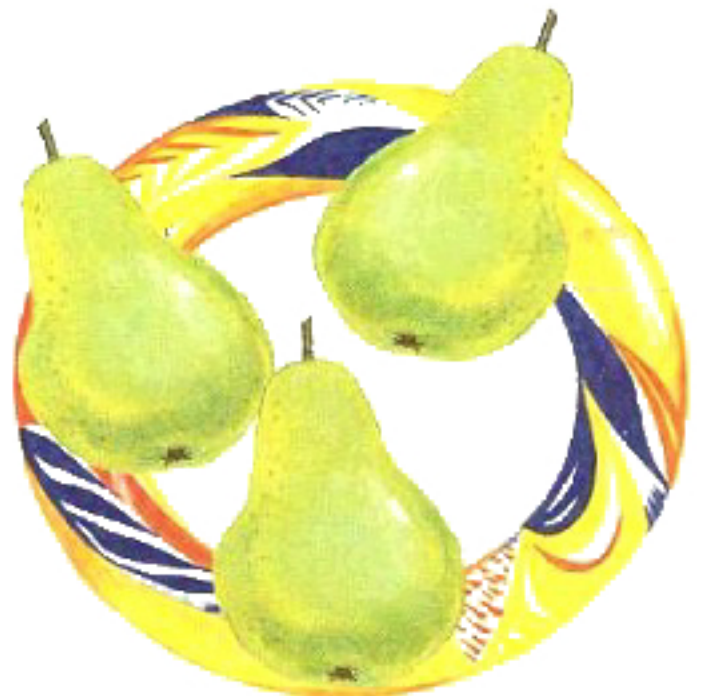
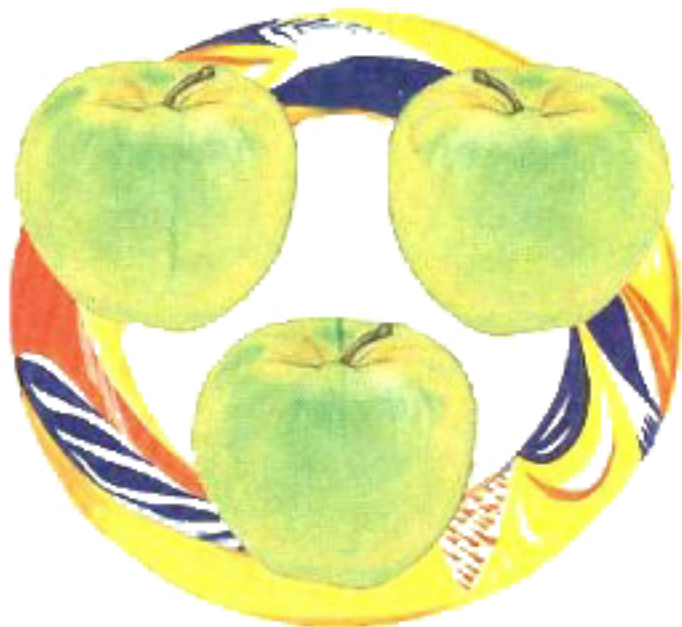

Соедини одинаковые геометрические фигуры прямой линией.



Прочертив прямые линии, положи орех в белочкину корзинку, а грибок — в корзинку ежика.



Прочертив прямые линии, поставь чашки на блюдца с таким же рисунком.



Соедини прямой линией кубики одинакового цвета.

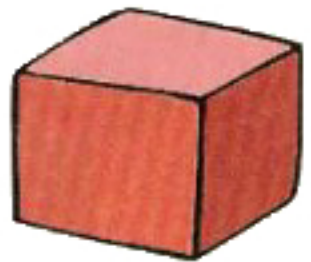
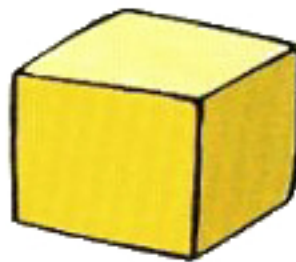
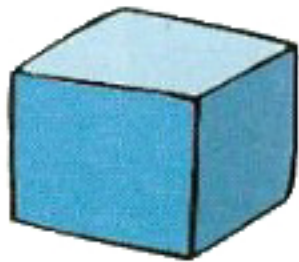
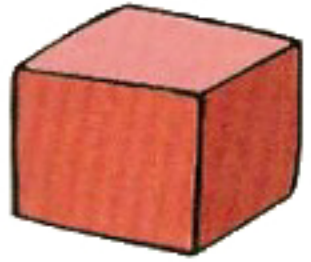
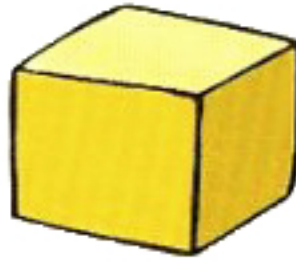
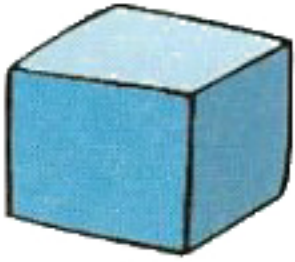

Внимательно посмотри на картинку. Подумай и ответь, каким сказочным героям принадлежат эти головные уборы? (Красной Шапочке и Незнайке). Соедини прямой линией шляпу и ее хозяина.



С помощью прямых линий надень каждому гномику тот колпачок, который ему подходит.



Прочерти прямую линию от предмета к тому сказочному герою, которому он принадлежит.



Лена и Витя потеряли свои игрушки. Помоги ребятам отыскать их! У Лены был синий мяч, а у Вити — желтая машинка.

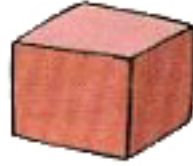

Эти красивые птички торопятся вернуться в свои уютные гнезда к маленьким птенчикам. Помоги птичкам вернуться домой: проведи прямые линии от птичек к их гнездышкам.

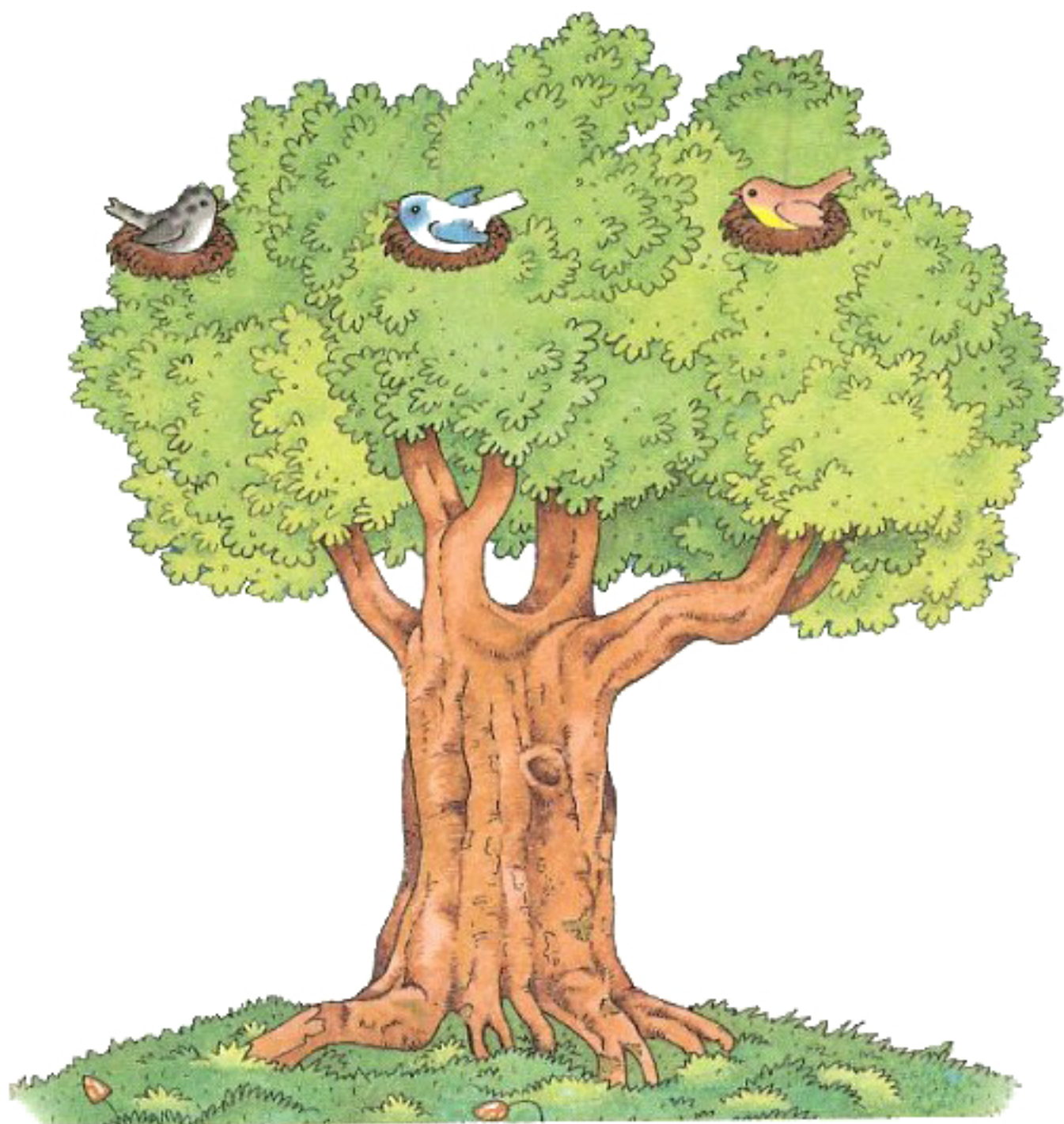
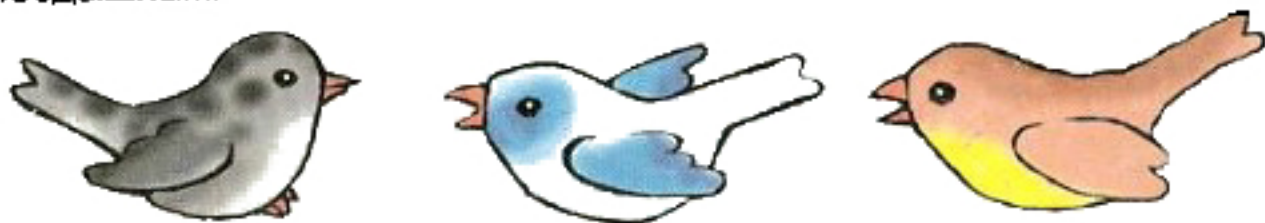

Рассеянный художник забыл нарисовать хвосты этим животным. Помоги ему закончить рисунок; проведи прямые линии от животного к его хвосту.

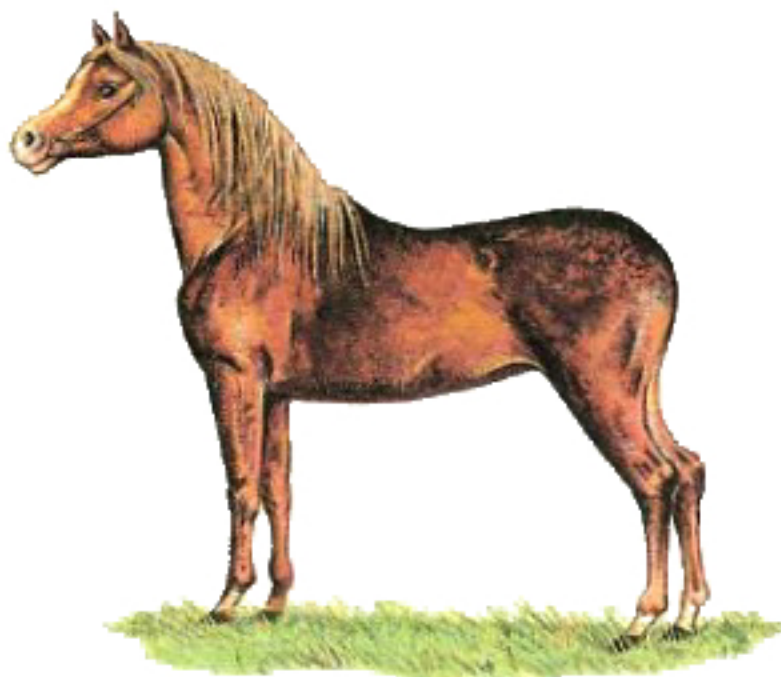

Посмотри внимательно на эту картинку. Помнишь, в какой сказке ты встречал этих героев? Позабыл? Тогда пусть мама напомнит тебе эту сказку или прочитает ее. Медведи собрались обедать, но не могут разобраться, где чья тарелка. Помоги им: проведи прямую линию от миски к тому медведю, которому она принадлежит.



Накорми зайчика морковкой, а мышку — семечками: проведи прямые линии от зверюшек к их любимой еде.



На этой клумбе должны расти только красные цветы. Посади их: проведи прямую линию от каждого красного цветка к клумбе.



Найди пару каждому предмету. соедини их прямой линией.

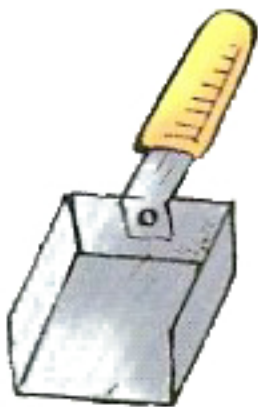

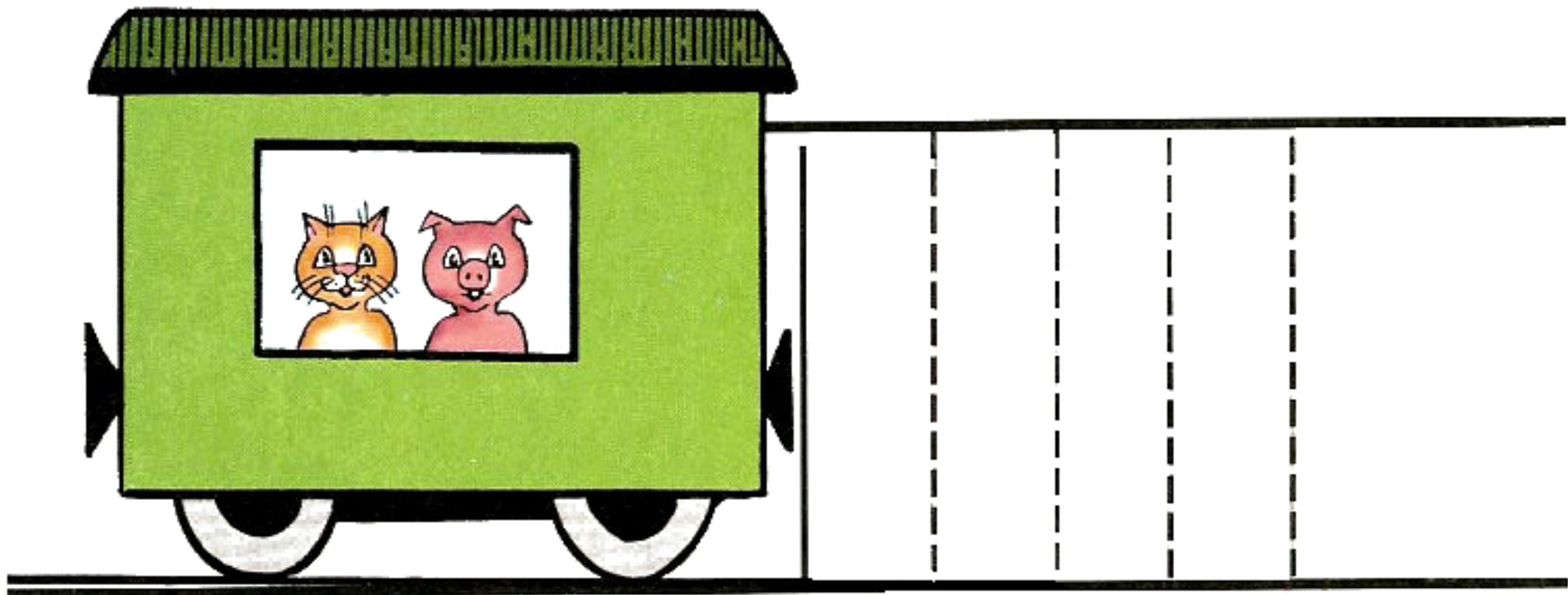

Кот и поросенок отправились в путешествие на поезде, но железная дорога вдруг сломалась. Как ехать дальше? Помоги путешникам, почини дорогу: дорисуй прямыми линиями шпалы.

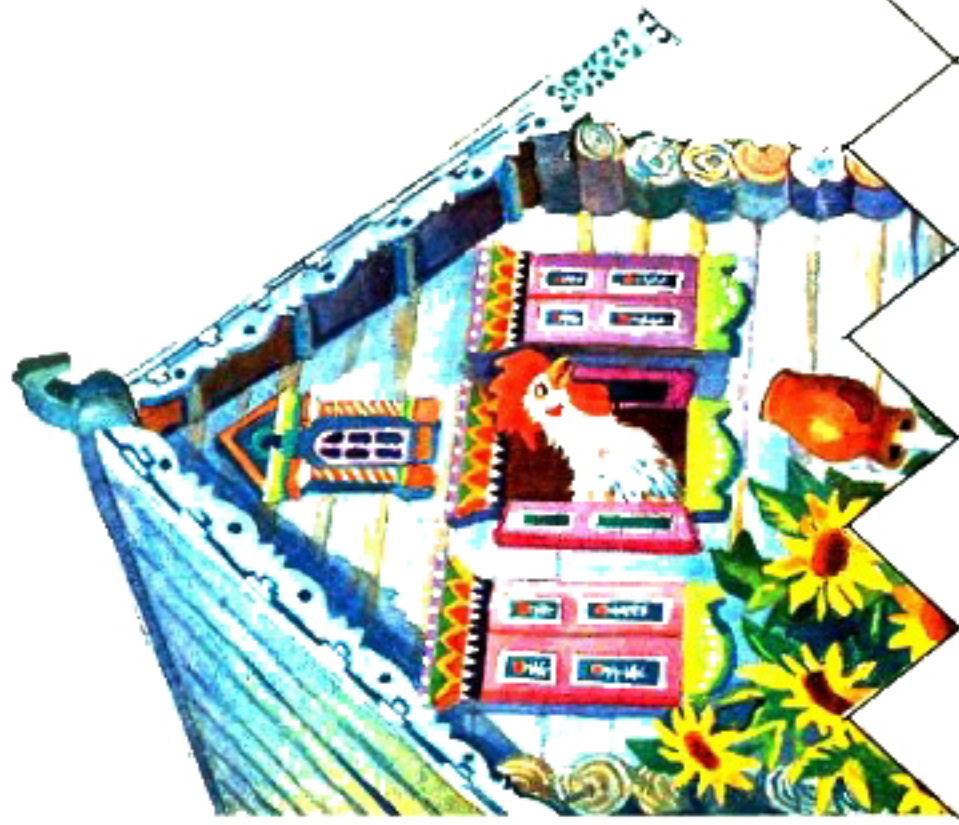

A series of ten vertical rectangular boxes for writing, each with a dashed line down the center and a zigzag line on the left side, indicating a fold line for a book or notebook.

Дорисуй прямыми линиями забор, чтобы лиса не украдала петушка.

Скорее нарисуй клетку грозному льву!

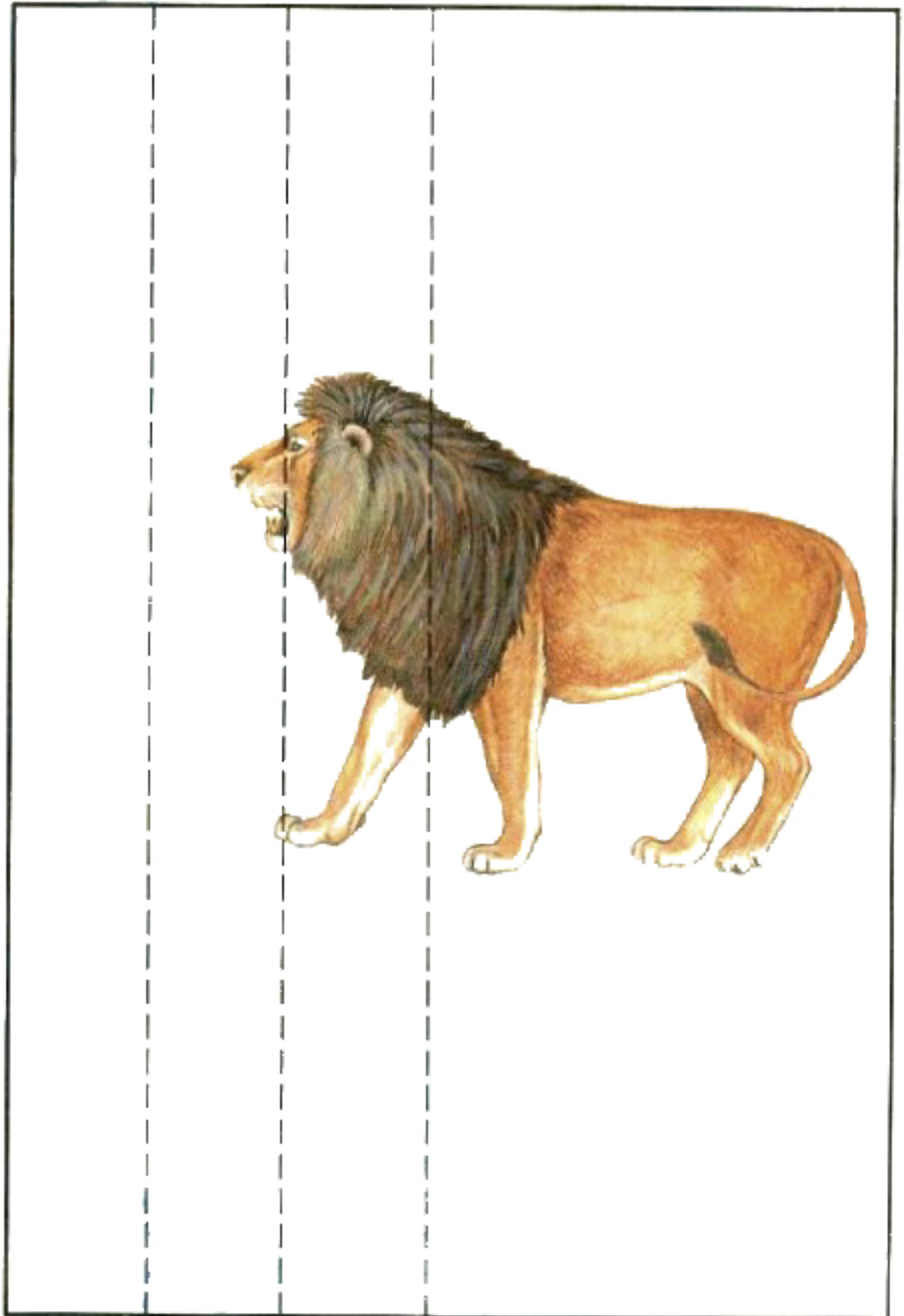

С помощью прямых линий сложи в коробку все карандаши.

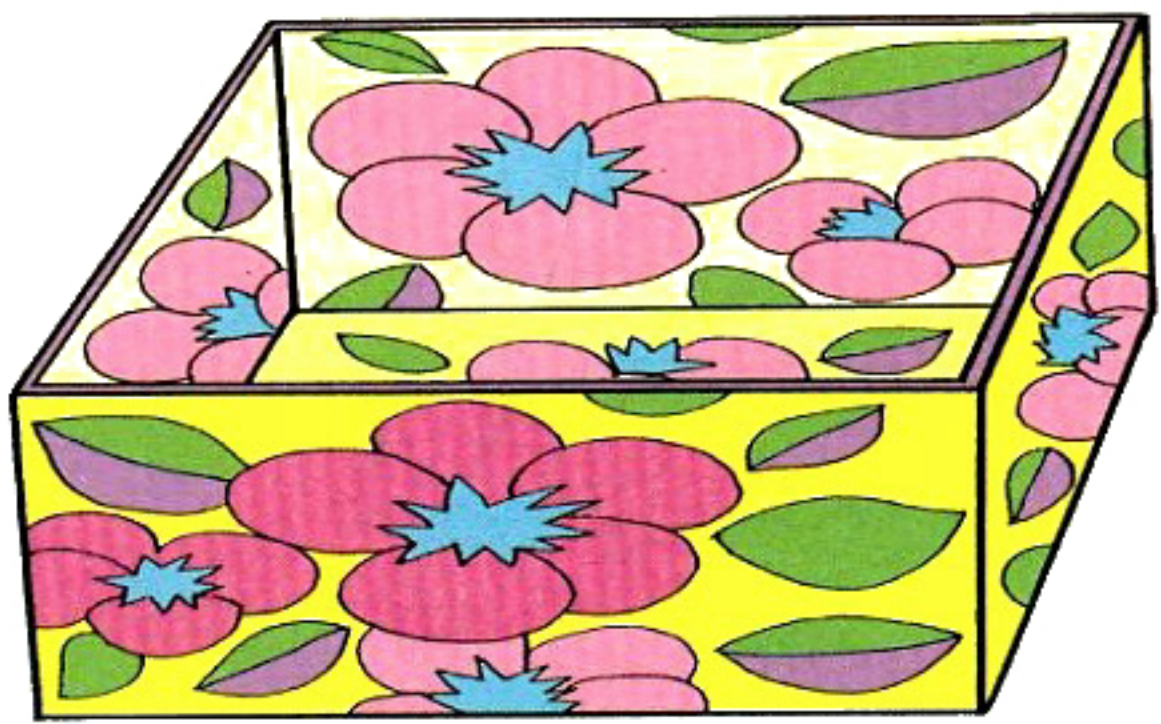
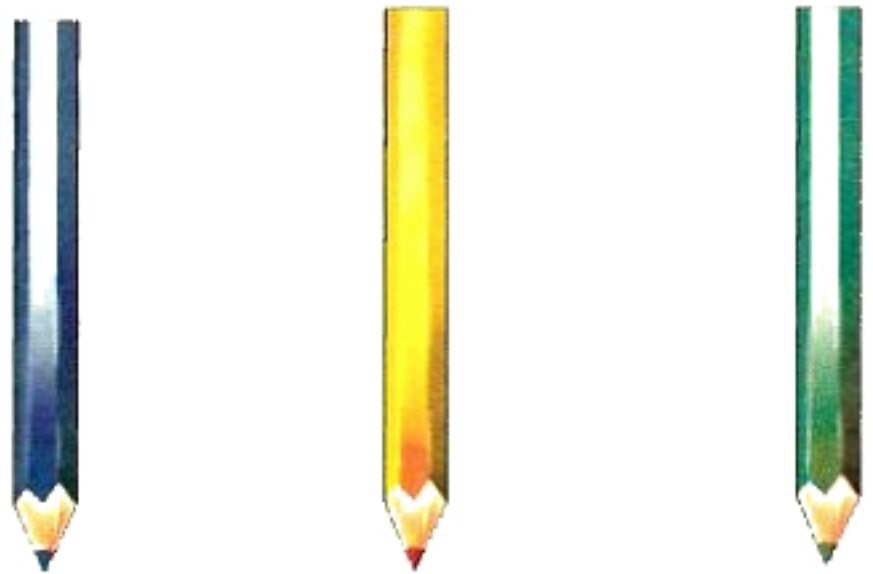

Положи лисичке и Аленке на стол только то, что выросло на грядке:



Помоги Маше расставить посуду: нарисуй прямые линии от каждого предмета к полке.

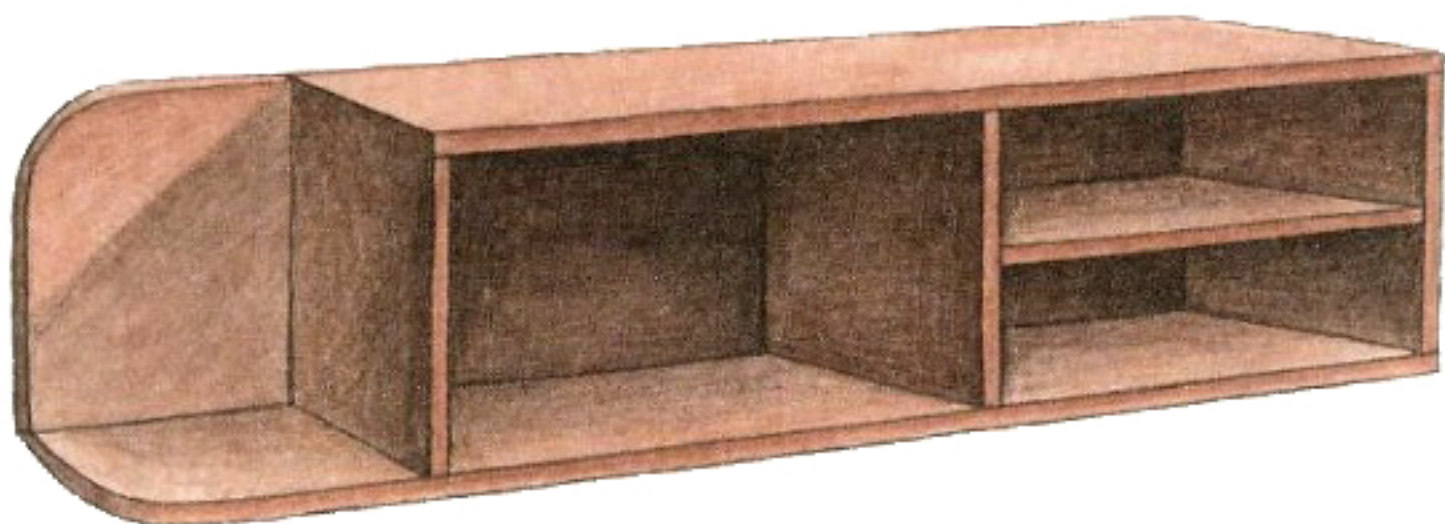

Помоги бабочкам сесть на цветы: соедини прямой линией бабочку и цветок одного и того же цвета.



Проведение прямых горизонтальных линий

Соедини прямой линией одинаковые предметы.



Соедини прямой линией одинаковые по форме предметы. Посмотри на них внимательно и скажи, чем эти предметы отличаются?

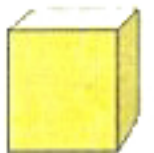
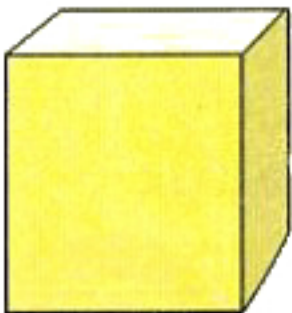

Посмотри внимательно на картинку: на ней нарисованы матрешки разного размера, но некоторые из них раскрашены одинаково. Соедини их прямой линией.



Посмотри внимательно на эту картинку и догадайся, герои каких сказок на ней нарисованы. Соедини прямой линией героев, которые пришли к нам из одной и той же сказки.



Соедини прямой линией две одинаковые шапочки.



На этой картинке нарисованы непослушные щенки и девочки — их хозяйки. Протяни поводок от щенка к девочке, чтобы песик не убежал.



Нарисуй путь для каждой машинки к ее гаражу.

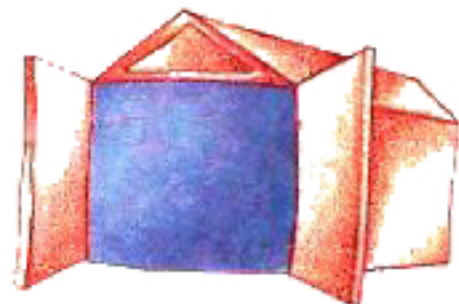
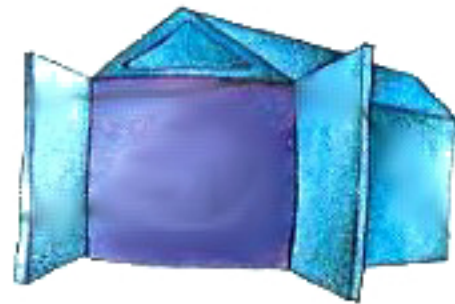

Посмотри внимательно на картинку и подумай, какой предмет какому мальчику принадлежит. С помощью прямой линии нарисуй веревочки от детей к игрушкам.



Посмотри внимательно на эту картинку. Здесь нарисованы герои сказок, потерявшие обувь. Помоги им ее найти: соедини прямой линией героя сказки и обувь, которую он потерял.



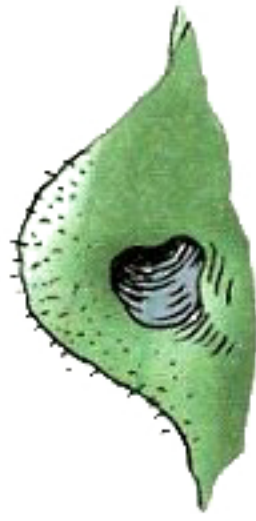

Медведь и заяц хотят попасть домой. Нарисуй дорожки к их норкам. Сосчитай, сколько морковок зайка найдёт по дороге домой? А сколько кустиков малины найдёт медведь?



Проведи прямую линию от каждого фрукта к тому дереву, с которого он упал.

Помоги Вове достать мяч: нарисуй ступеньки на лесенке.

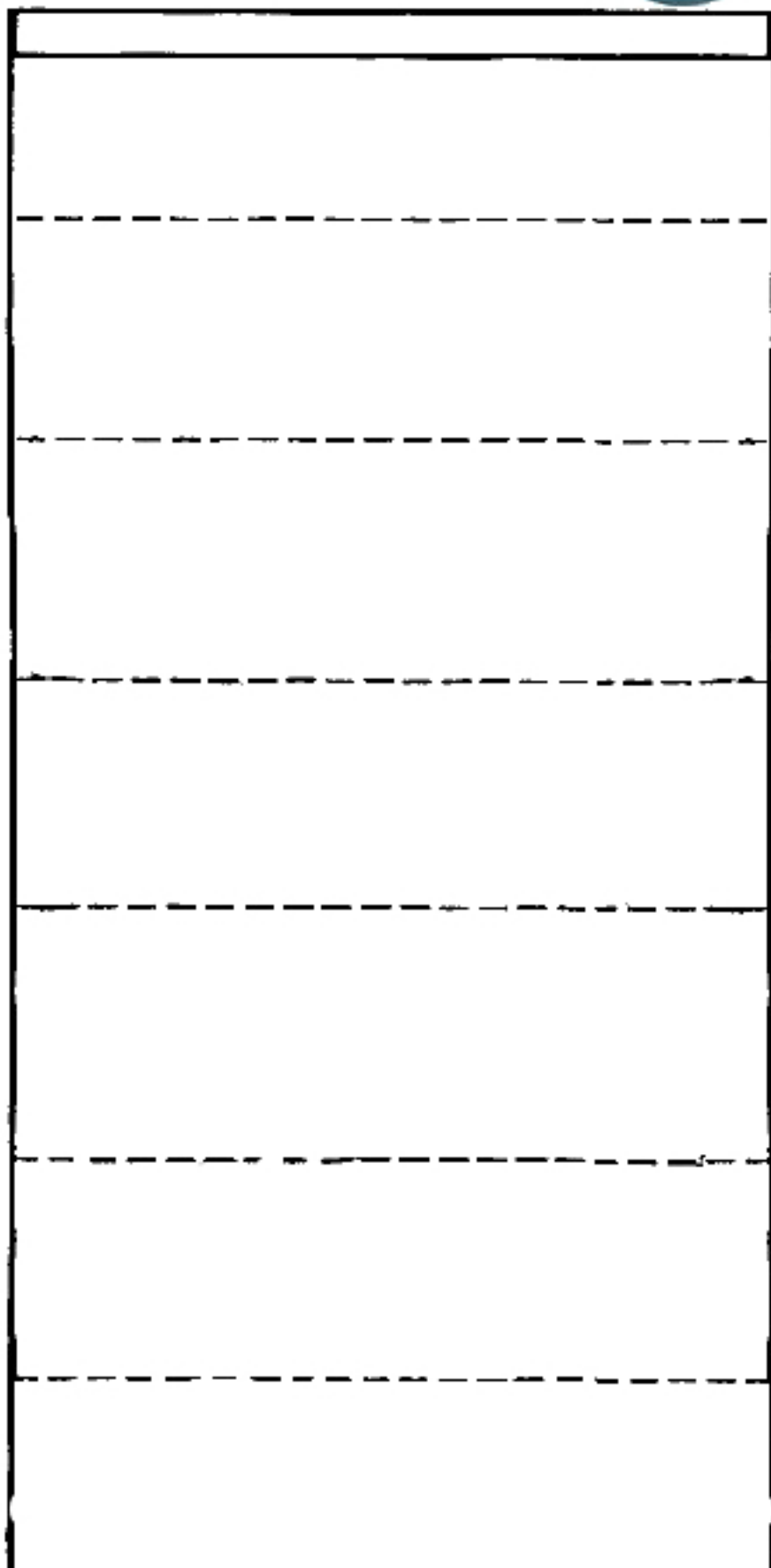

У трех поросят от курточек оторвались пуговицы. Помоги поросятам их найти: нарисуй прямую линию от каждого поросенка к его пуговке.



Теленок, котенок и поросенок ищут своих мам. Помоги им: проведи прямую линию от малыша к его маме.

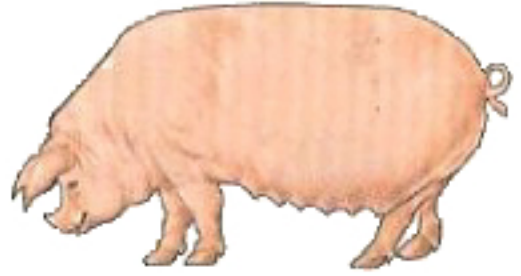
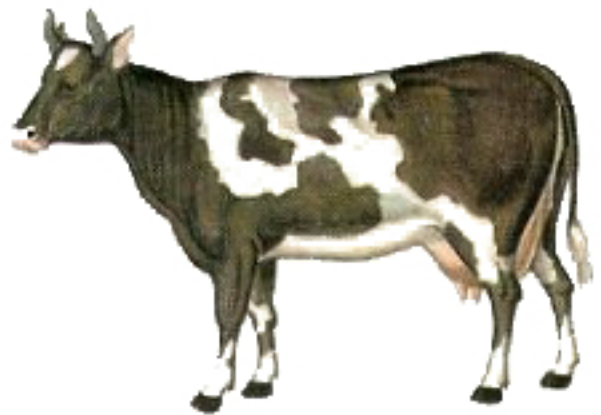

Испекла Машенька пирожки: дедушке — большой, бабушке — поменьше, а курочке — самый маленький. Помоги Машеньке раздать угощение.



Найди пару каждому предмету и соедини их прямой линией.



Раскрась тельняшку кота Матроскина синими полосками.

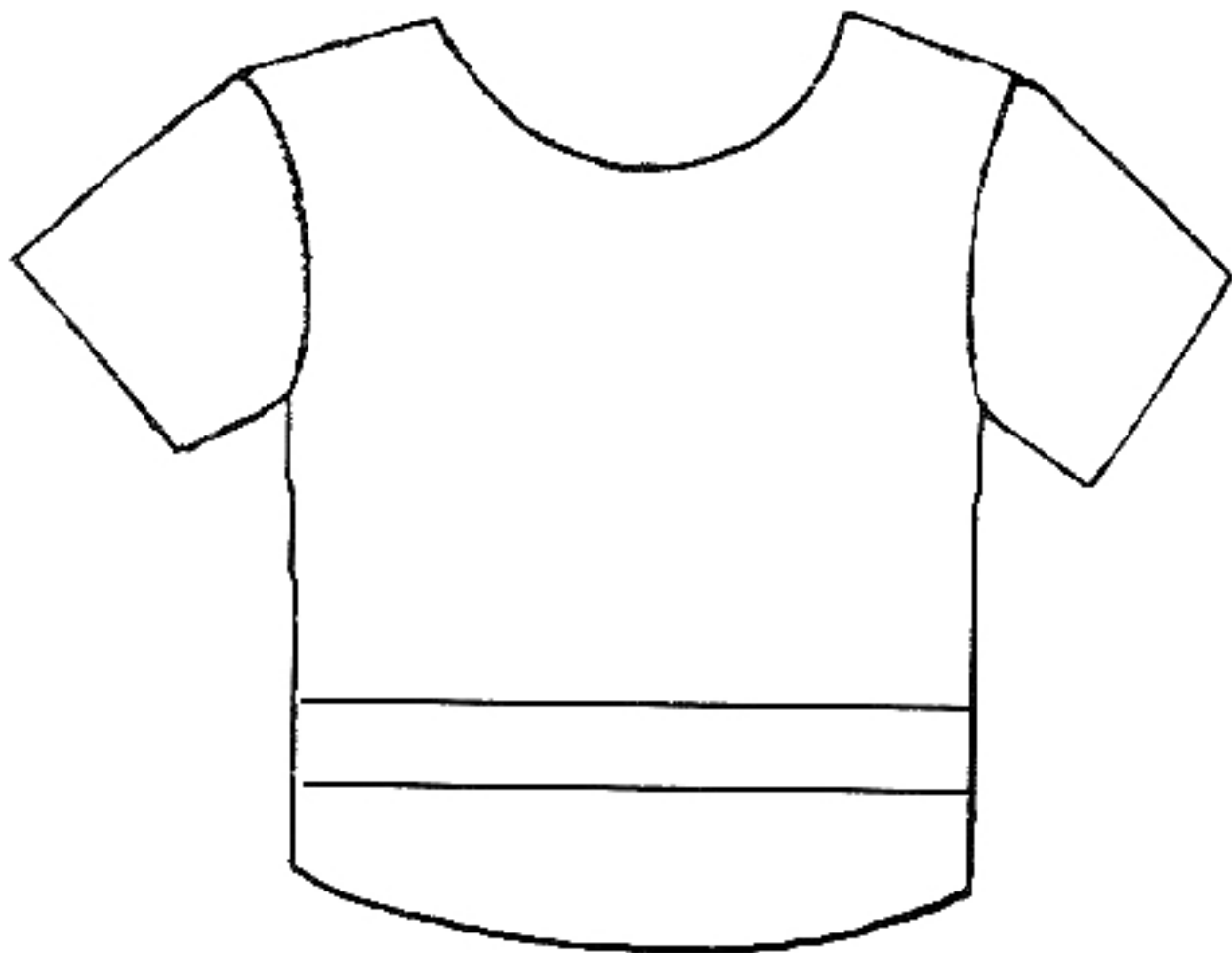



Проведя прямые линии, положи на блюдо только красные яблоки.

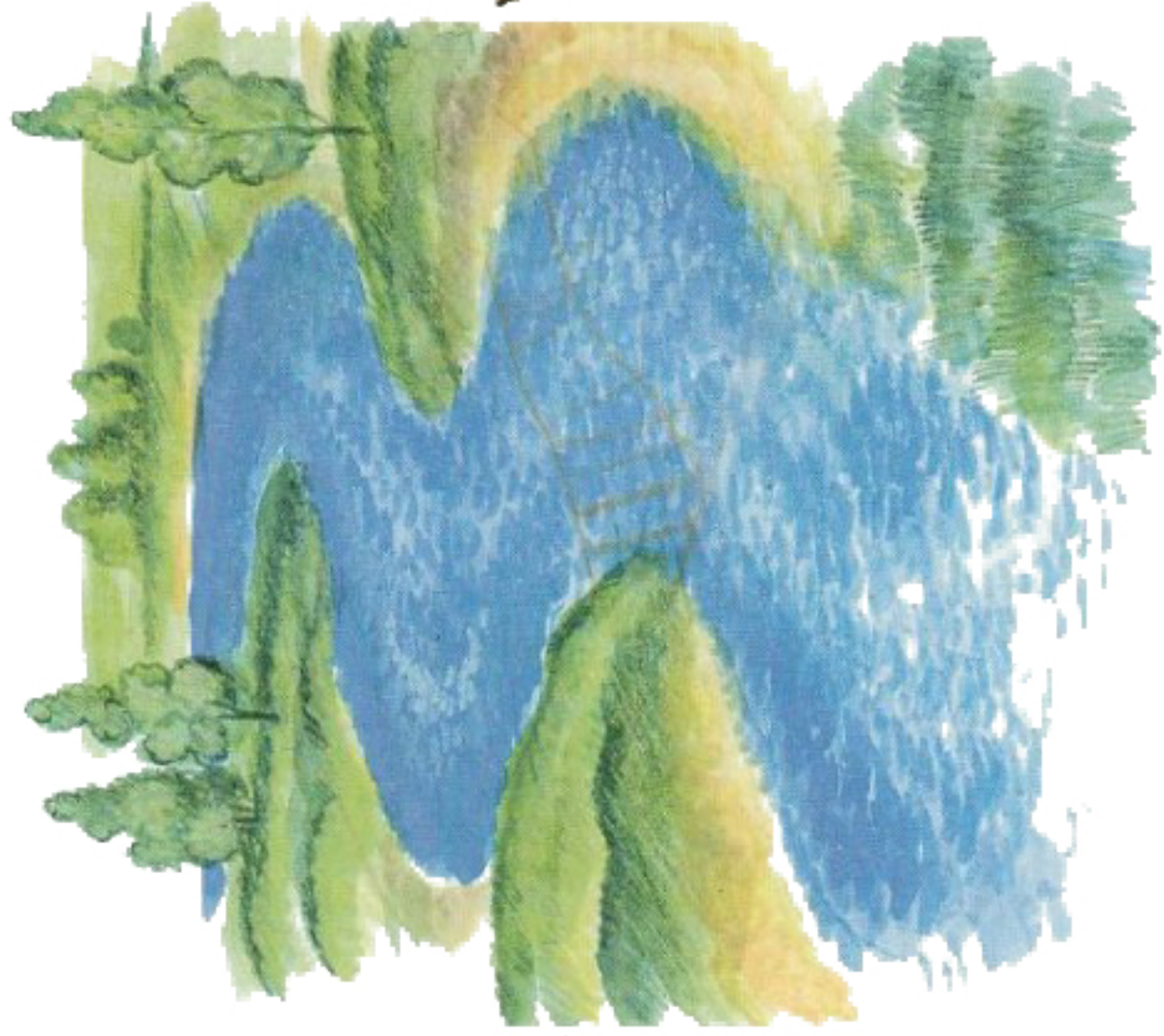

Нарисуй мостик через реку, чтобы волк и лиса могли ходить друг к другу в гости.

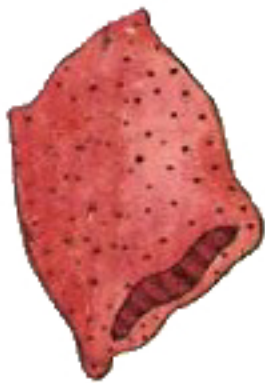
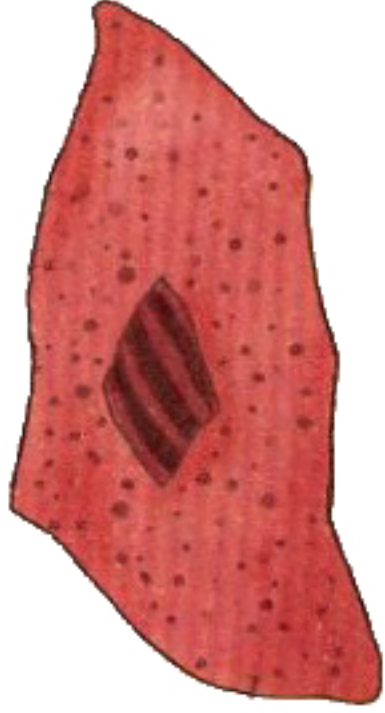

Посмотри на рисунок внимательно и скажи, какая подушка к какому одеяльцу подходит. Соедини их прямой линией.

Проведение прямых линий под наклоном в разных направлениях

Нарисуй горку, с которой весело катаются ребята.

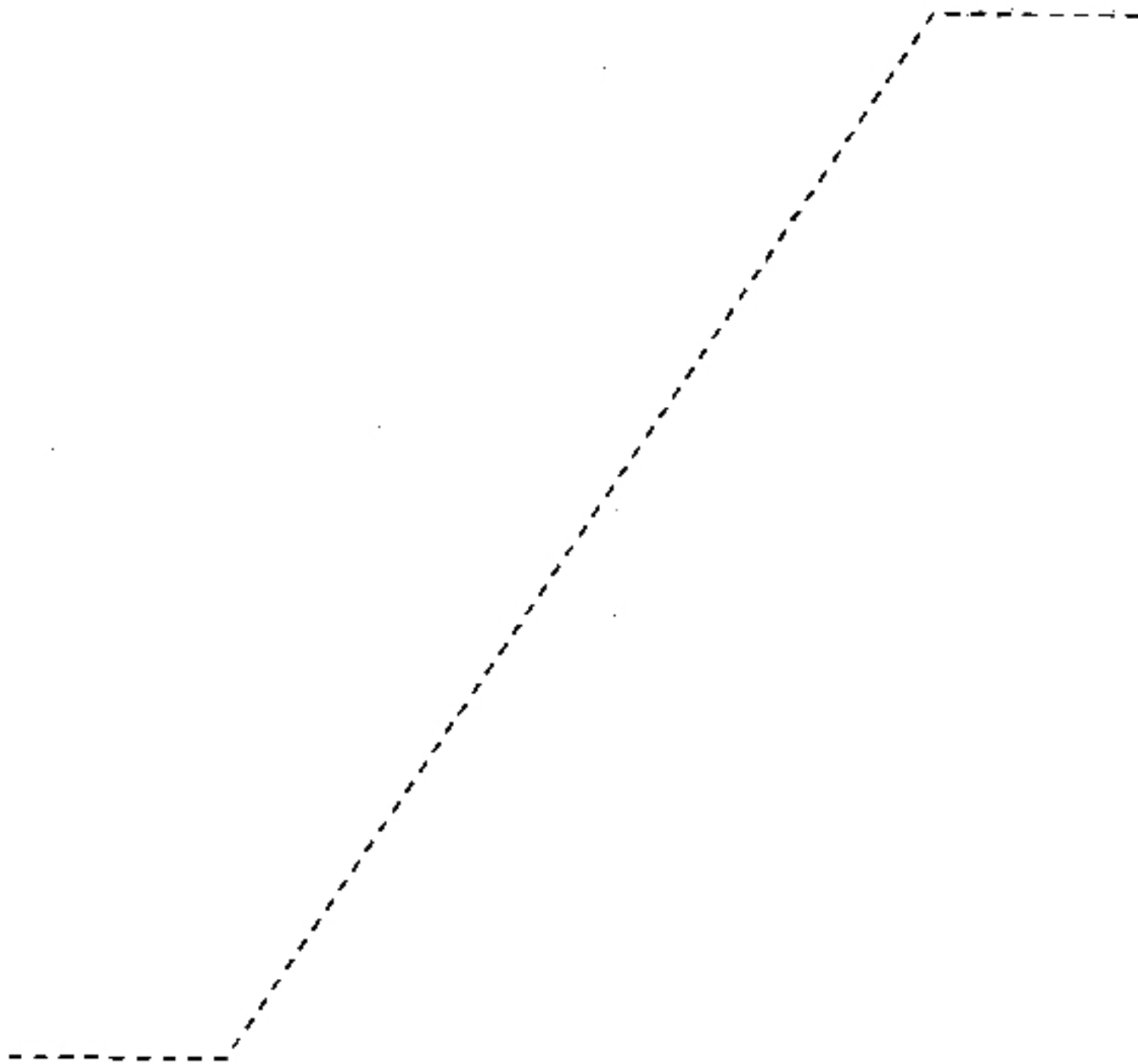

Буратино отправился на рыбалку. Дорисуй ему удочку и сосчитай, сколько рыбок он поймал.

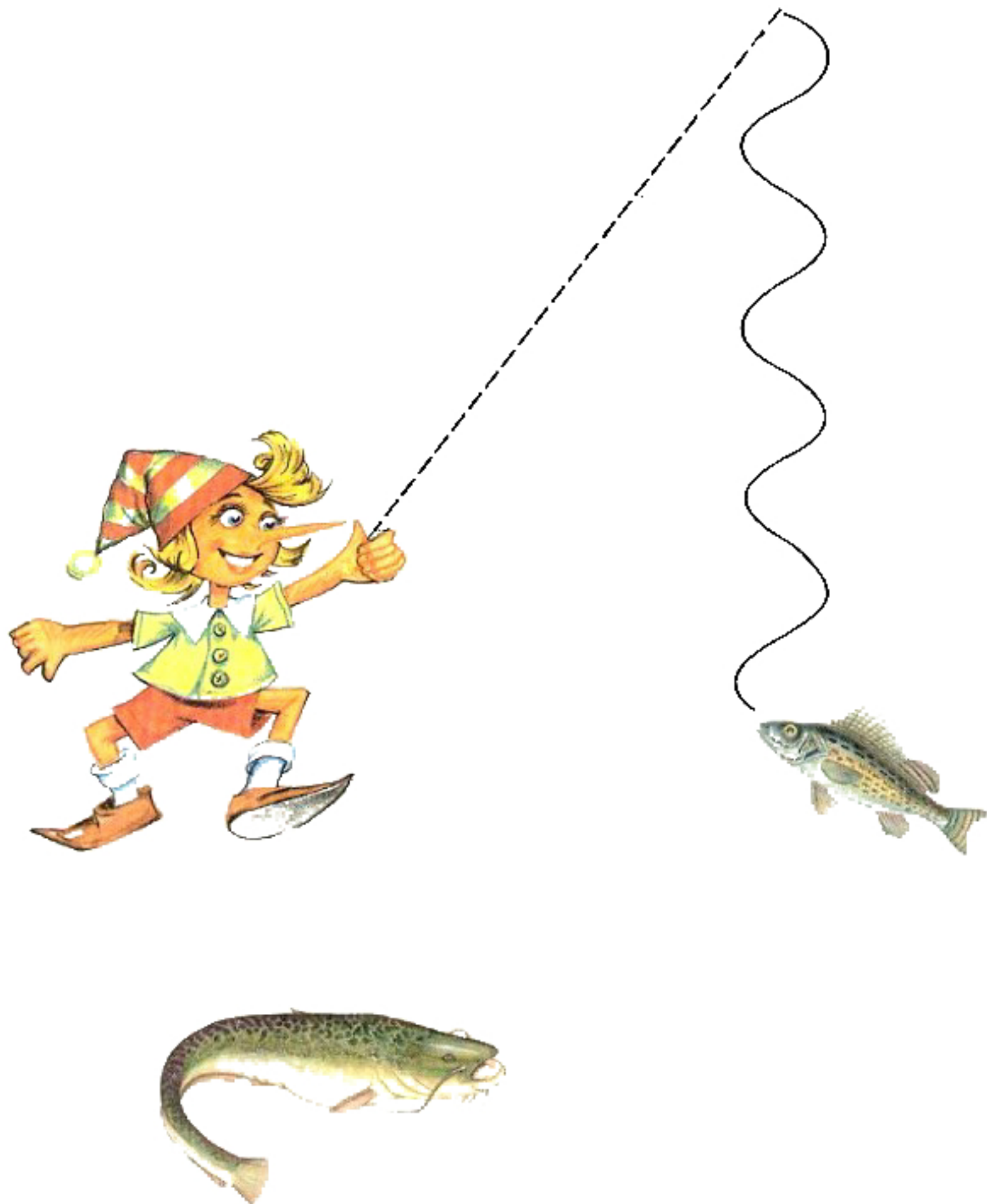

Дорисуй нарядную новогоднюю елку.

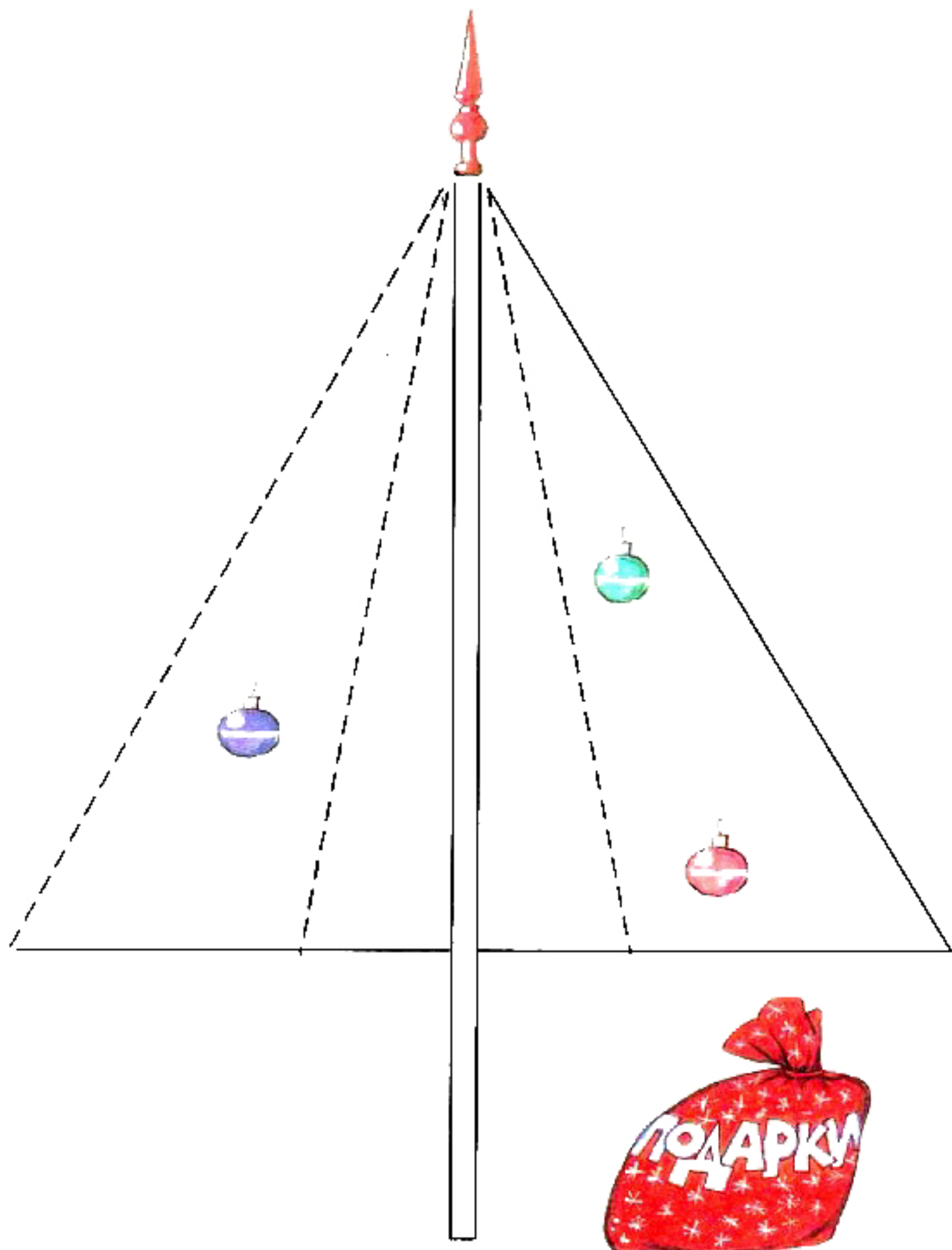

Нарисуй веревки, за которые Вова и Дима держат воздушных змеев.

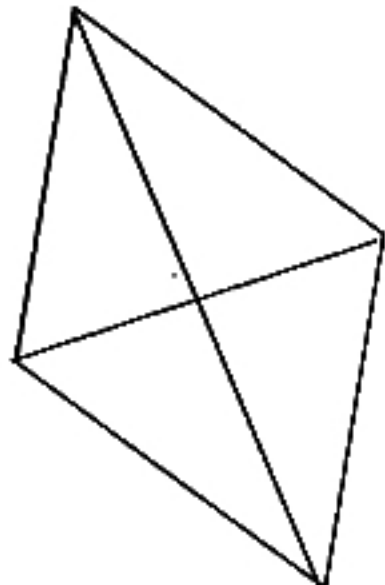
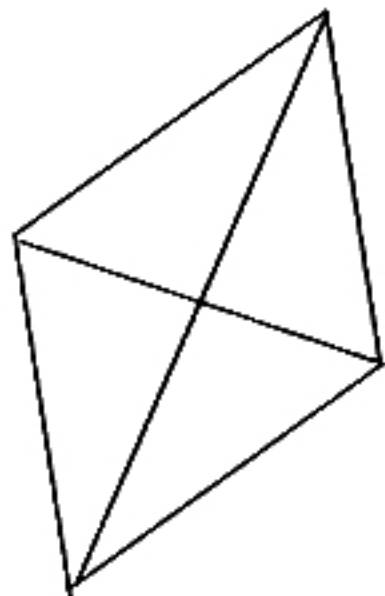

Нарисуй качели, на которых качается Маугли.



Дорисуй рамку для фотографии и догадайся, чей это снимок.



Нарисуй лодке парус, чтобы мышата могли отправиться в путешествие.

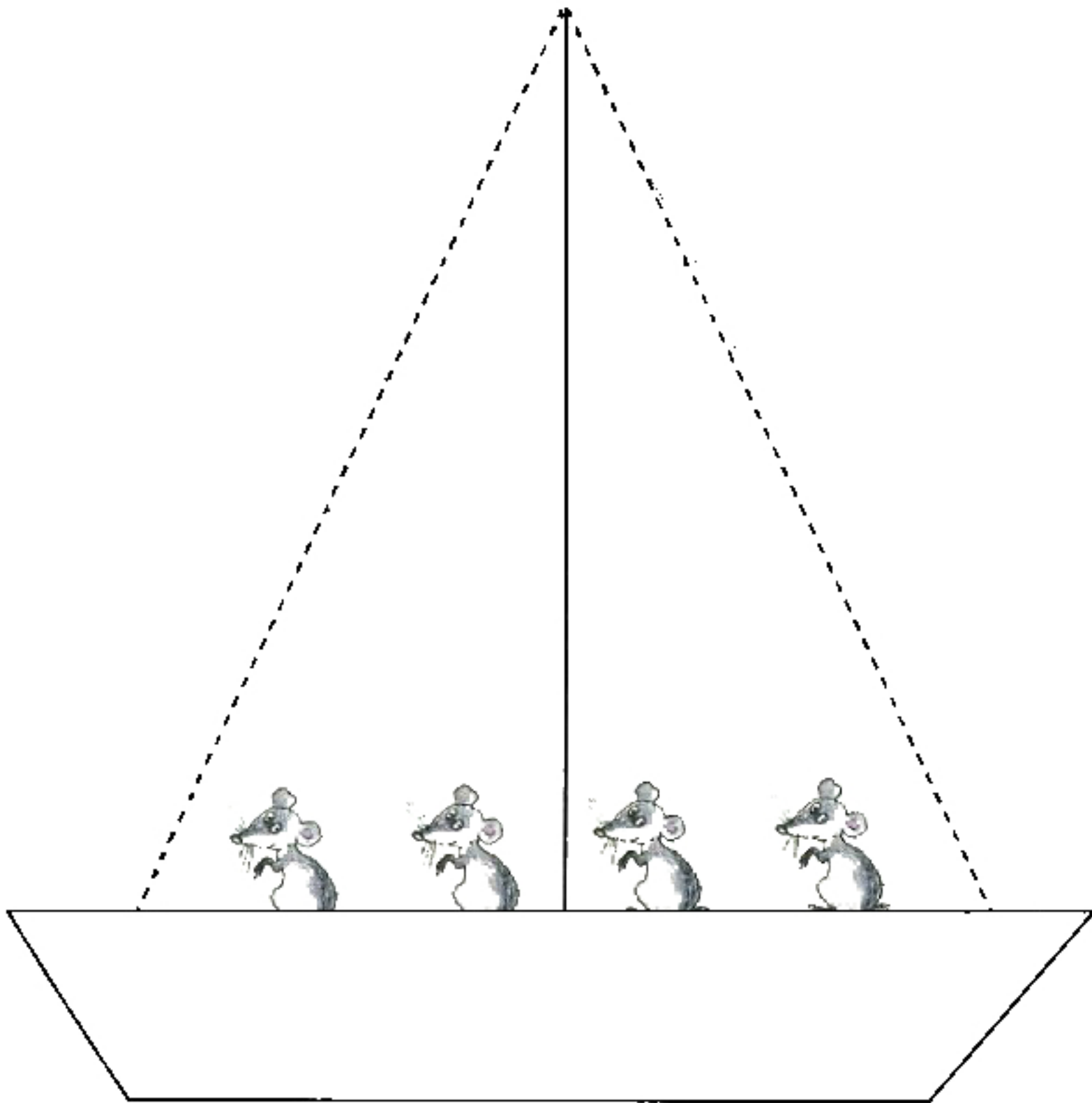

По реке плывет кораблик,
Он плывет издалека.
На кораблике четыре
Очень храбрых моряка.
У них ушки на макушке,
У них длинные хвосты,
И страшны им только кошки,
Только кошки да коты.

Нарисуй гитаре струны, чтобы друзья могли спеть веселую песенку.

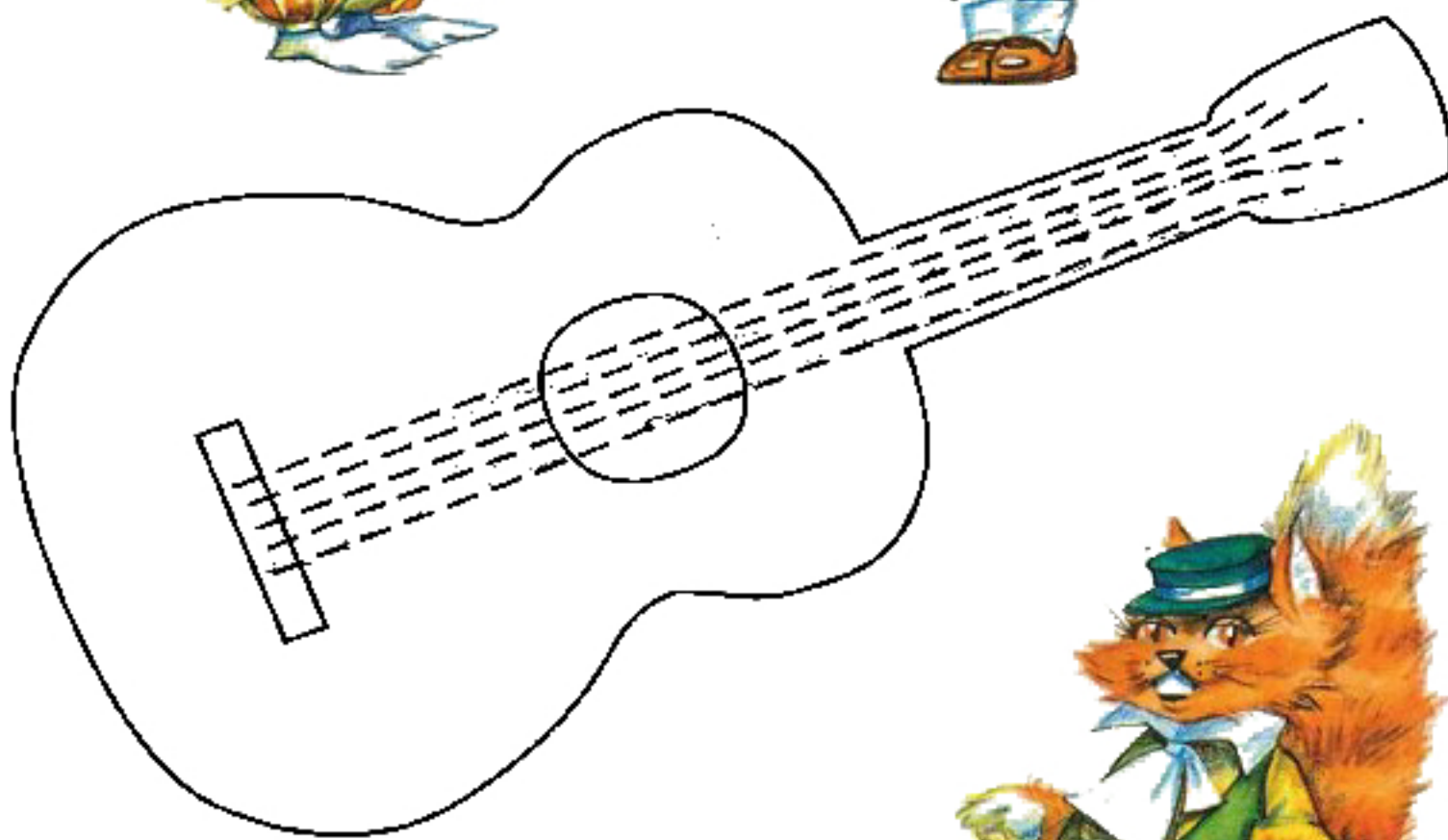

Дорисуй телефон. Посмотри на картинку внимательно и отыщи того, кто спрятался за телефоном.



Дорисуй спицы у зонтика. Сосчитай, сколько птичек спряталось под ним от дождя.

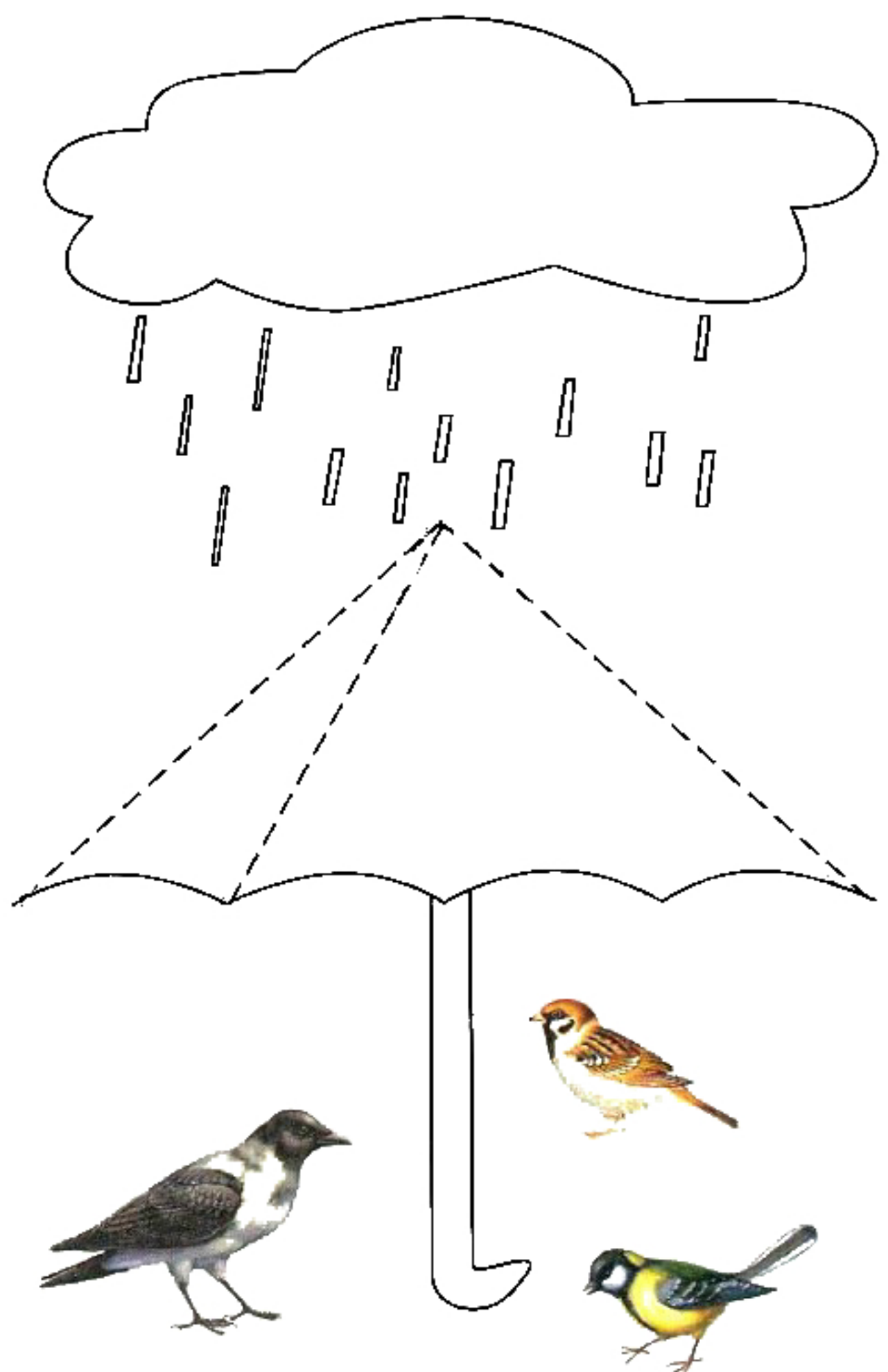

Нарисуй прутья у метлы, чтобы Маша могла убрать в доме у Медведя.

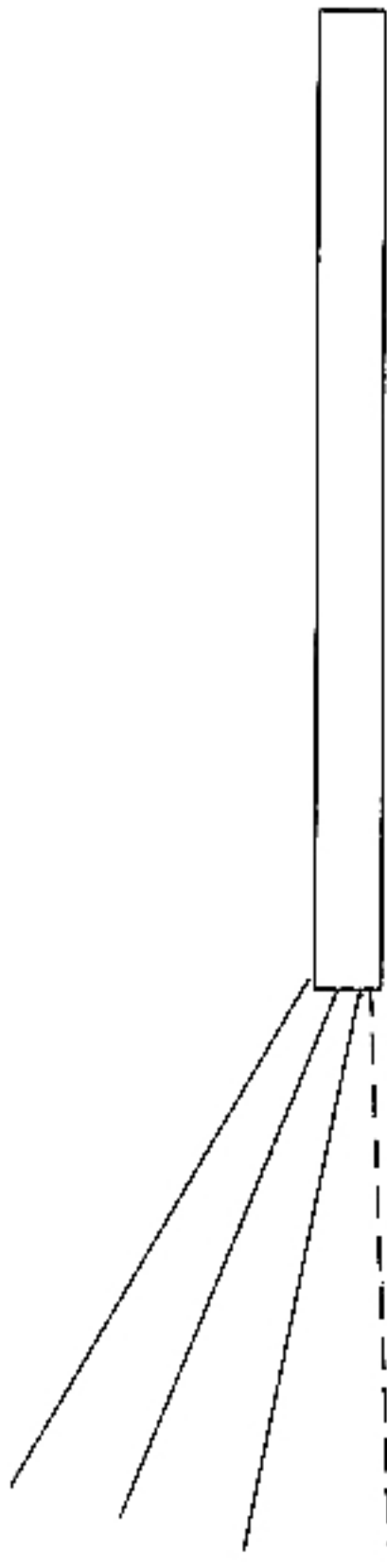

Дорисуй барабанные палочки. Какие еще музыкальные инструменты ты знаешь?

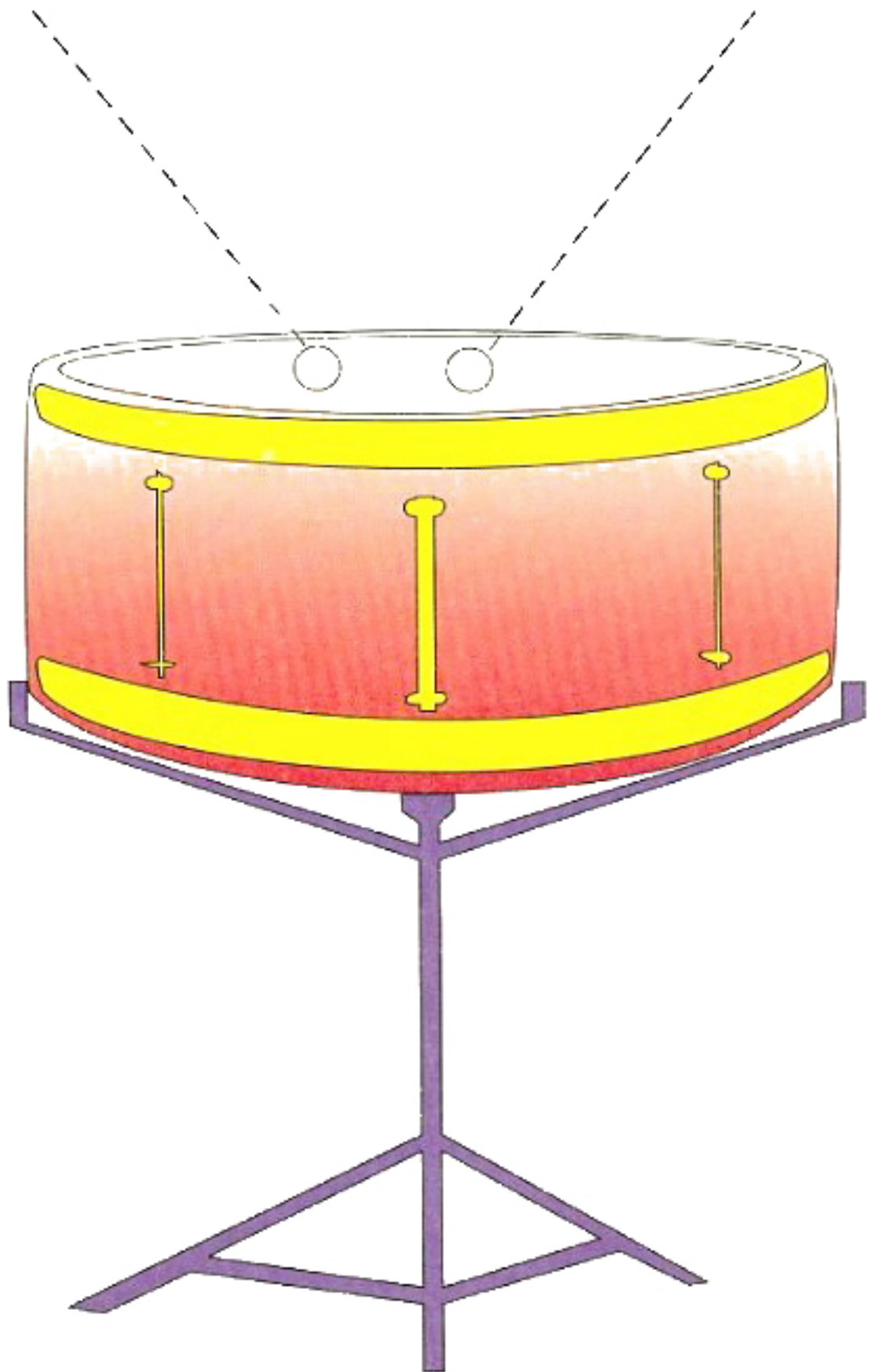

Дорисуй Сережин сачок. Сосчитай, сколько бабочек он поймал.



Дорисуй машину. Посмотри на картинку внимательно и скажи, кто едет в этой машине.



Дорисуй настольную лампу. Назови геометрические фигуры, нарисованные на абажуре.

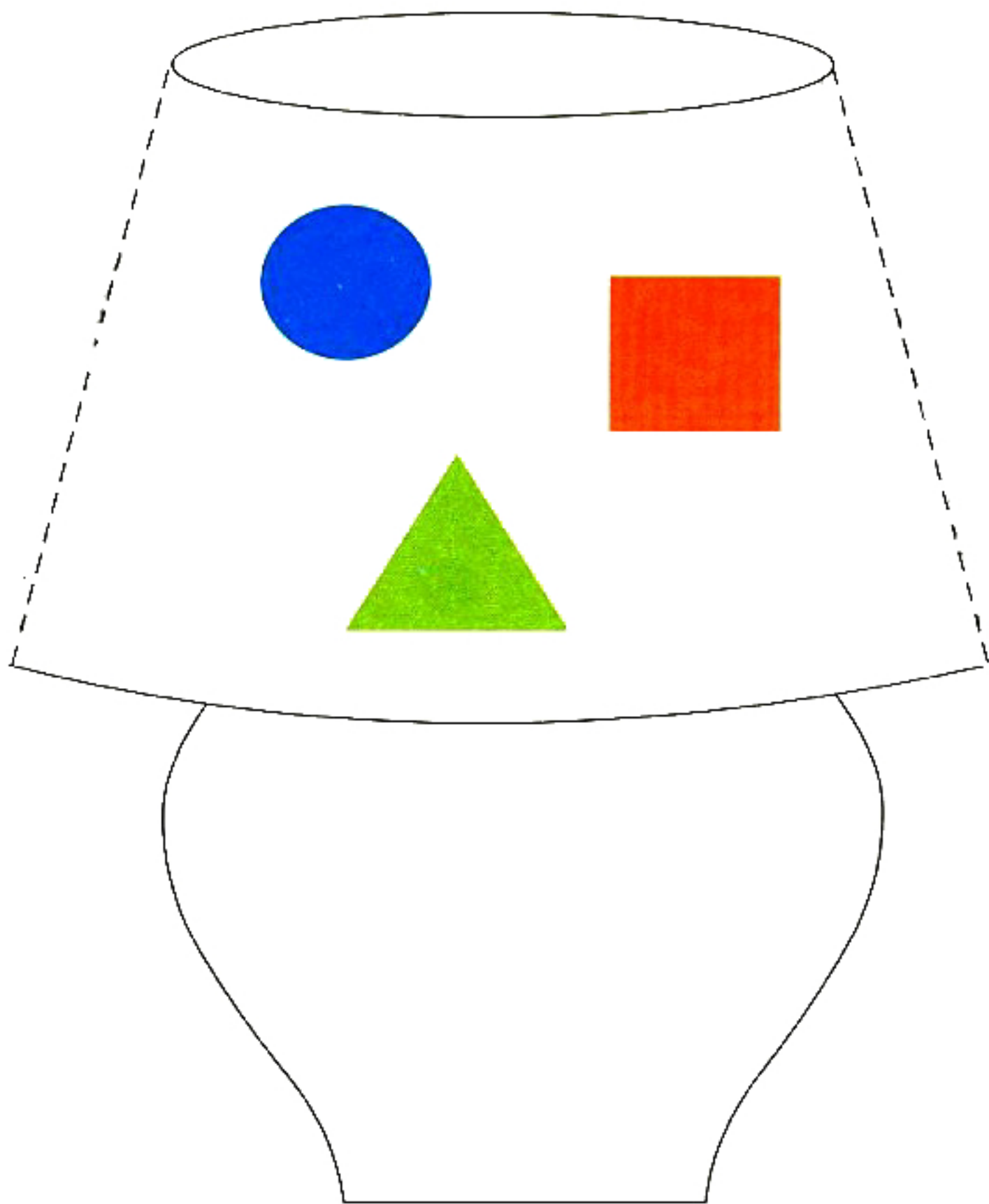

Нарисуй стрелки на часах. Внимательно посмотри на циферблат и назови те цифры, которые ты уже знаешь.

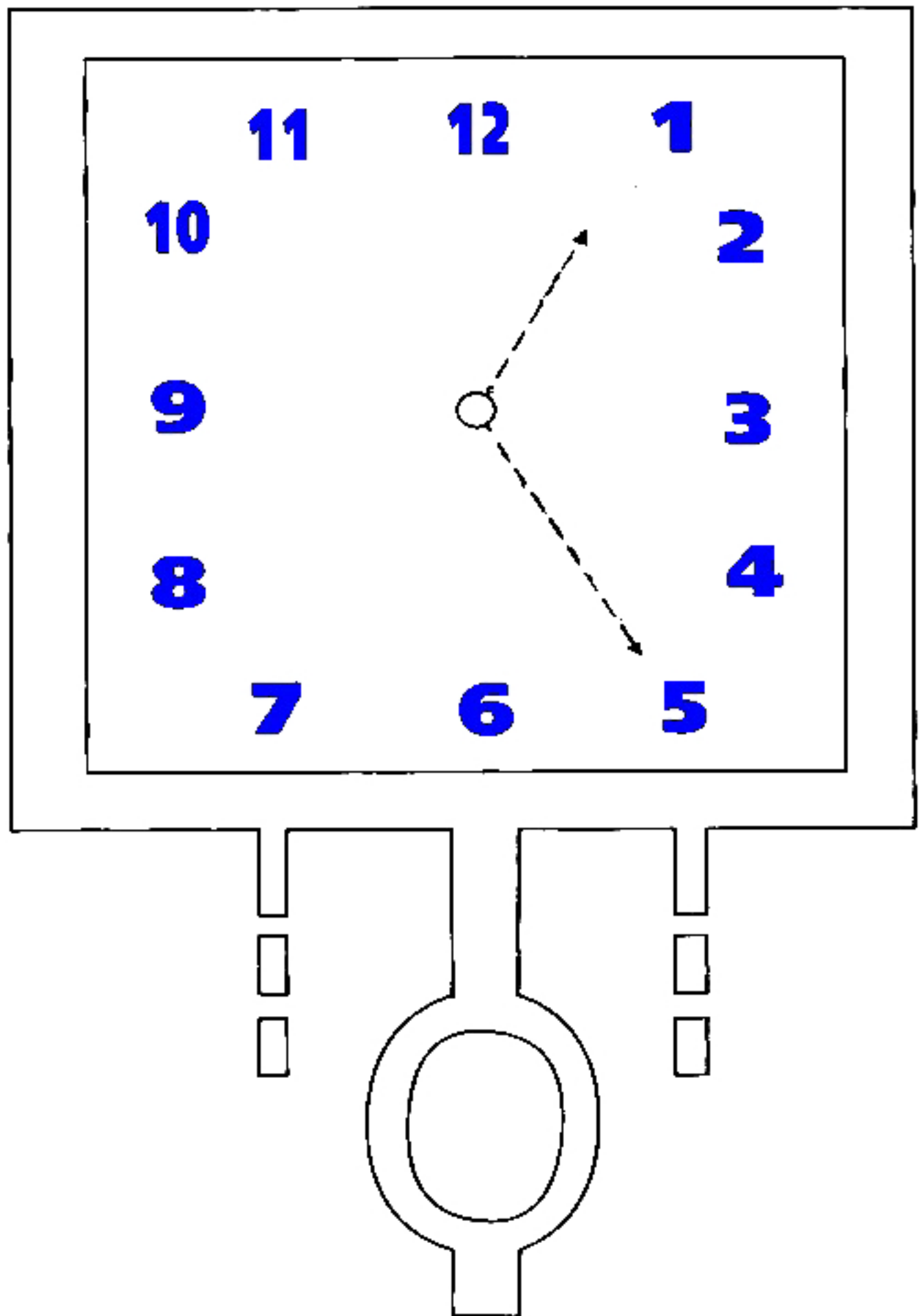

Дорисуй утюг. Внимательно посмотри на нарисованную на картинке одежду и покажи те вещи, которые не нужно гладить.

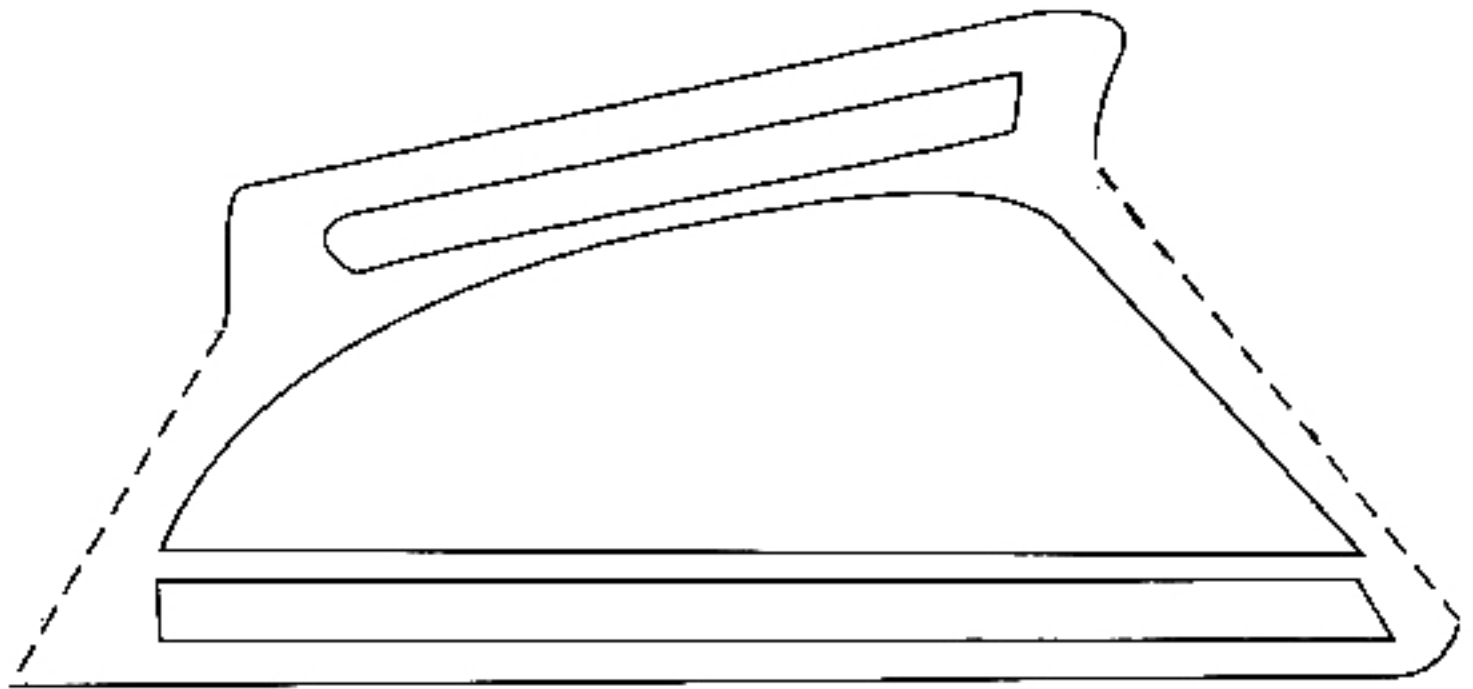

Когда самолет летит по небу, за ним остается след. Нарисуй следы от самолетов и назови их цвета.

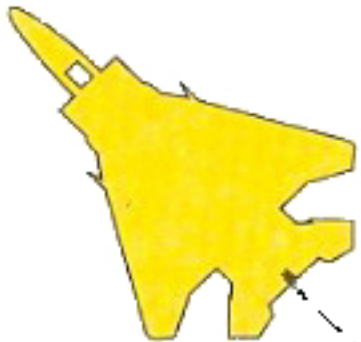
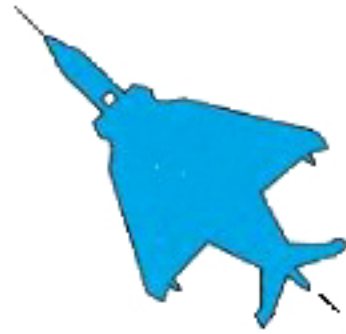

Кошка боится, что ее воздушные шарик разлетится! Помоги ей: нарисуй веревочки к шарикам.

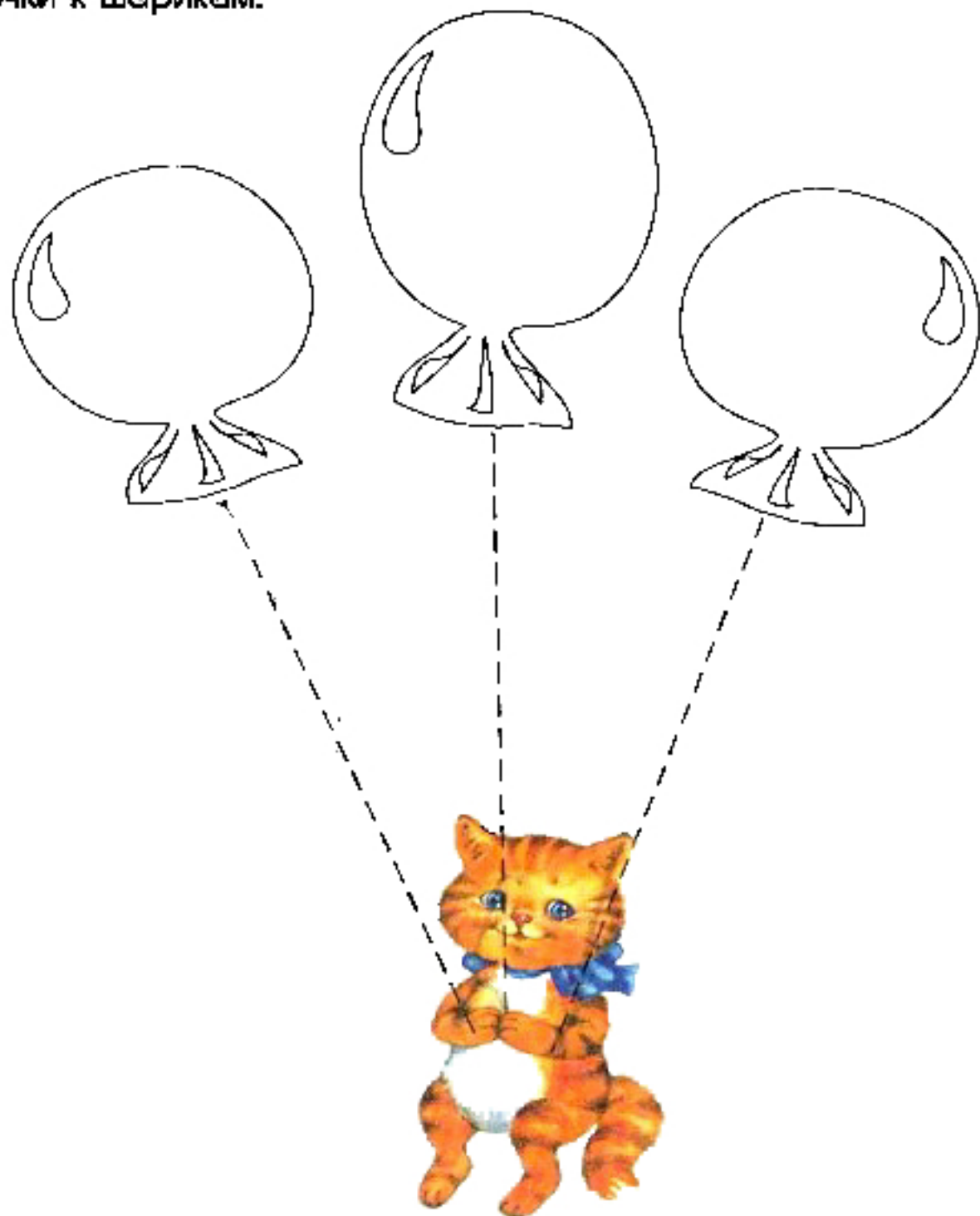

УДИВИТЕЛЬНАЯ КОШКА

Несчастливая кошка порезала лапу,
Сидит и ни шагу не может ступить.
Скорей, чтобы вылечить кошкину лапу,
Воздушные шарик надо купить!

И сразу столпился народ на дороге,
Шумит, и кричит, и на кошку глядит.
А кошка отчасти идет по дороге,
Отчасти по воздуху плавно летит!

Дорисуй солнышку лучики, и оно засияет еще ярче!

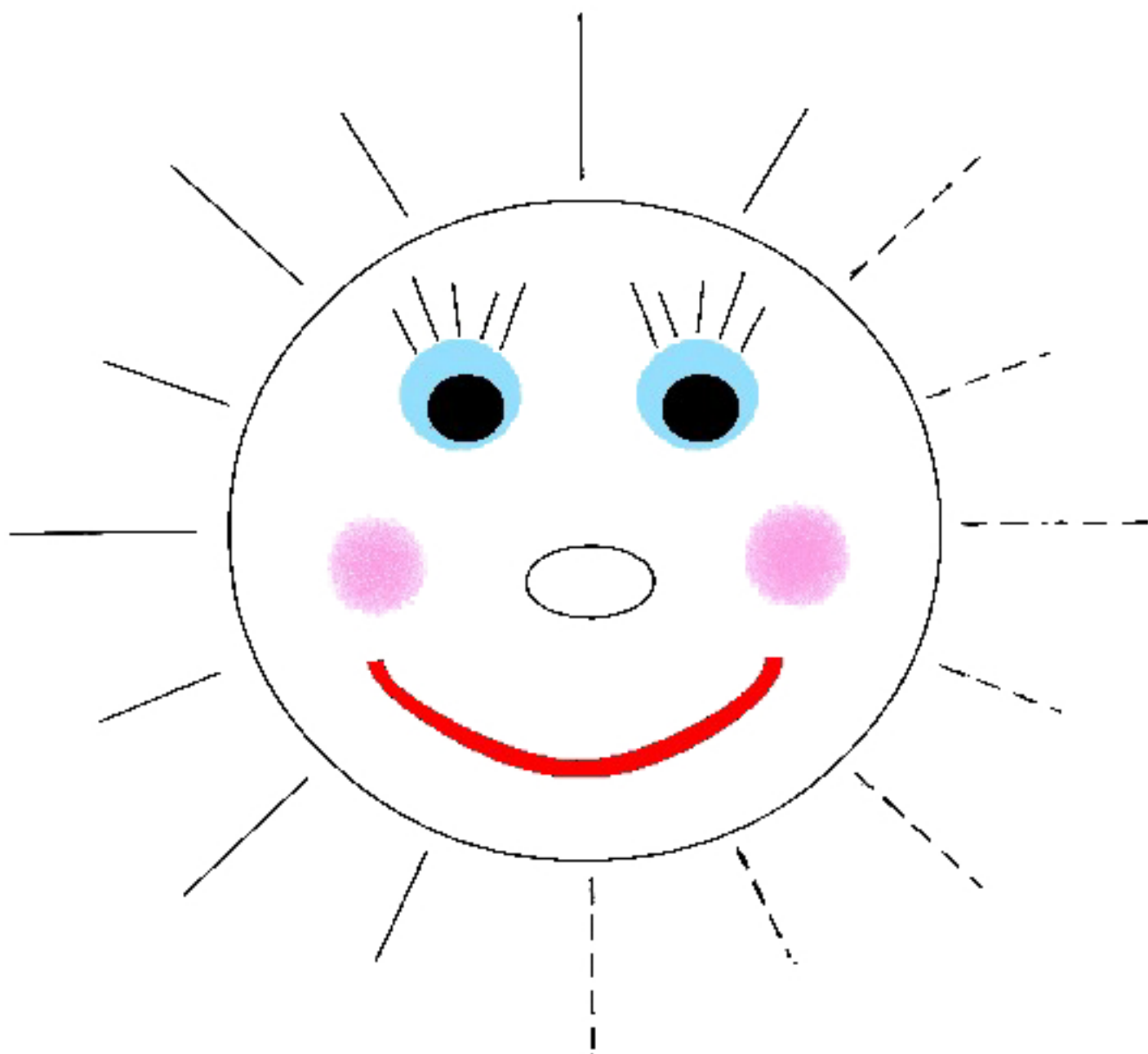

Золотое яблочко
По небу катается,
С утра улыбается,
А улыбка — лучи
Очень даже горячи.

(Солнце)

Штриховка

Нарисуй короткими штрихами, как идет дождь.

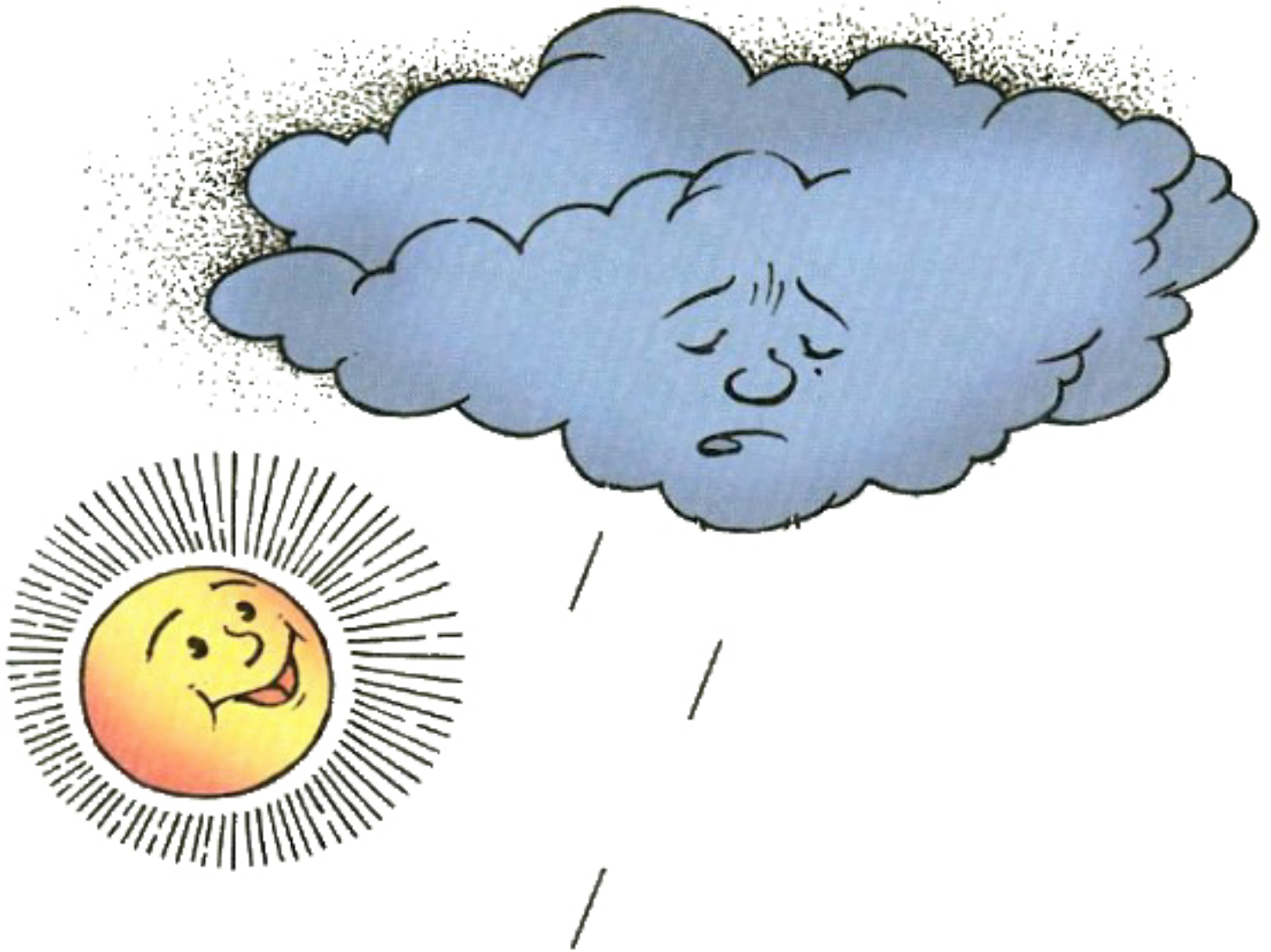

Дождик, дождик,
Кап-кап-кап,
Мокрые дорожки.
Не пойдем мы гулять,
Мы промочим ножки.

Нарисуй короткими штрихами траву, которую любит есть корова.



Говорит корова: «Му!
Молока налить кому?»

Нарисуй длинные иголки большому папе-ежику, а коротенькие — маленькому ежику-сыночку.



Ель на ежика похожа,
Еж в иголках, елка тоже.

Нарисуй короткие черточки так, чтобы елочка стала колючей.

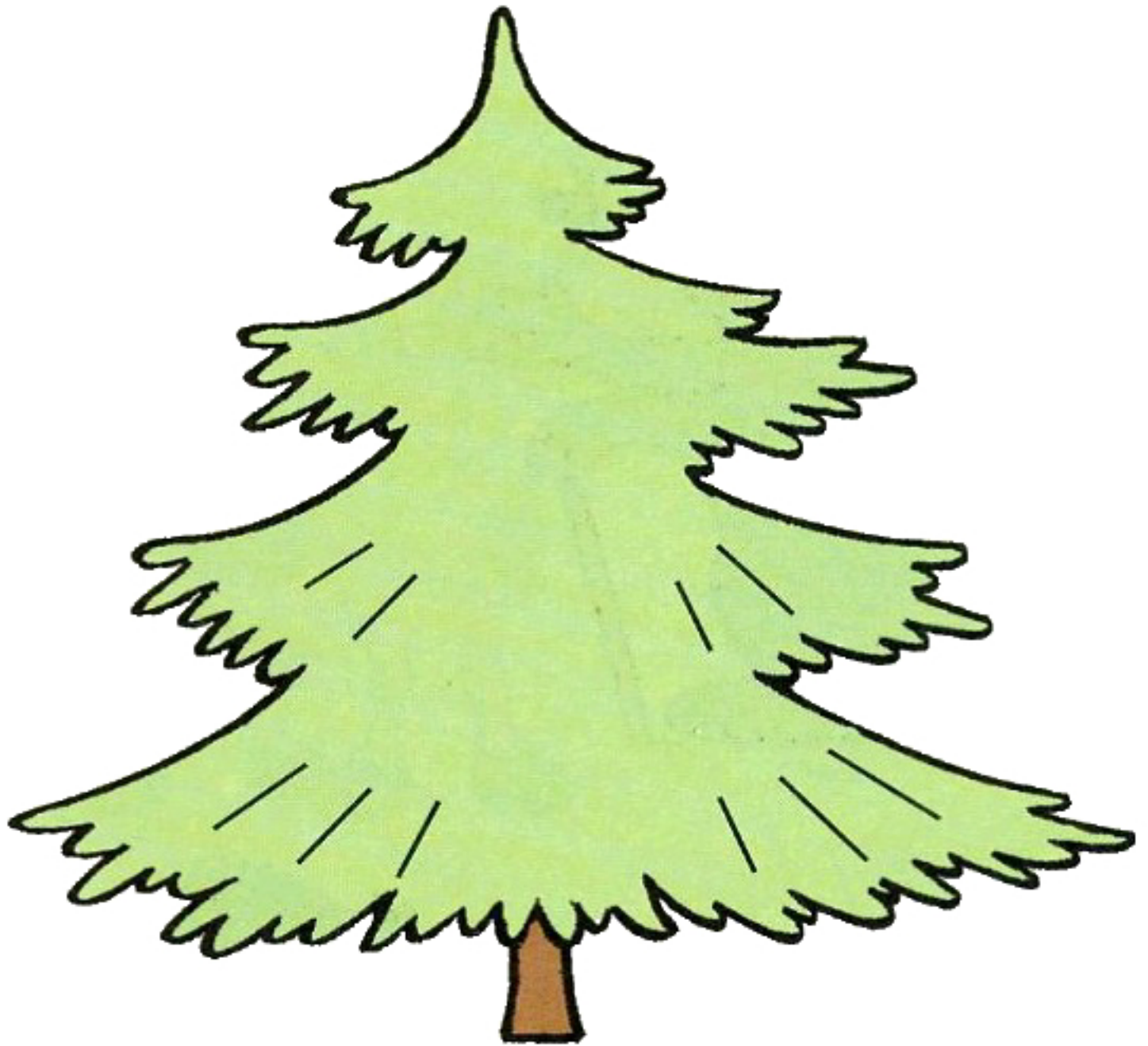

Что же это за девица?
Не швея, не мастерица,
Ничего она не шьет,
А в иголках круглый год.

(Елка)

Дедушка посадил в огороде картошку. Если хочешь, чтобы картошка выросла, полей ее. Нарисуй короткими штрихами, как водичка течет из лейки.



Из железа тучка,
А у тучки — ручка.
Эта тучка по порядку
Обошла за грядкой грядку.

(Лейка)

Это лохматый щенок. Его нужно расчесать. Нарисуй щетинки у щеток, чтобы Вова смог это сделать.

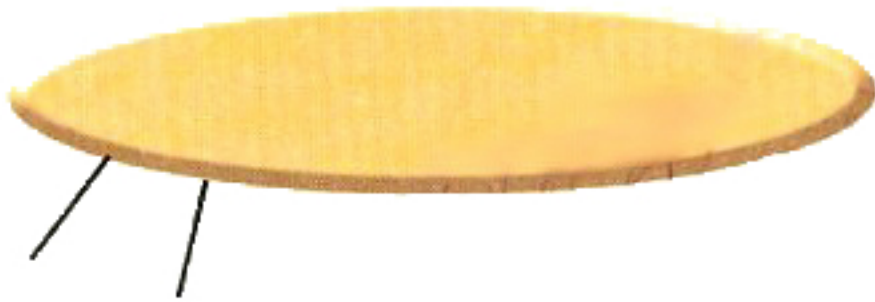

Щеткой чищу я щенка,
Щекочу ему бока.

Винни-Пух решил принять душ. Но где же вода? Нарисуй ее короткими штрихами.

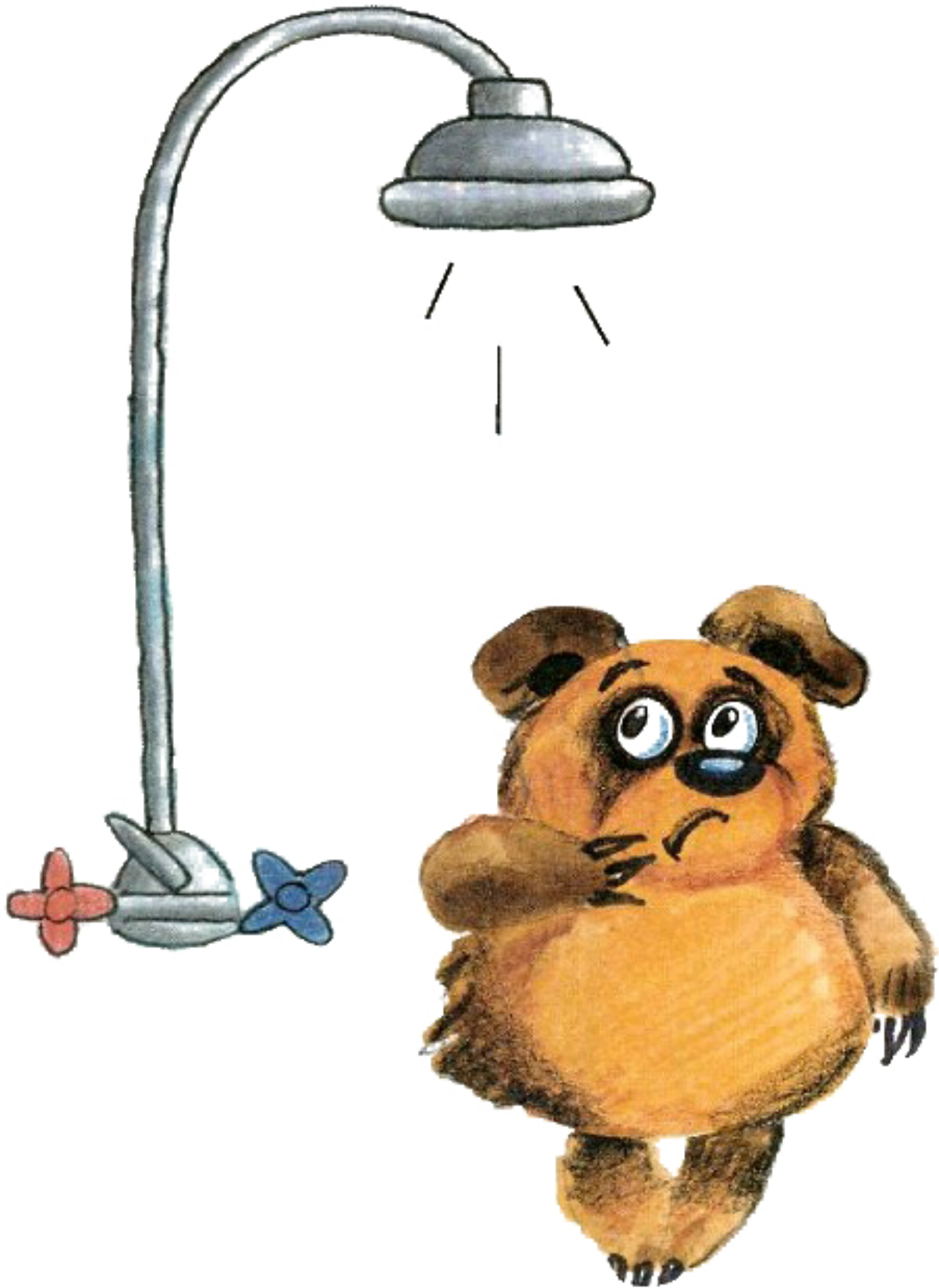

Меня пьют.
Меня льют.
Всем нужна я,
Кто я такая?

(Вода)

Мышка купила ковер. Дорисуй коврику бахрому.

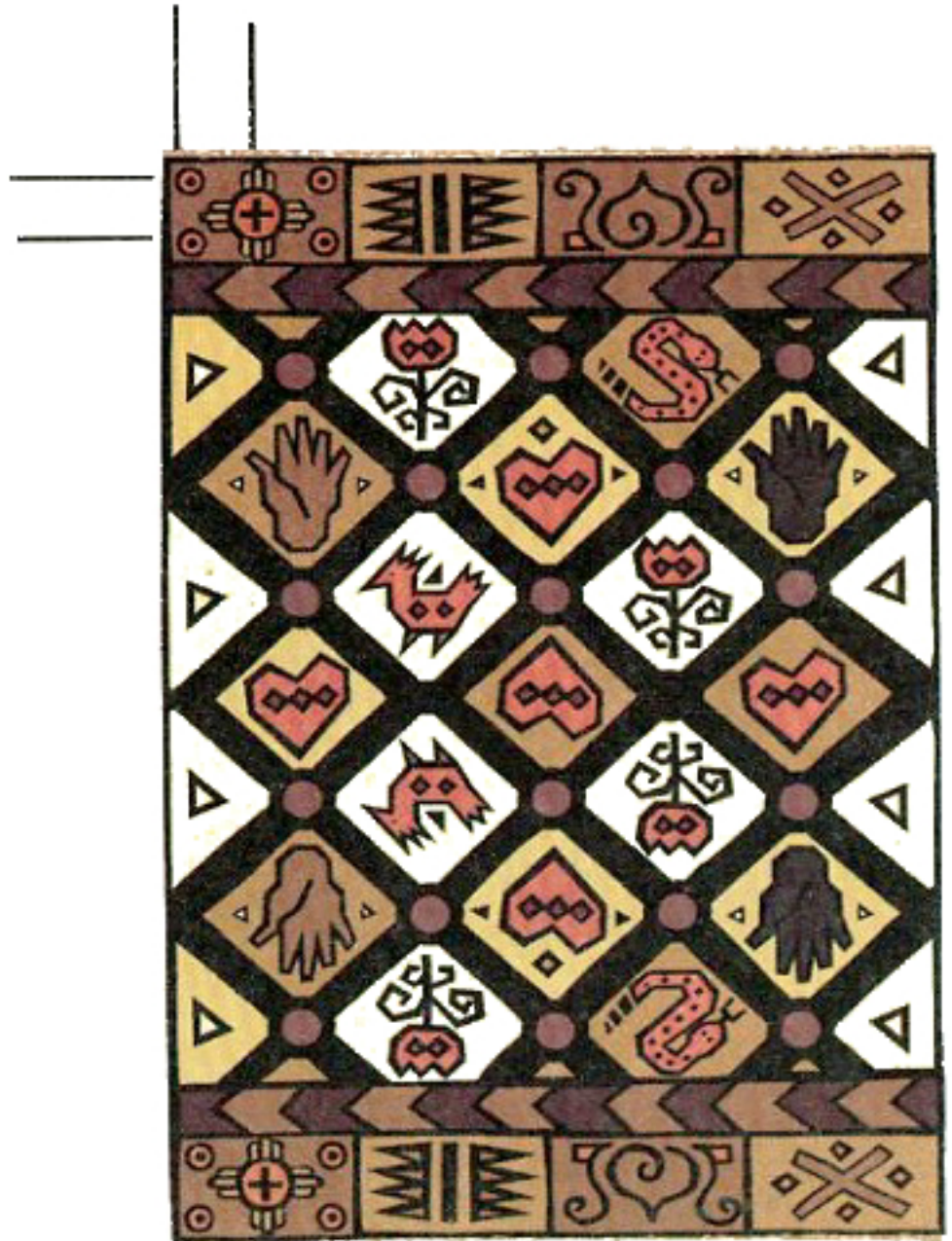

Проведение волнистых и зигзагообразных линий

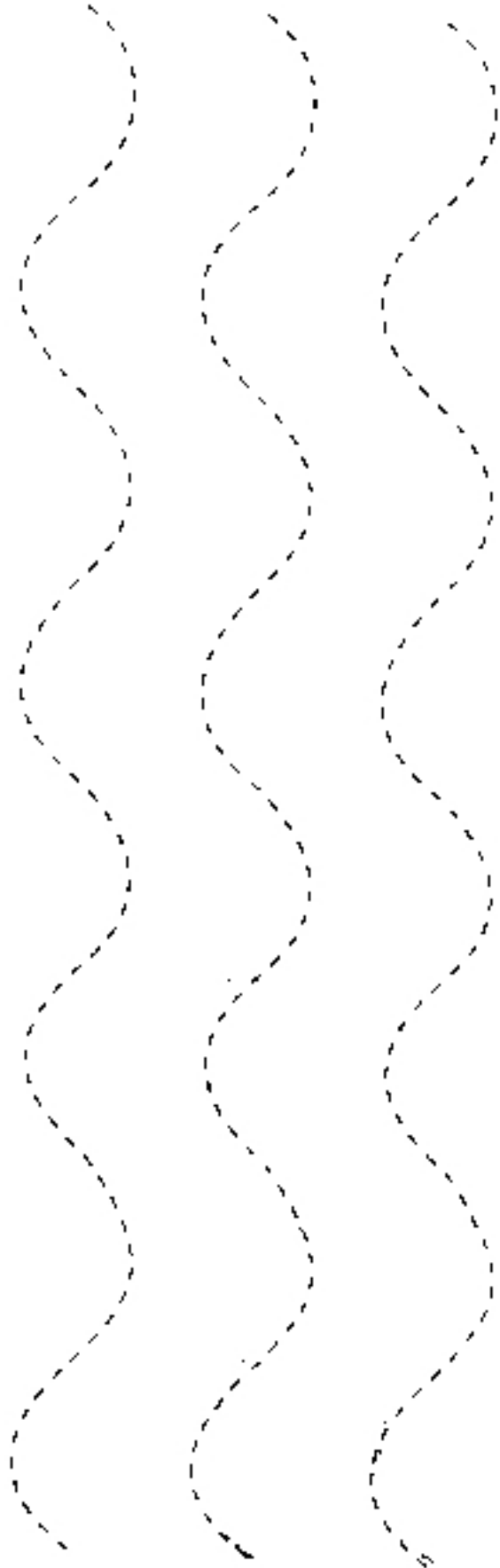

Волнистыми линиями нарисуй волну на море

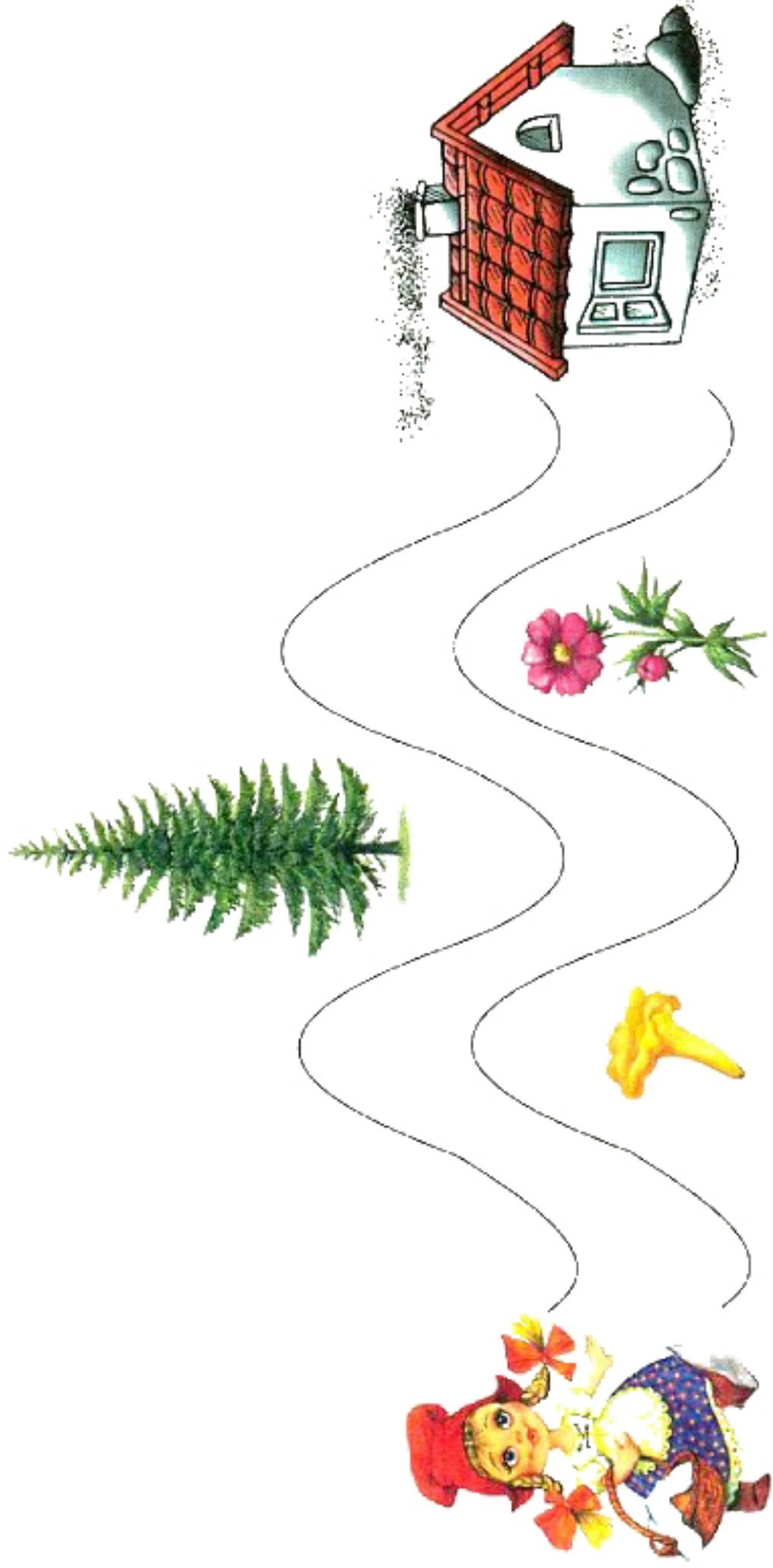

Нарисуй путь Красной Шапочки по дорожке к домику бабушки.

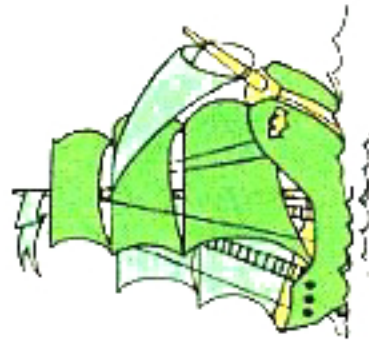
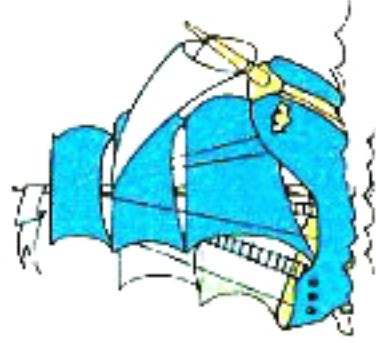

Кораблики плывут домой. Продолжи волнистую линию.



У бабушки укатились два клубка: красный и желтый. Помоги старушке их найти: продолжи волнистые линии к клубочкам (линии должны быть того же цвета, что и клубки).

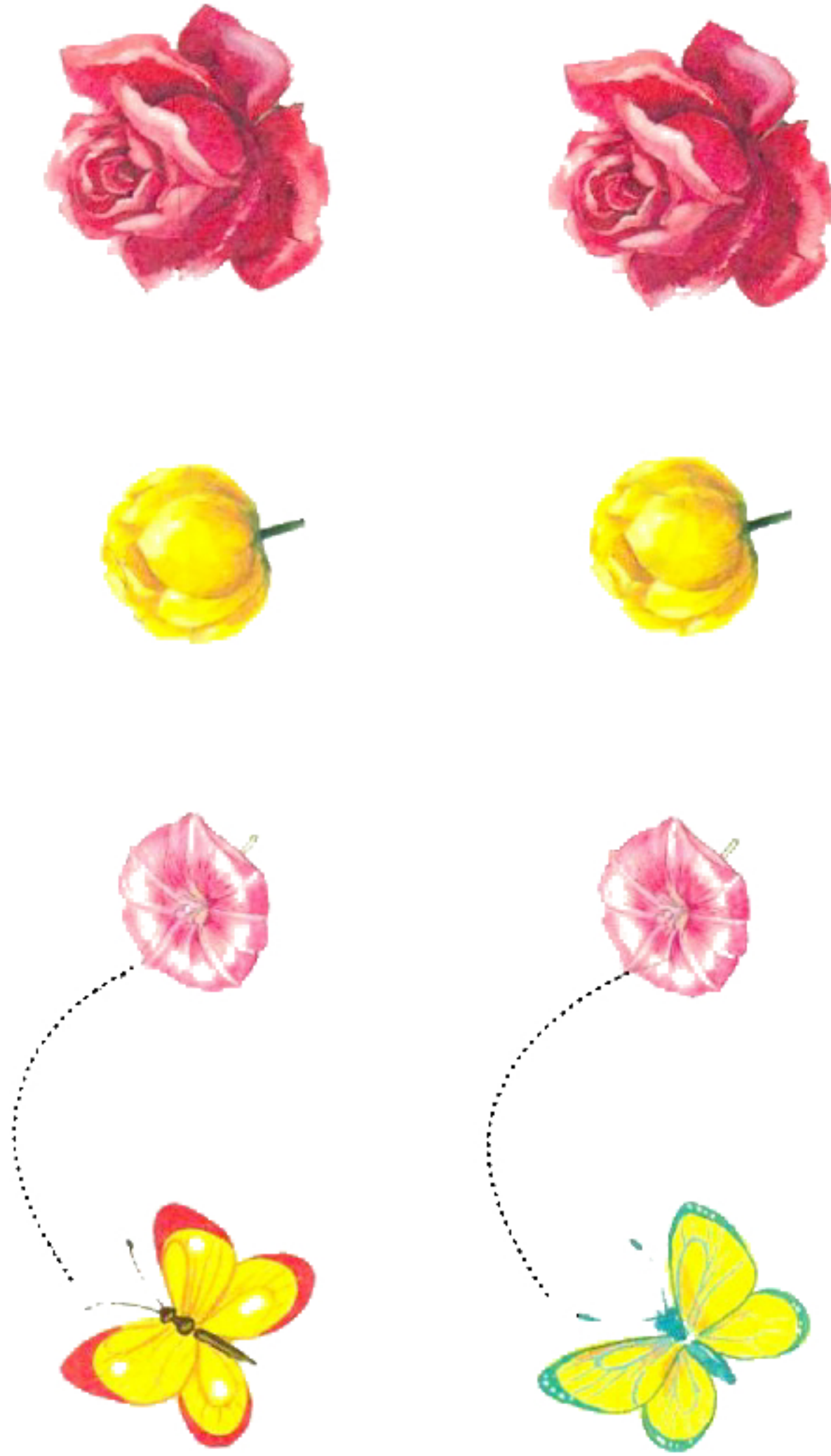

Нарисуй путь бабочек к большим цветкам.

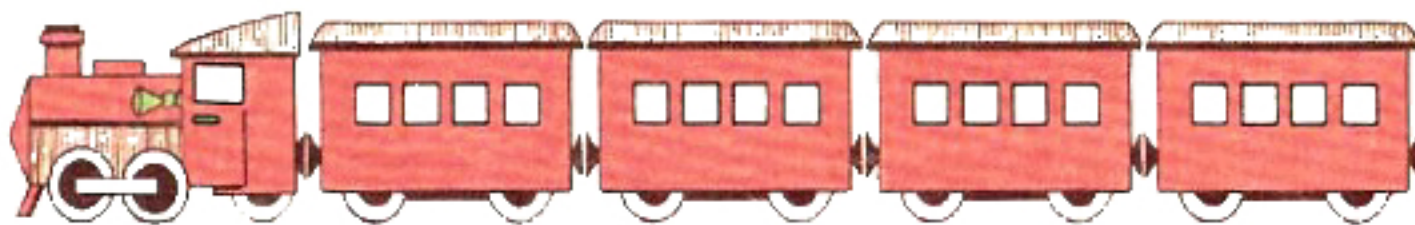
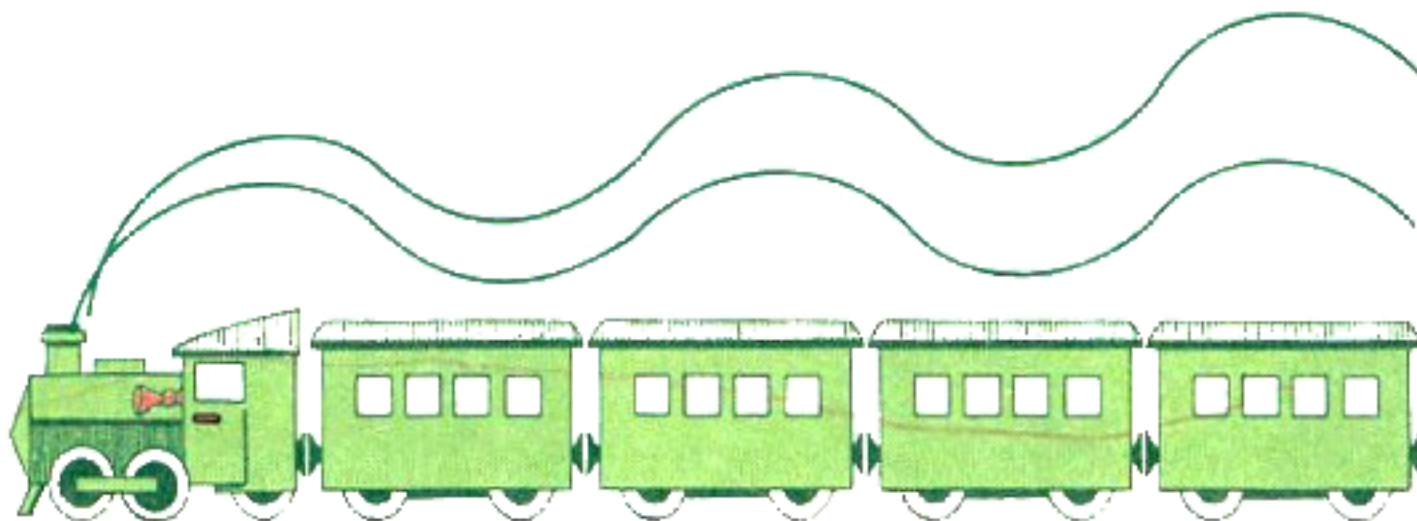

Посмотри на картинку внимательно и скажи, чем отличаются эти паровозики. Нарисуй красному паровозу такую же струю дыма, как у зеленого.

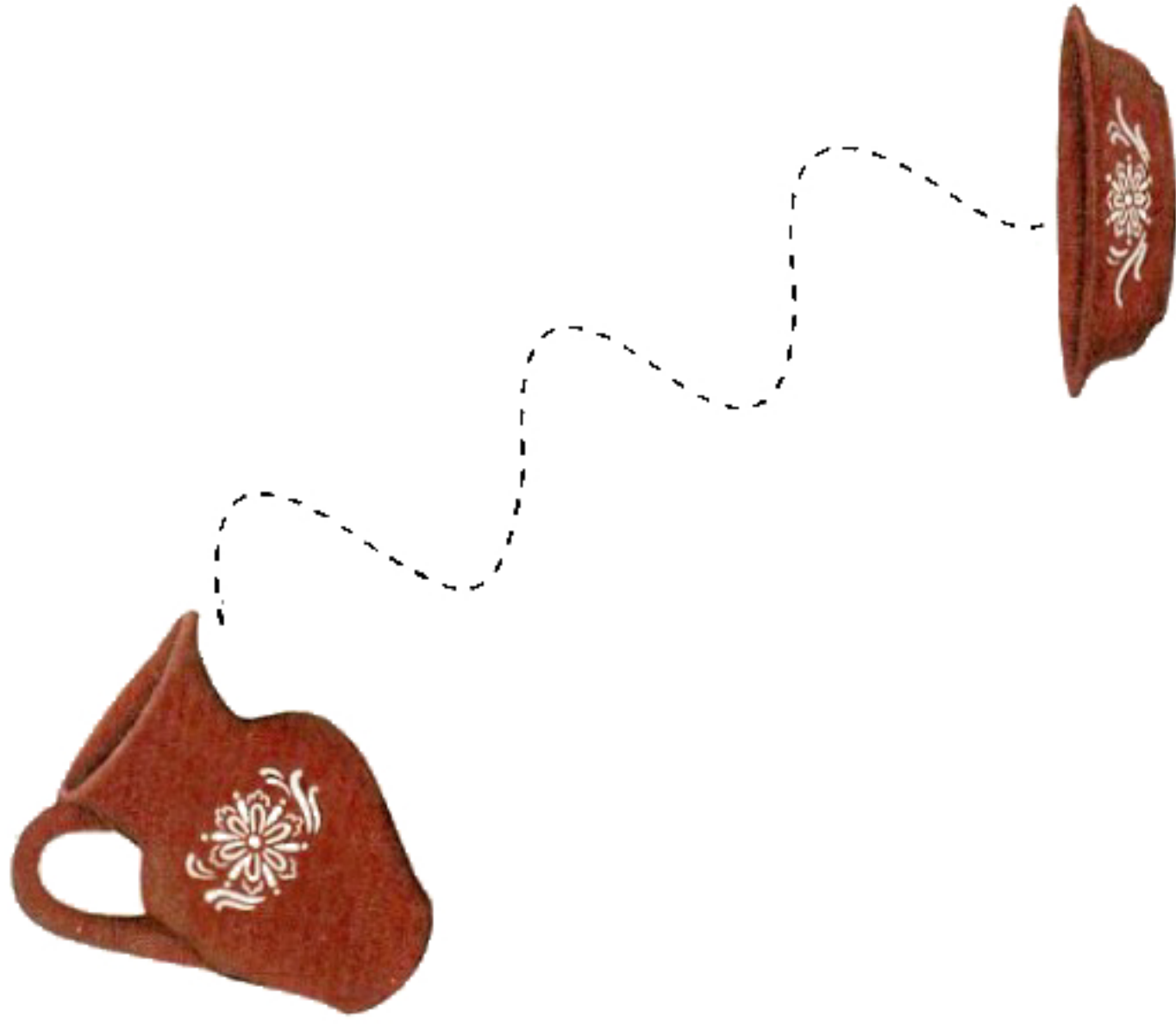

Это котенок Рыжик. Нарисуй волнистыми линиями, как Рыжику в блюдечко льется молоко из кувшина.

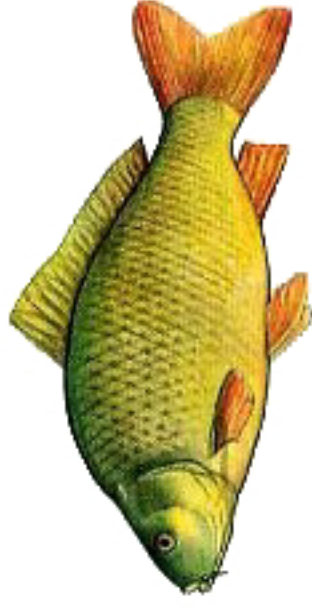
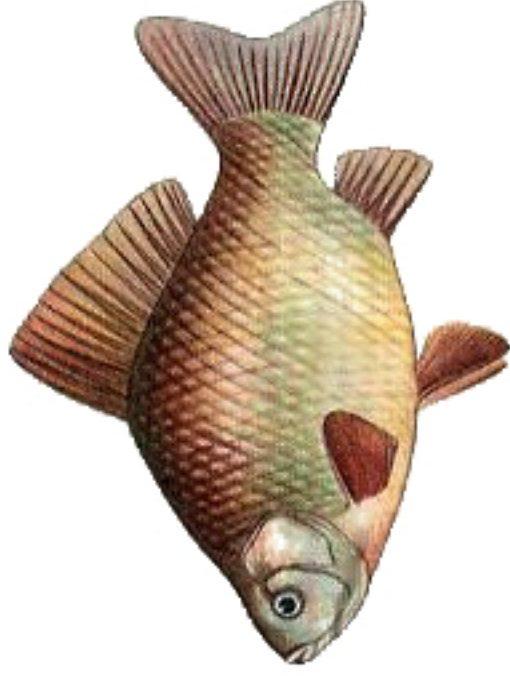

Помоги маленьким рыбкам доплыть к их мамам.

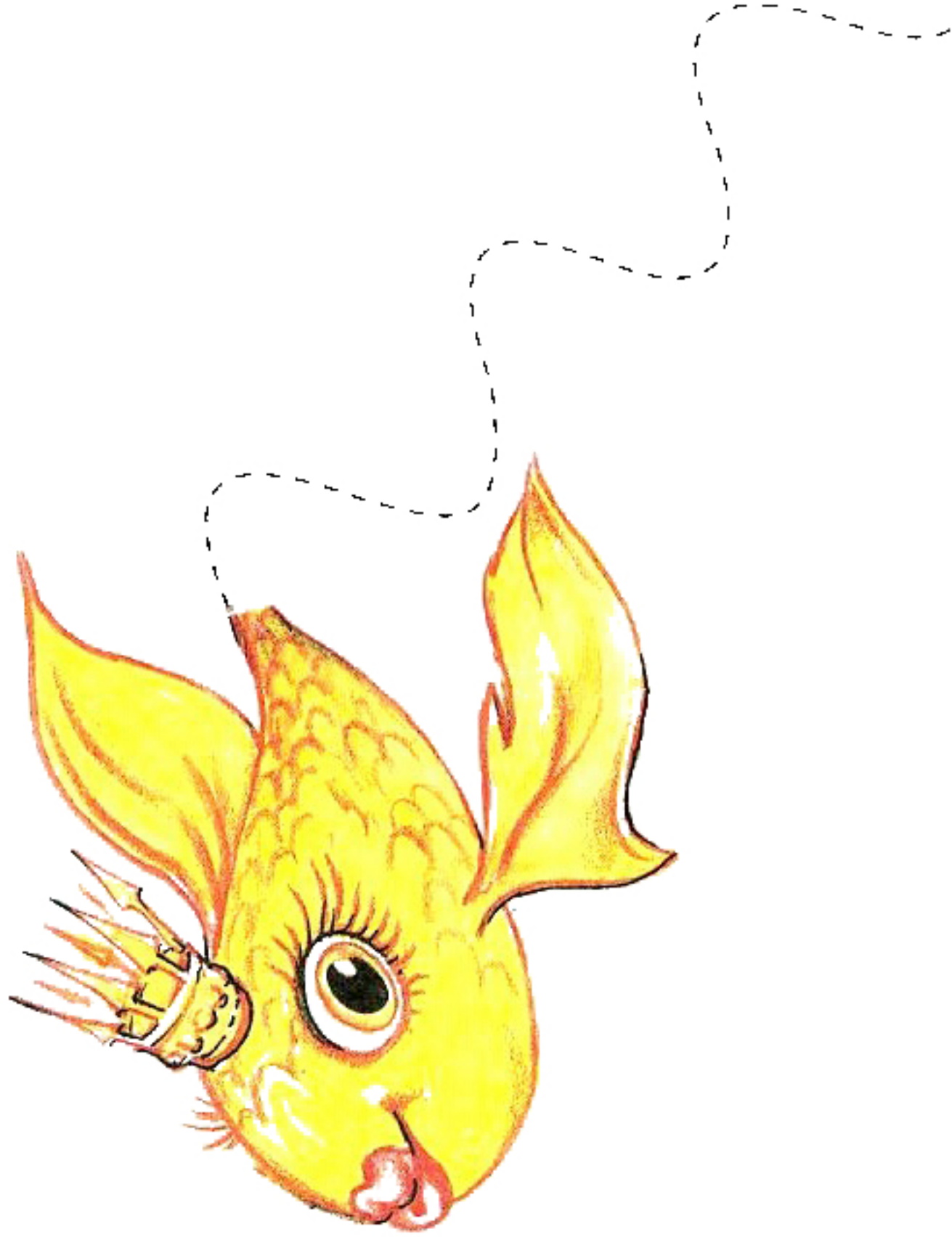

С помощью волнистых линий дорисуй Золотой Рыбке хвостик.

Волнистыми линиями нарисуй Золушке густые длинные волосы.

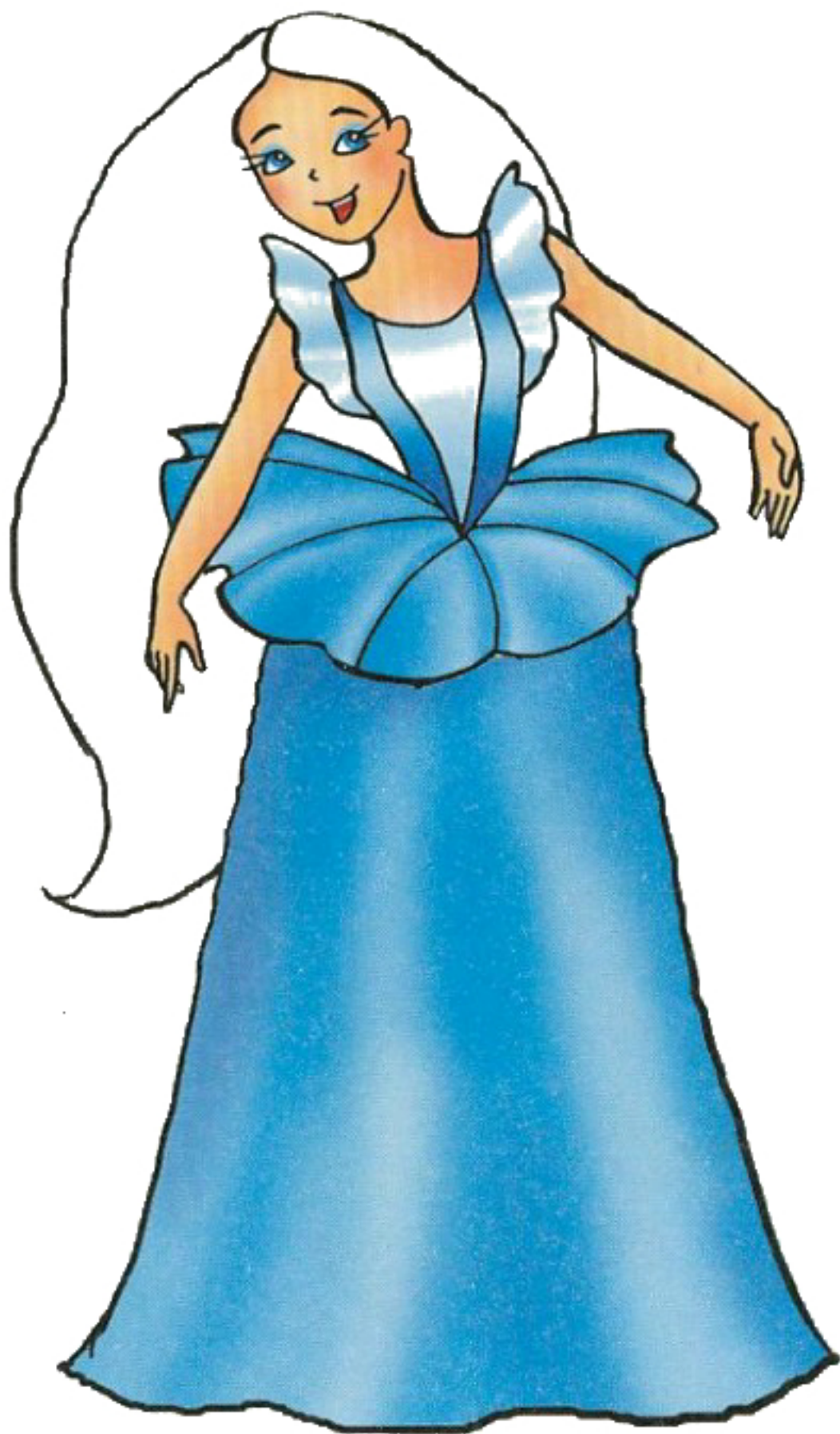

Синим карандашом с помощью волнистых линий нарисуй воду в аквариуме, чтобы рыбки могли плавать.

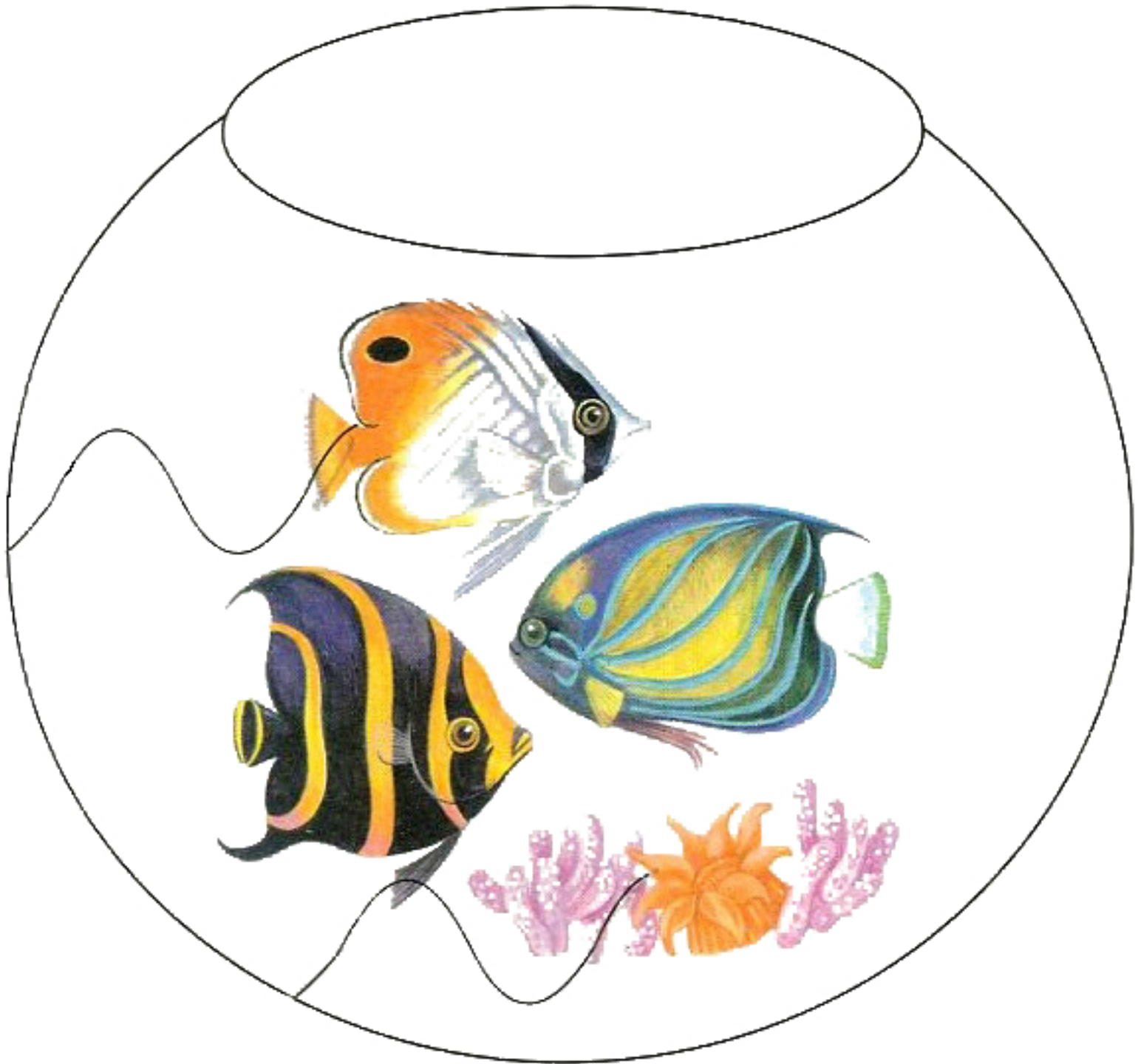

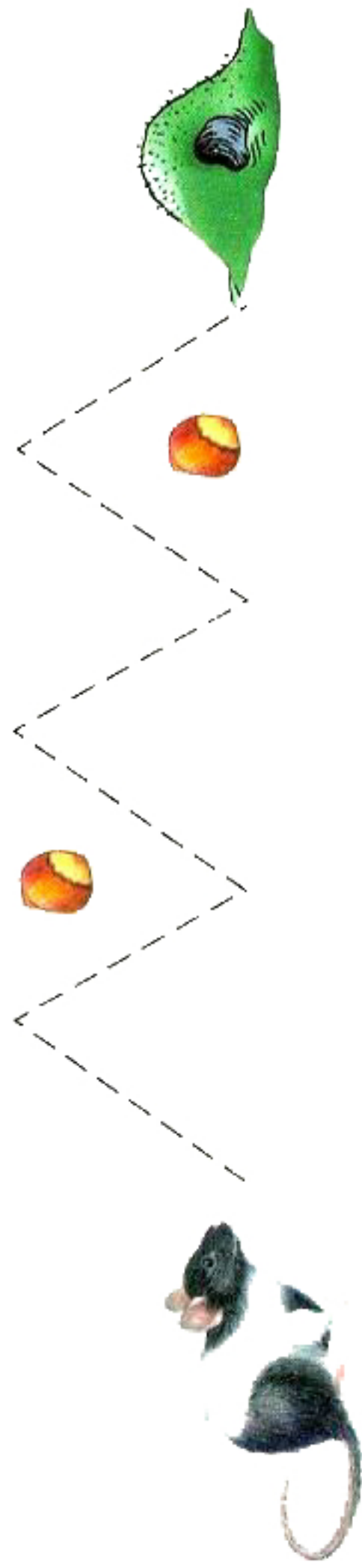
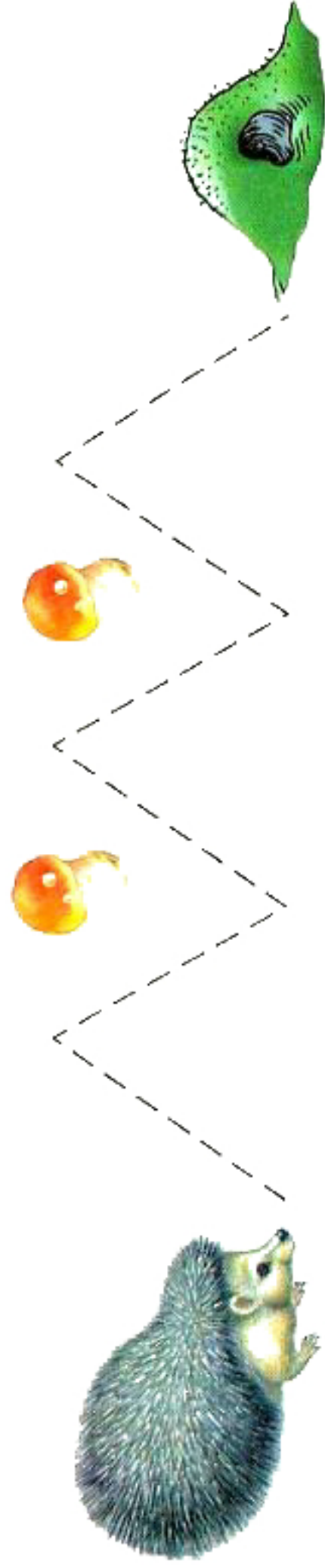

Помоги ежику и мышке пройти по дорожкам к своим норкам.

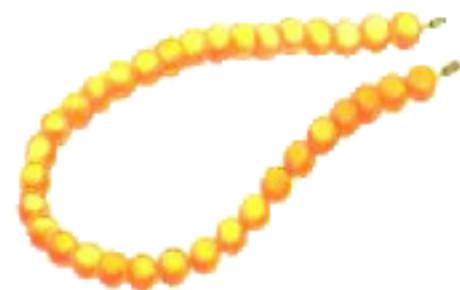
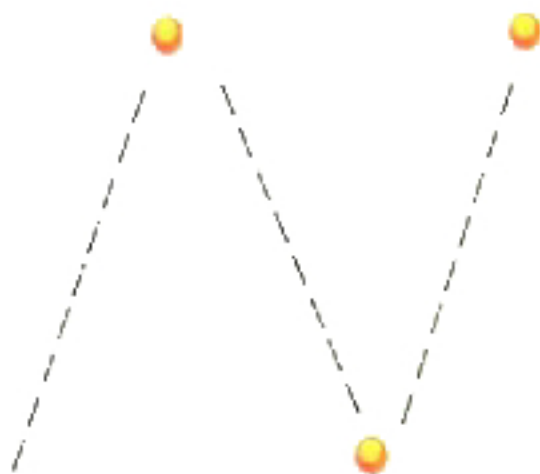

Медвежонок хотел сделать маме в подарок красивые бусы, но все бусинки у него рассыпались. Помоги ему собрать одинаковые бусинки на ниточку.

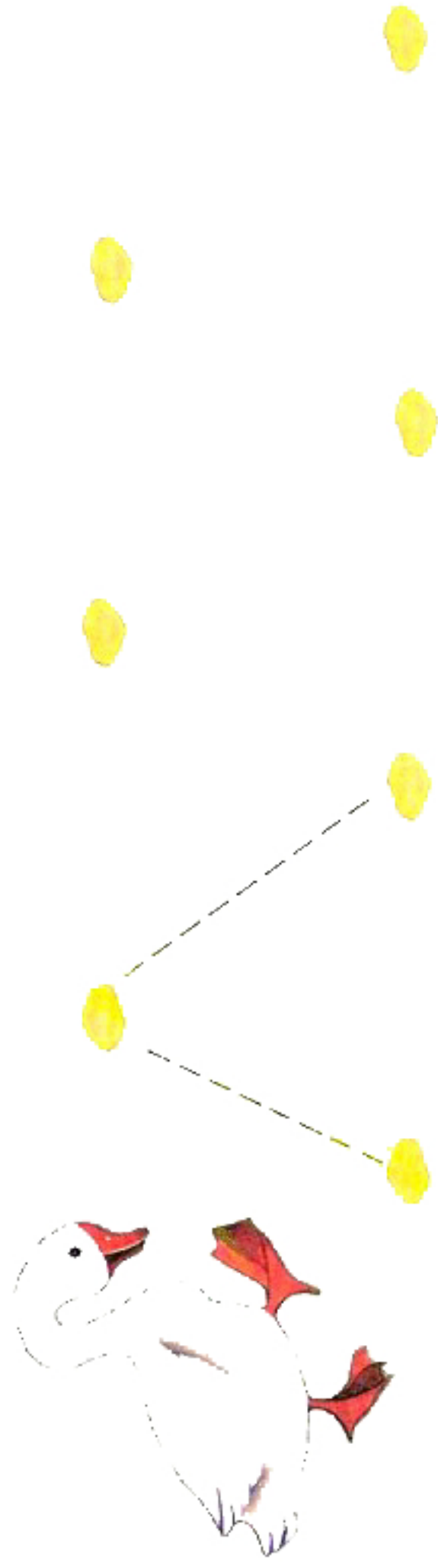
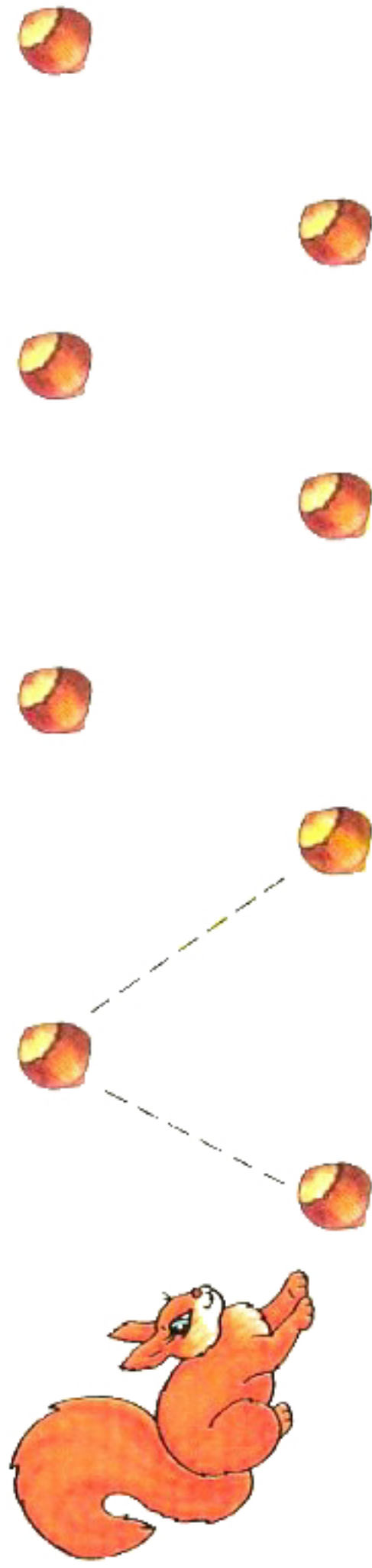

Помоги белочке собрать все орехи, а гусю — все зернышки.

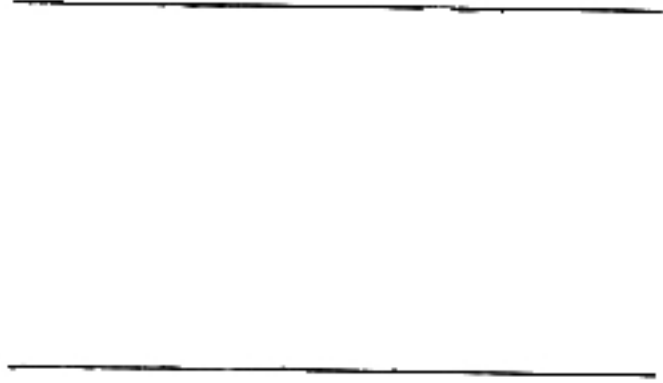
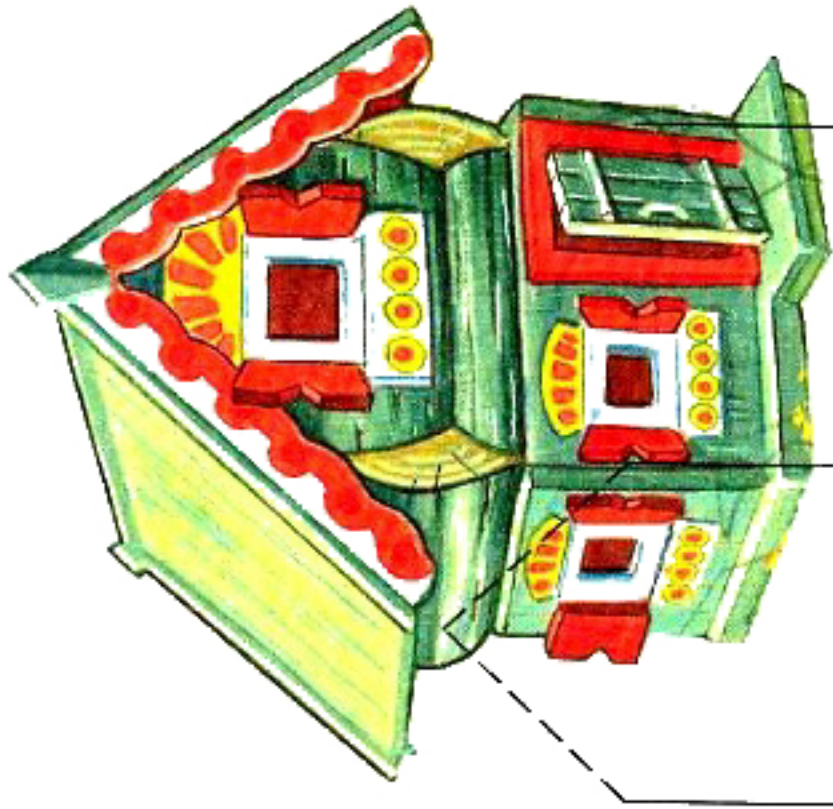

Скорее помоги мышке, лягушке, зайчику, лисе и волку построить забор, чтобы медведь не сломал их теремок.

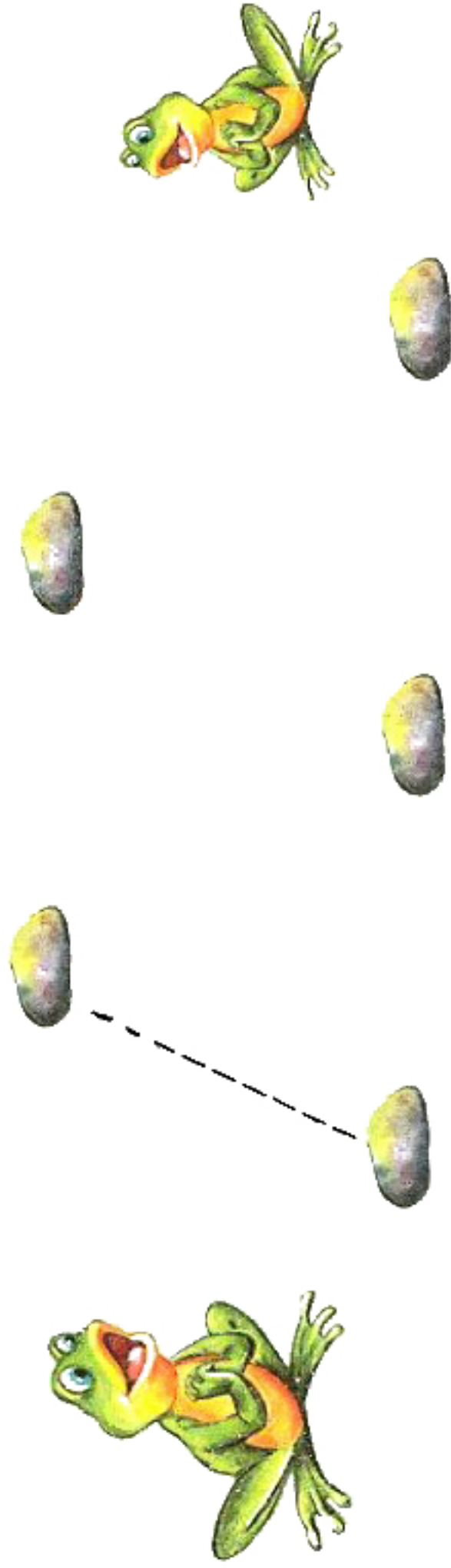

Нарисуй, как лягушонок будет прыгать по камушкам, чтобы встретиться со своей подружкой.

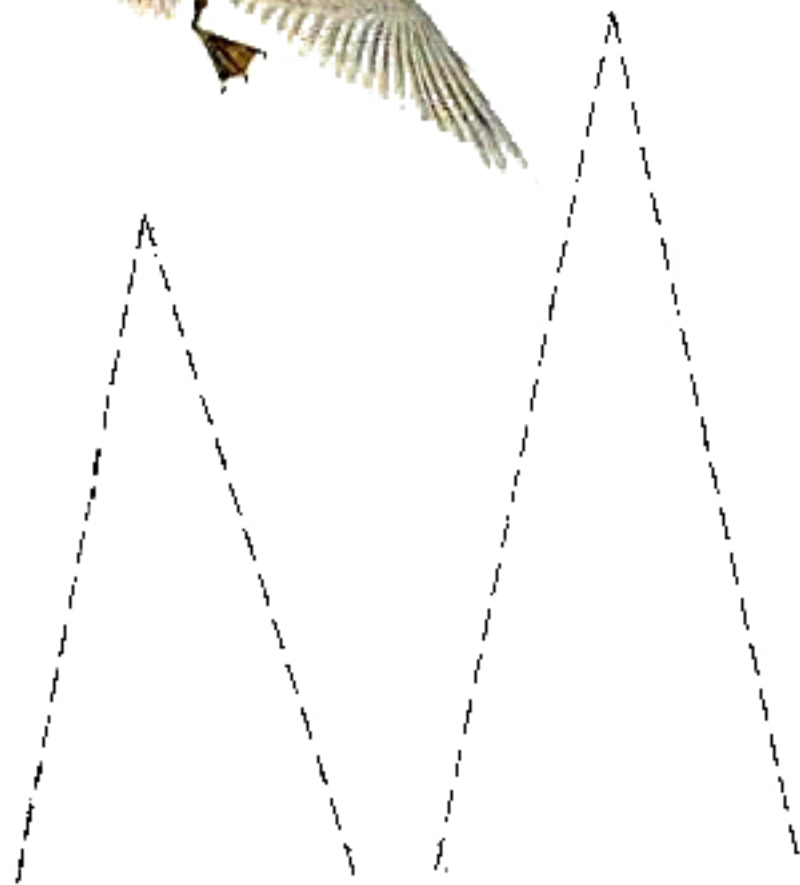

Гуси-лебеди хотят украсть Ванюшу и унести его в лес к злой Бабе-яге. Скорее нарисуй высокие елки, чтобы Ванюша с сестрой могли спрятаться за ними и убежать от злых гусей-лебедей!

Нарисуй лесенку, по которой Вова сможет подняться к своему дедушке.



Нарисуй Снегурочке корону.



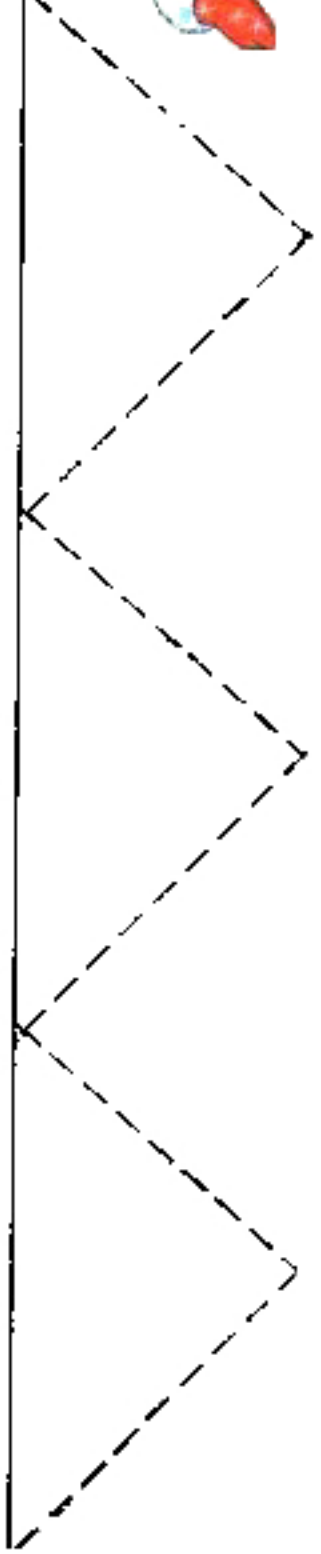
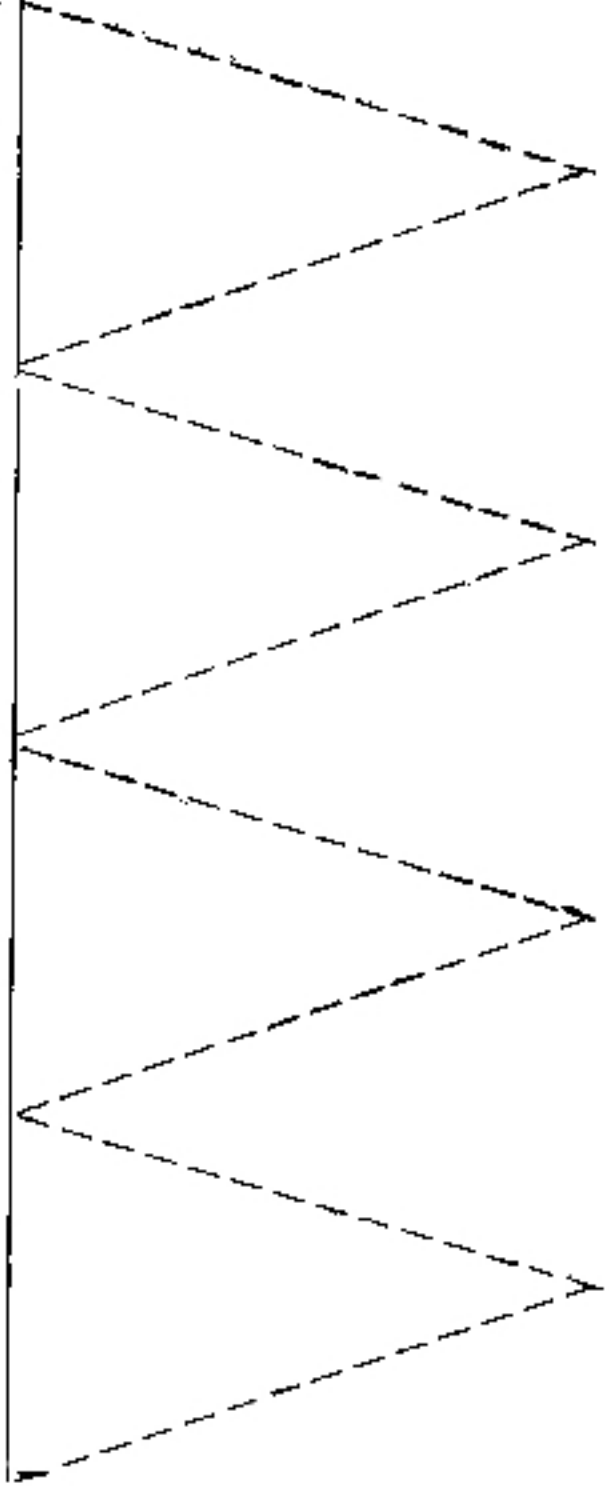

Ребята готовятся к празднику, украшают комнату флажками. Продолжи каждый ряд флажков.

Рисование кругов

Возьми какую-нибудь баночку или бутылочку (из-под лекарства, крема, йогурта и т. п.). Поставь ее на лист бумаги, крепко прижми к нему и обведи карандашом дно бутылочки. Карандаш будет двигаться плавно, не встречая никаких препятствий на своем пути. Посмотри на рисунок. У тебя получилась фигура, которая называется «круг».

Обведи большие круги красным карандашом, а маленькие — синим.

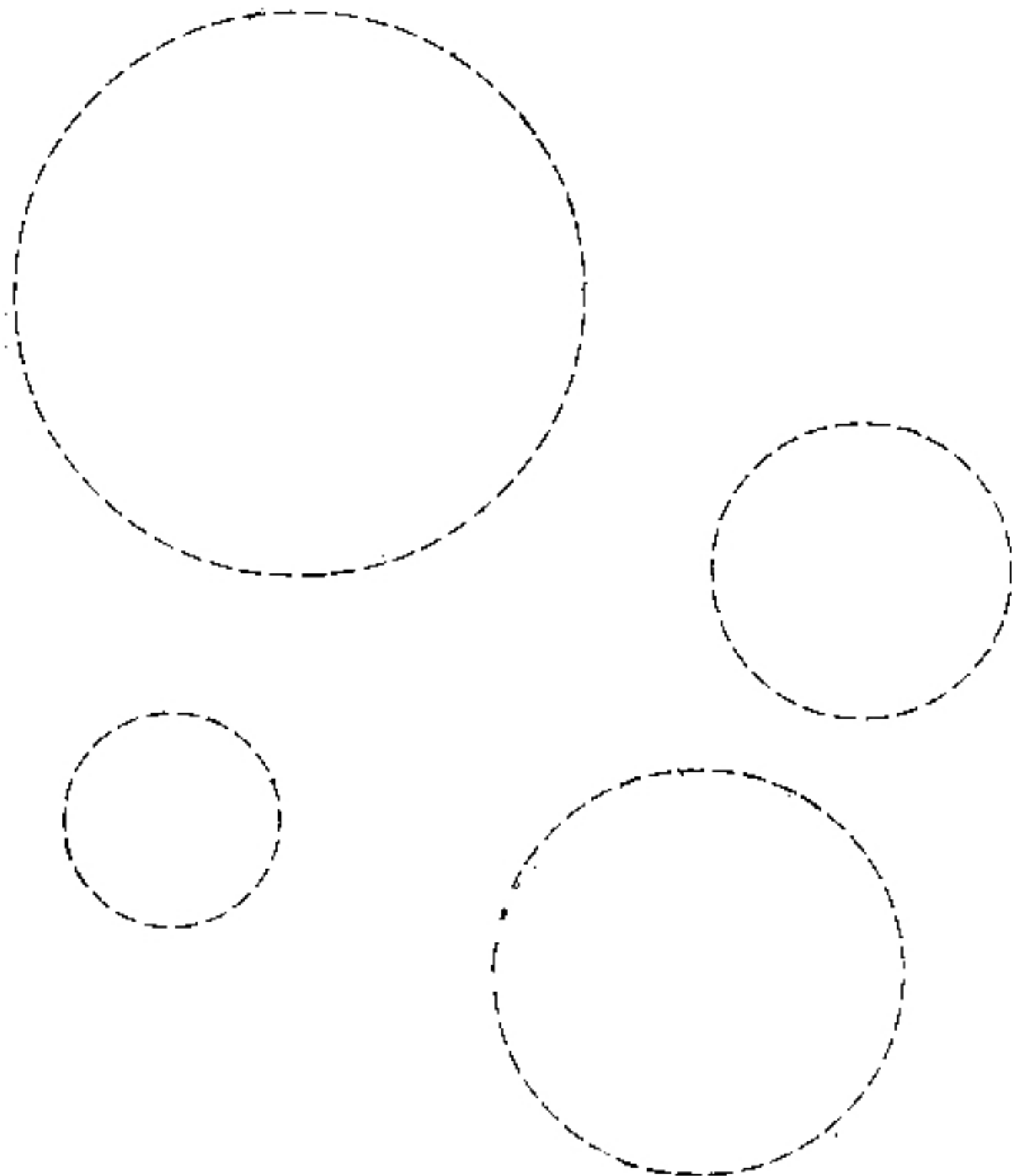

Помоги снегирям попасть домой: нарисуй круглое отверстие в скворечнике и закрась его черным карандашом.



На шесте веселый дом
С круглым маленьким окном.
Чтоб скорей уснули дети,
Этот дом качает ветер.
На крыльце поет отец —
Он и летчик, и певец.

(Скворечник)

Светофор сломался: ни один сигнал не горит. Почини его: обведи и раскрась круги светофора красным, желтым и зеленым карандашом. Наверху должен оказаться красный круг, внизу — зеленый. А какой сигнал нужно нарисовать посередине, догадайся сам.

Никому прохода нет,
Если вспыхнул этот свет.

(Красный свет)

Осторожность не мешает,
Этот свет предупреждает.

(Желтый свет)

Каждый должен знать ответ:
На какой идти нам свет?

(Зеленый свет)

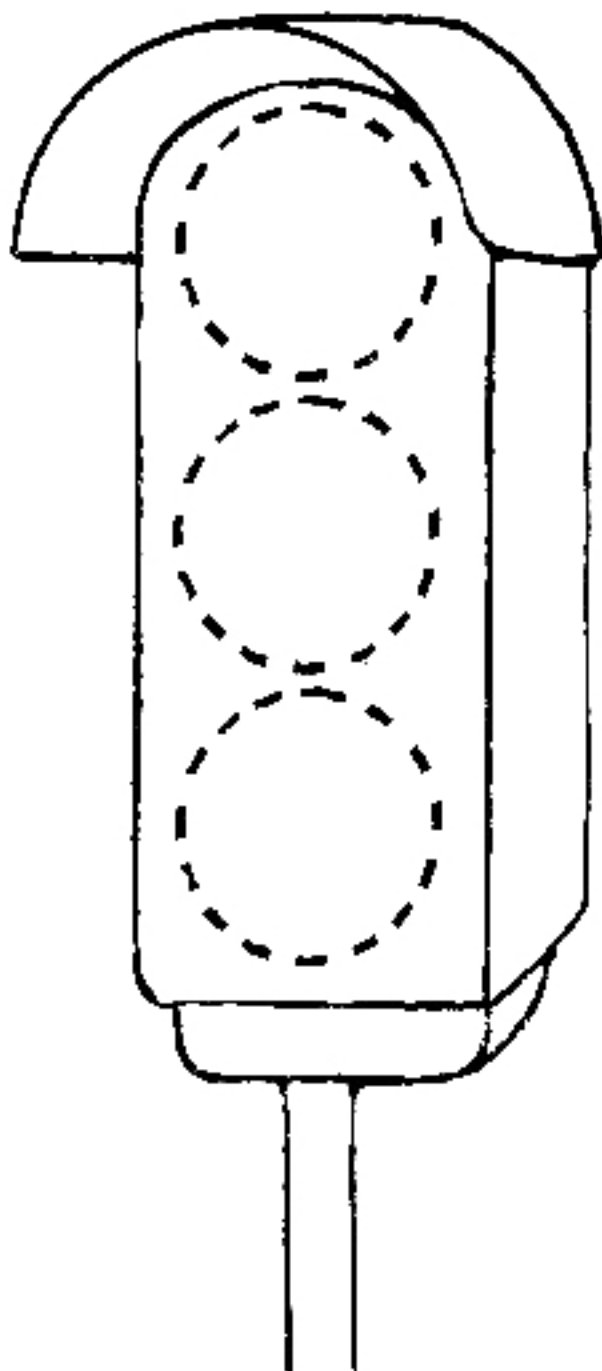

Дорисуй снеговика.

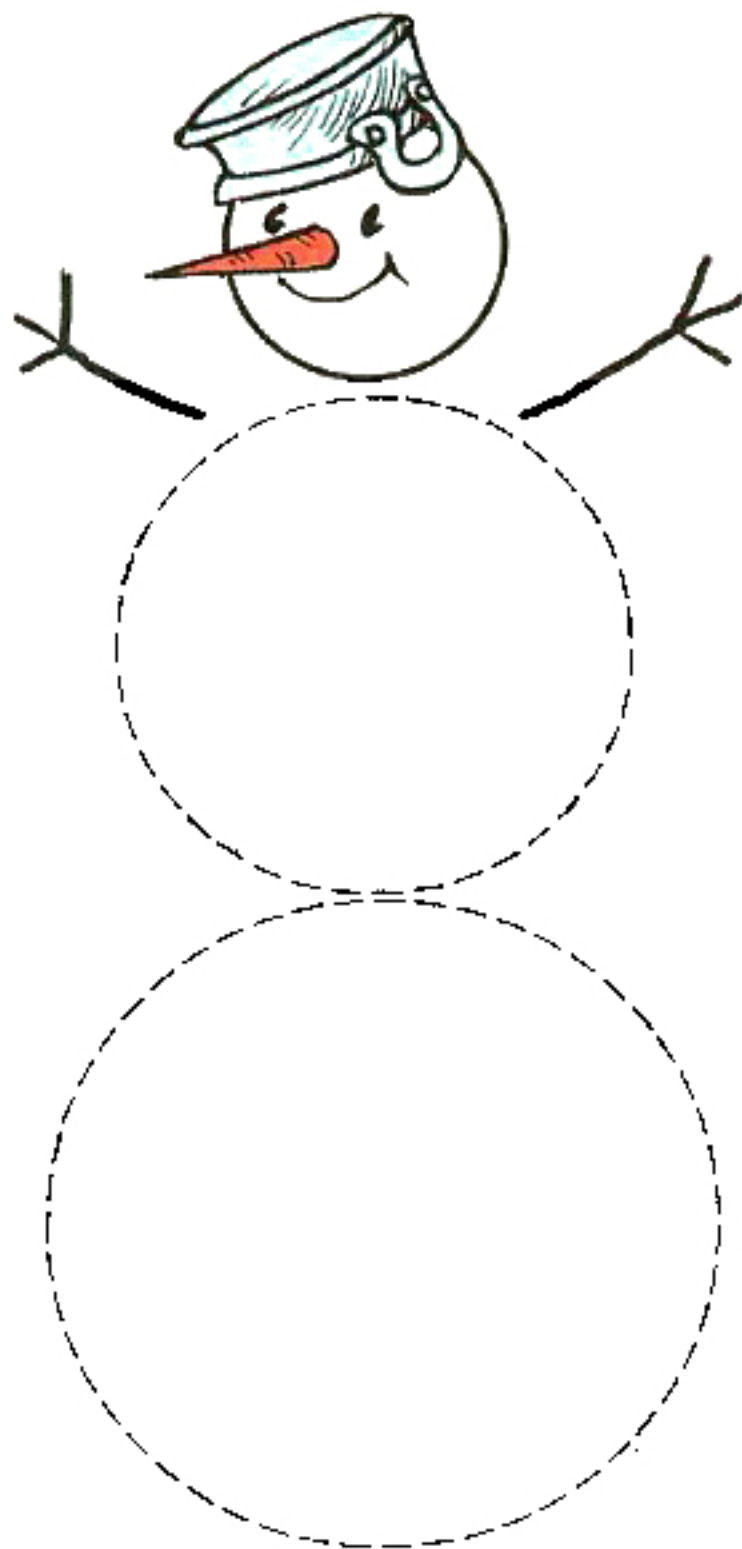

Жил я посреди двора,
Где играет детвора,
Но от солнечных лучей
Превратился я в ручей.

(Снеговик)

Девочка Маша собрала букет из белых пушистых одуванчиков. Вдруг подул ветер, сорвал с одуванчиков пушинки, и в руке у нее остались одни стебельки. Расстроилась Маша — вот-вот заплачет. Нарисуй для девочки одуванчики.



Был он желтым,
Стал он белым.
Только дунет ветерок —
К облакам взлетит он смело.
Он — летающий цветок.

(Одуванчик)

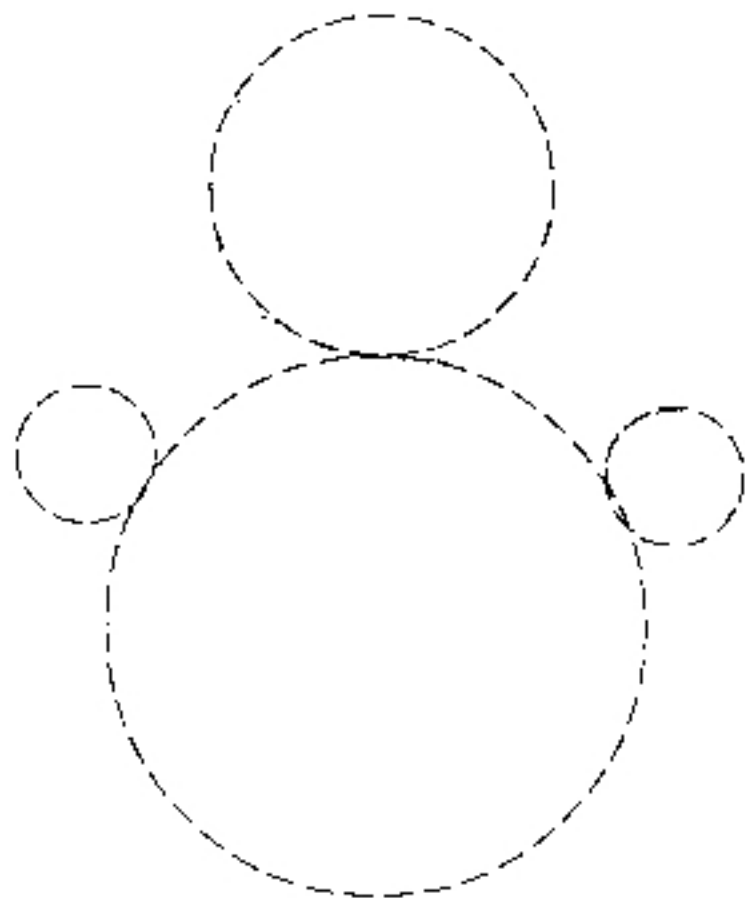
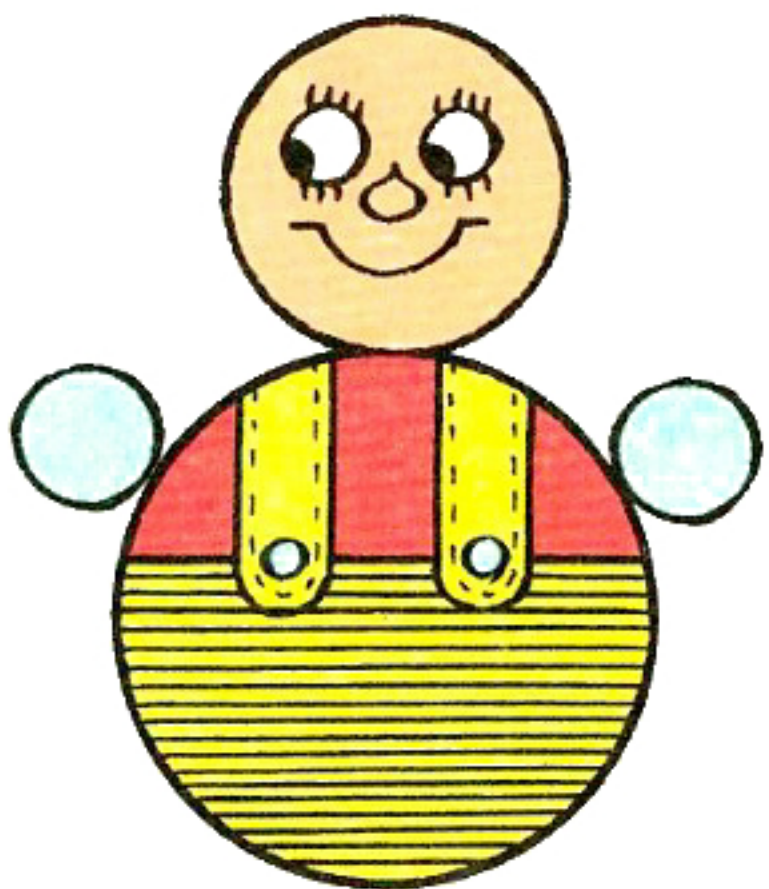

На фабрике игрушек делают куклу-неваляшку. Посмотри, из каких частей она состоит: большой шар — это туловище, два маленьких шарика — ручки, а средний шар — это Попробуй сам нарисовать готовую игрушку.

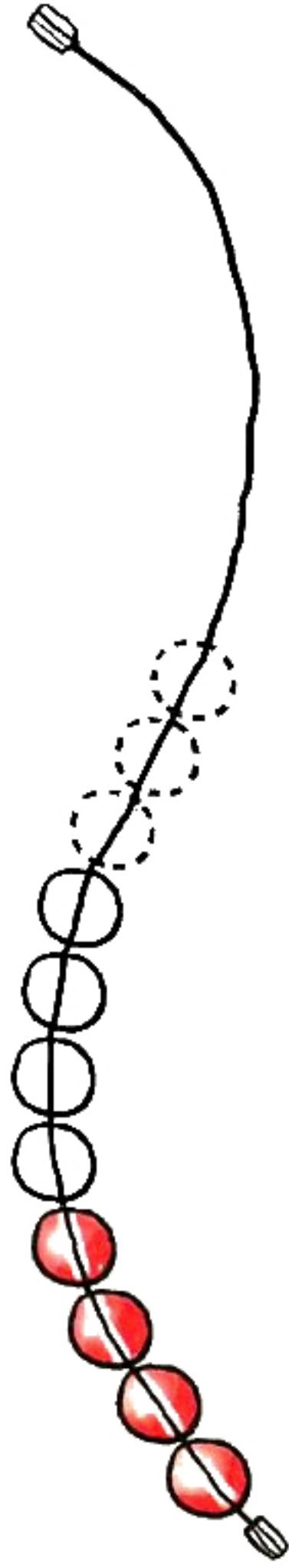

Сделай для куклы Кати новые бусы: продолжи рисовать бусинки, «называя» их по нитку.

Проведение пересекающихся линий

Свинка очень любит каштаны. Приставила она к дереву лесенку и полезла наверх за каштанами. Только вот беда: лесенка оказалась слишком короткой, не достать свинке ни одного каштана. Как тут быть? Помоги свинке: нарисуй для нее лесенку повыше.



Подели батон между зверями: разрежь его на части. Для этого нужно провести две линии: одну сверху вниз, другую слева направо. Сколько частей у тебя получилось? Молодец, всем зверям хватит.

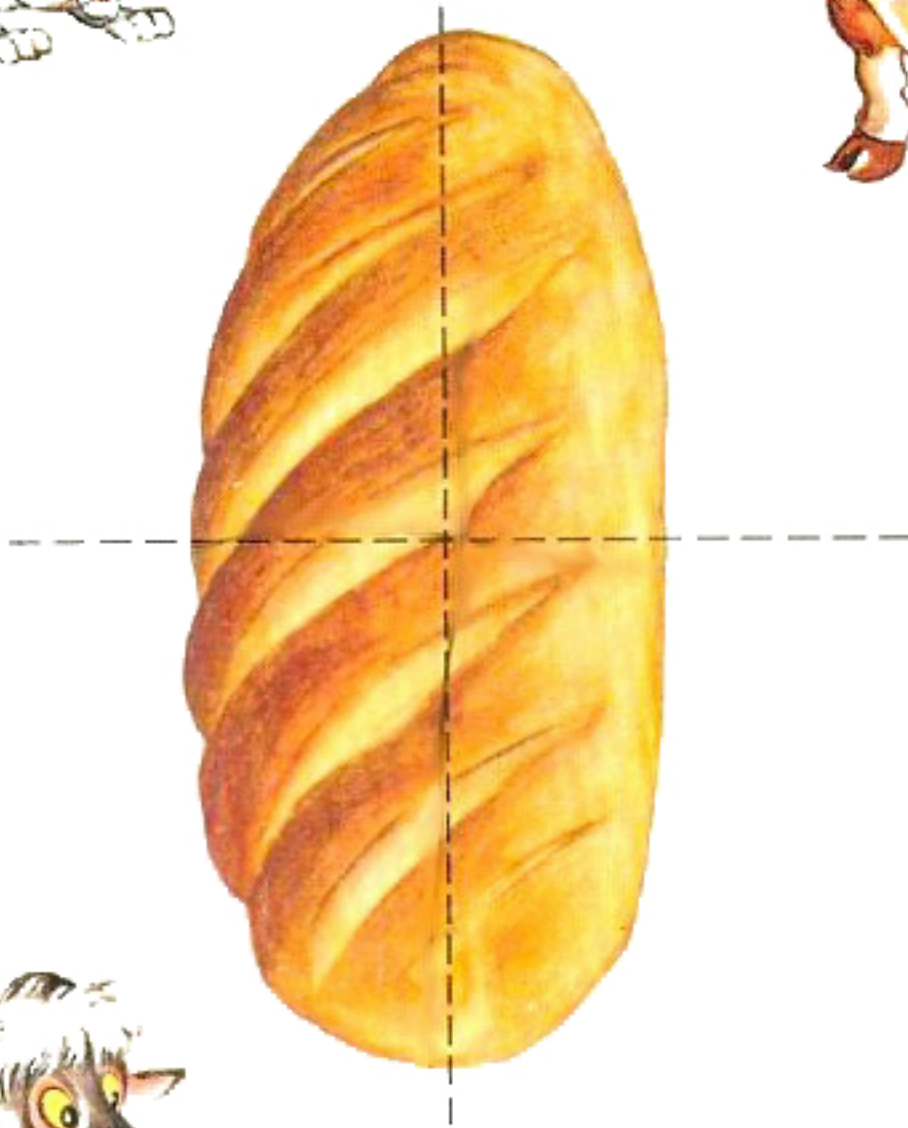
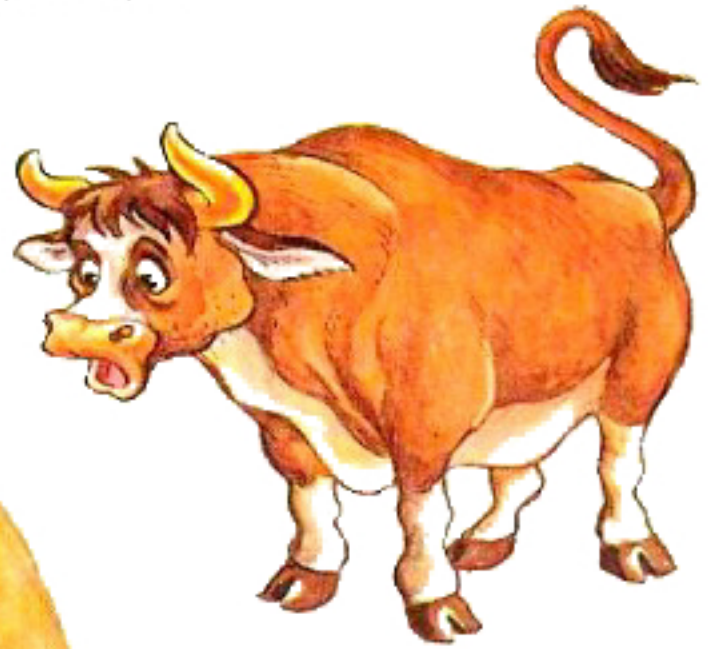



А эту плюшку постарайся разделить на четыре части сам.

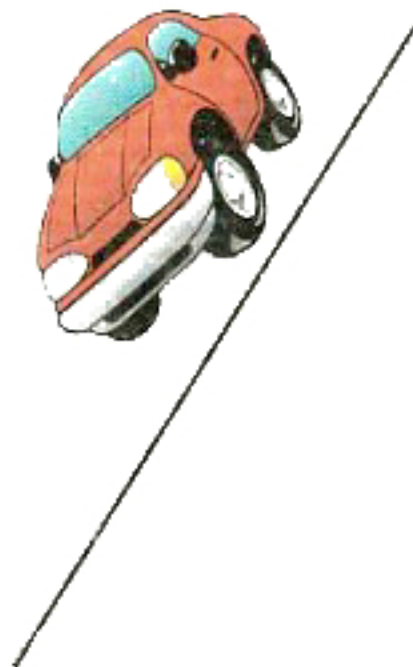
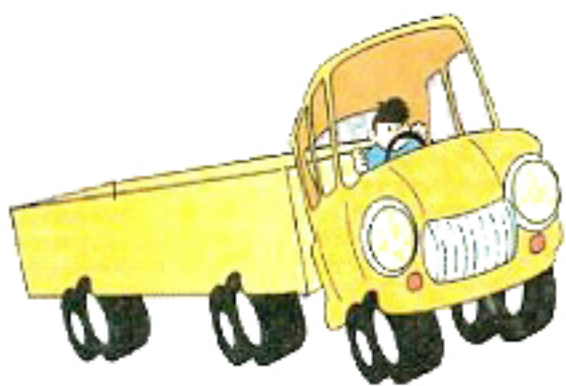

Как ты думаешь, пересекутся ли пути этих машинок, если они и дальше поедут по прямым линиям? Проверь, прав ты или нет: дорисуй дорожки.

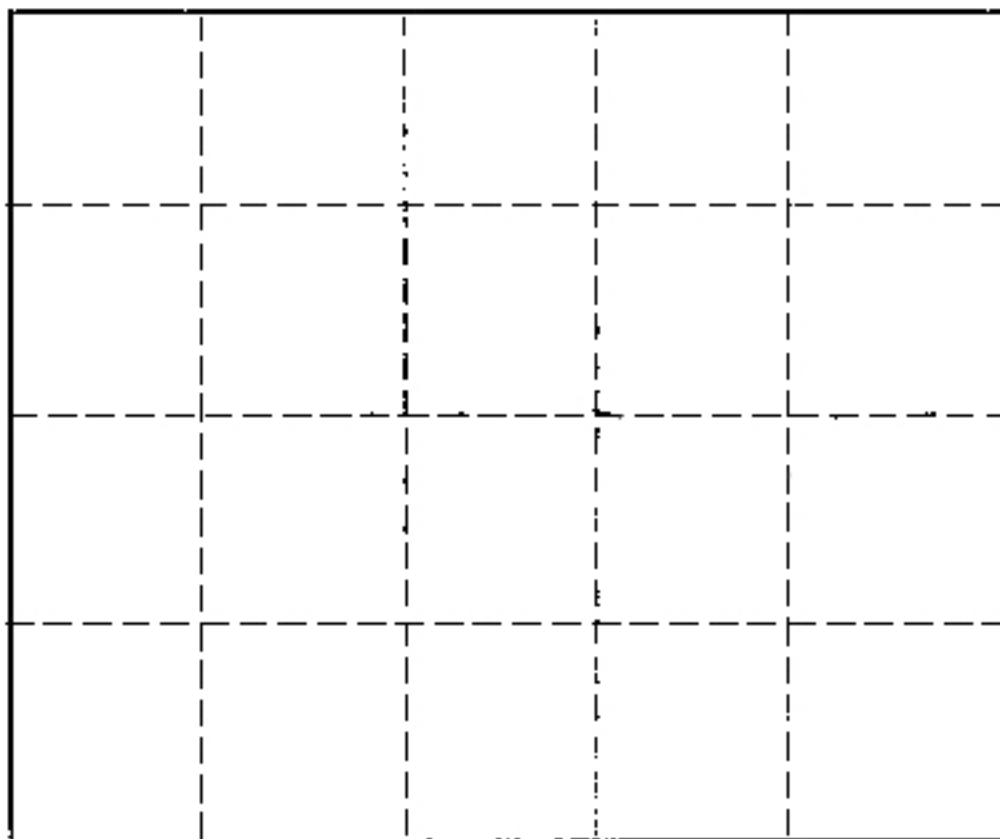

Дедушка ищет свой любимый клетчатый плед. Дедушка старенький, видит плохо. Помоги деду: обведи все линии цветными карандашами и раскрась плед пюрче, тогда дедушка сразу его заметит.

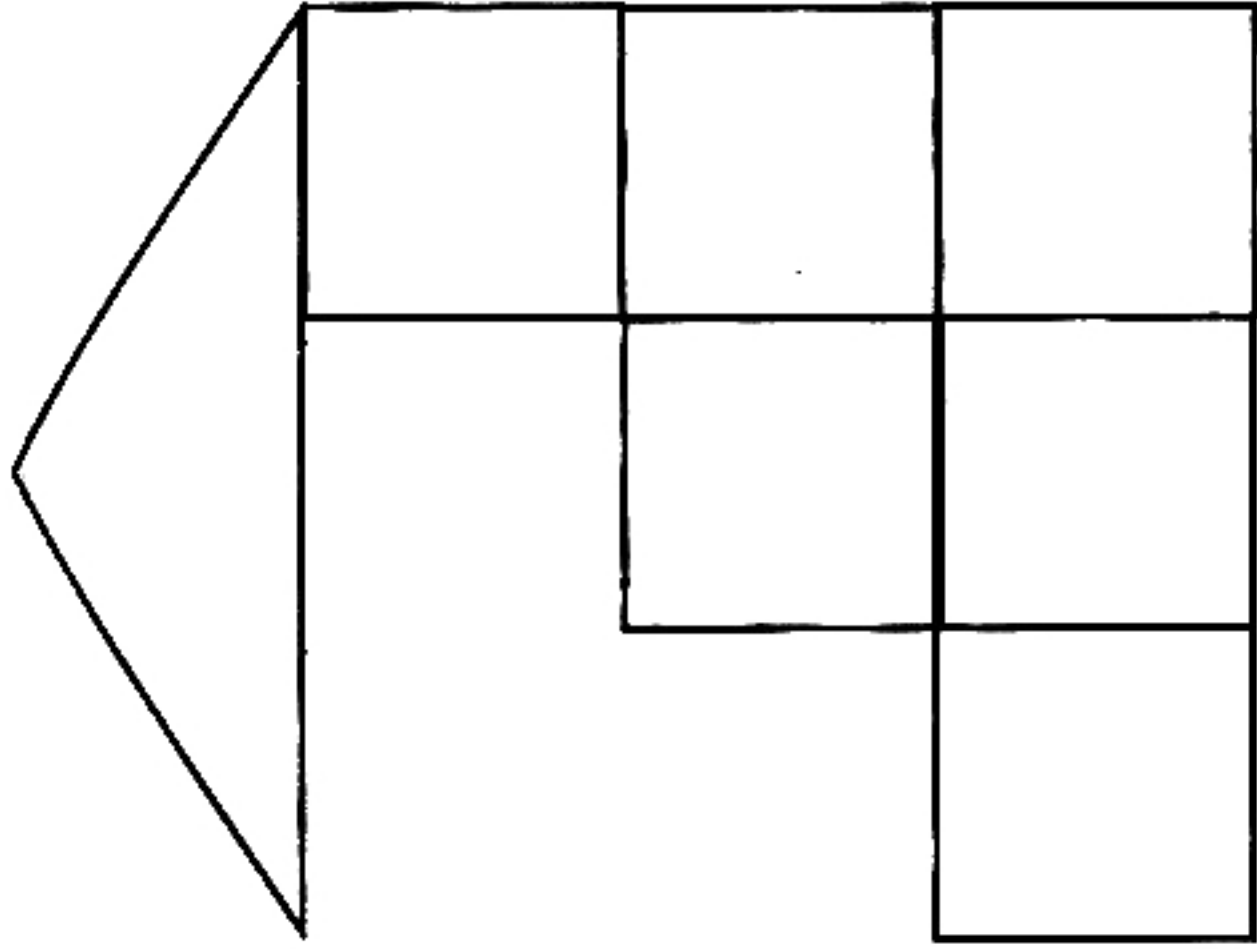

Закончи строительство домика из кубиков для собачки.

Скорей посади злого медведя в клетку!

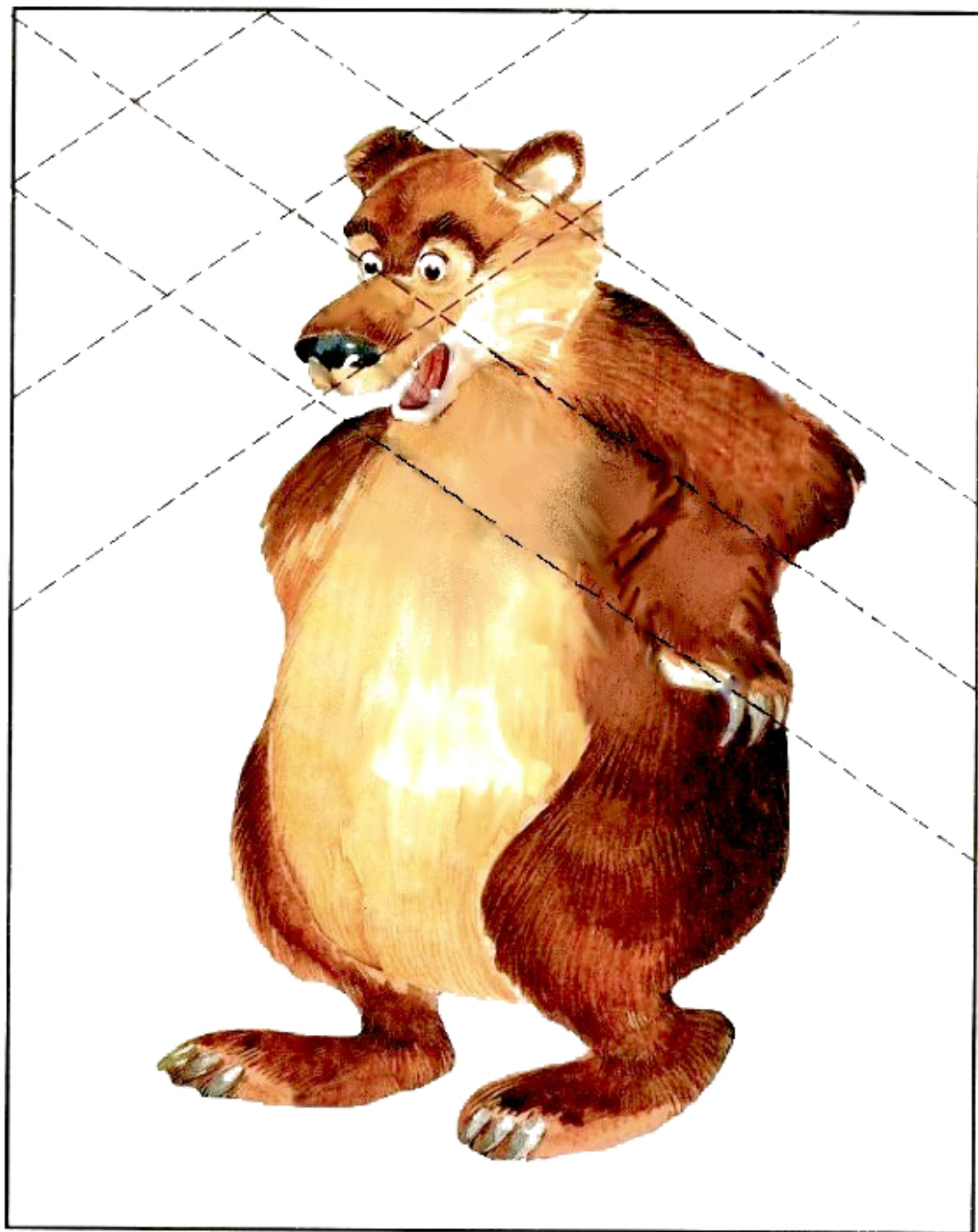

Щенок гладил коврик и нечаянно прожег дырку. Помоги ему починить коврик: поставь «заплатку».

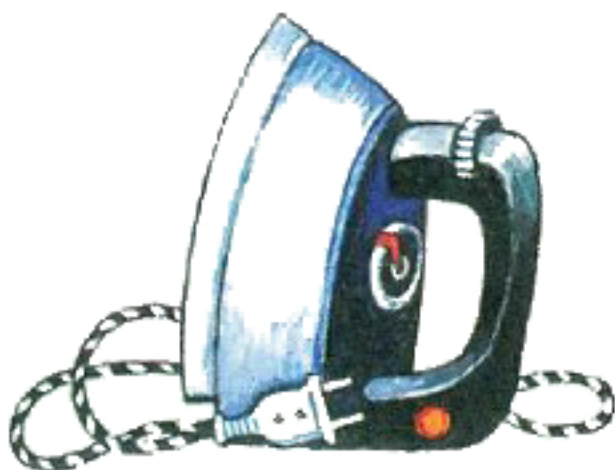
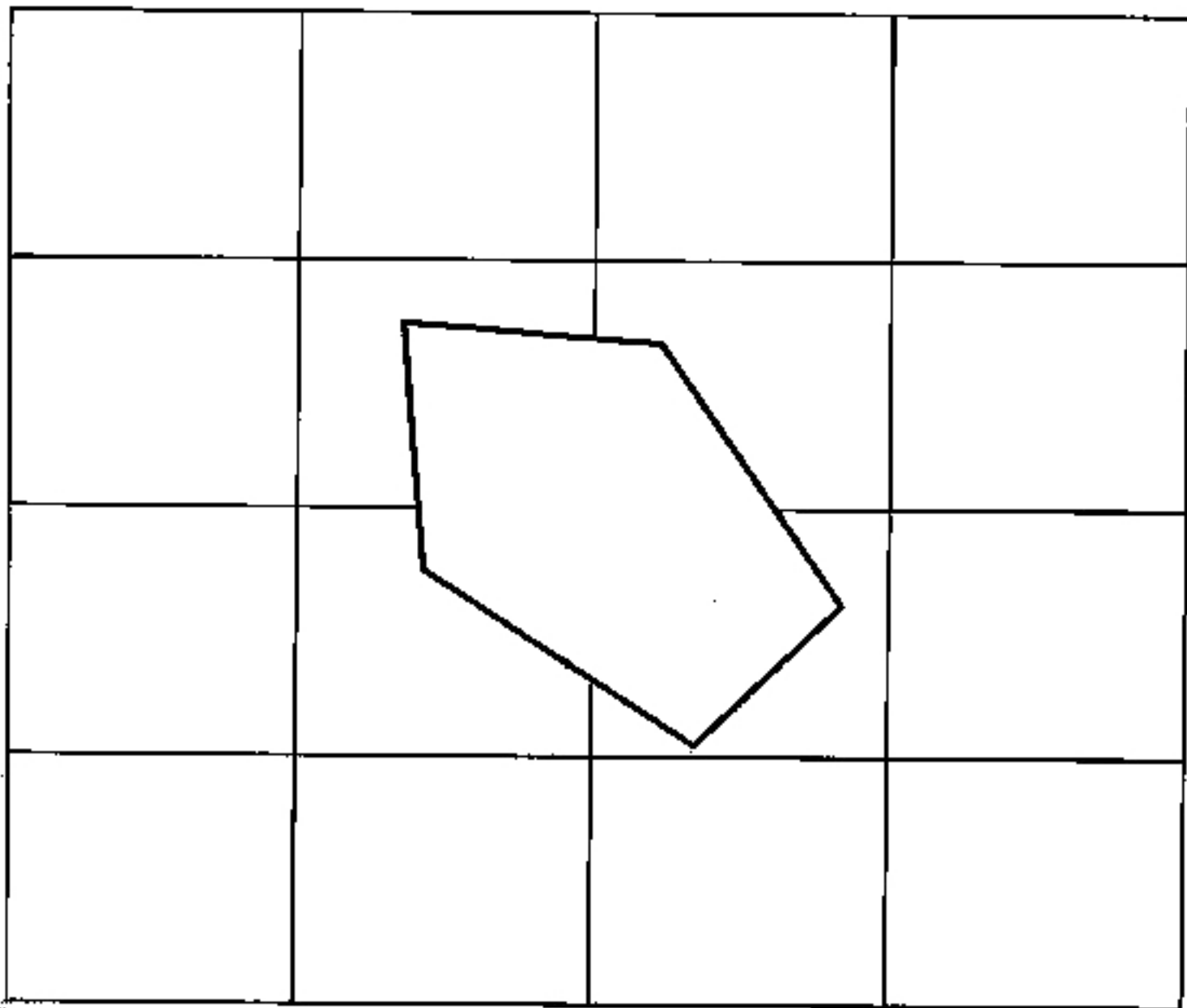

Обведи изображения,
не отрывая карандаш от бумаги

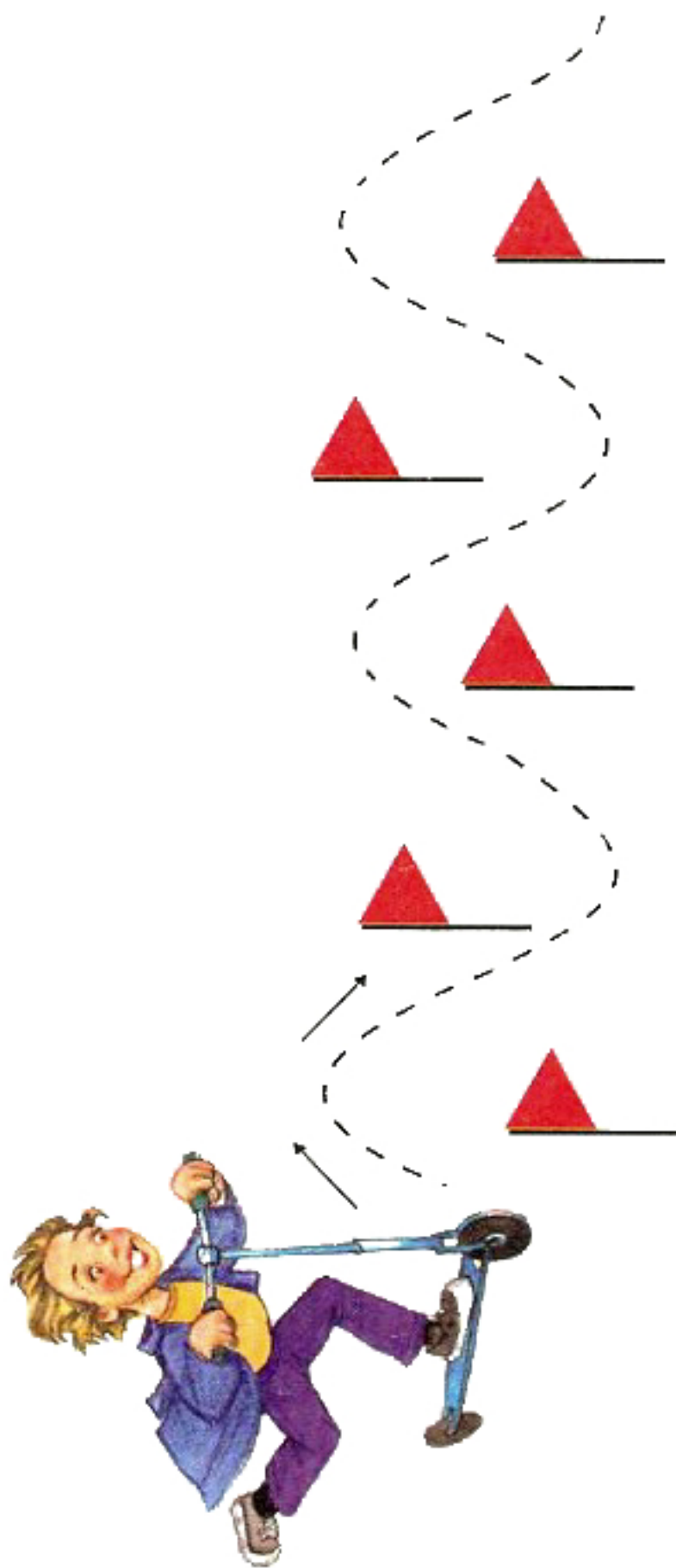

Помоги мальчику аккуратно объехать все флажки.

Добродушен, деловит,
Весь иголками покрыт...
Слышишь топот шустрых ножек?
Это наш приятель...

(Ежик)



Сделай ежику подарок: обведи и раскрась грибак.

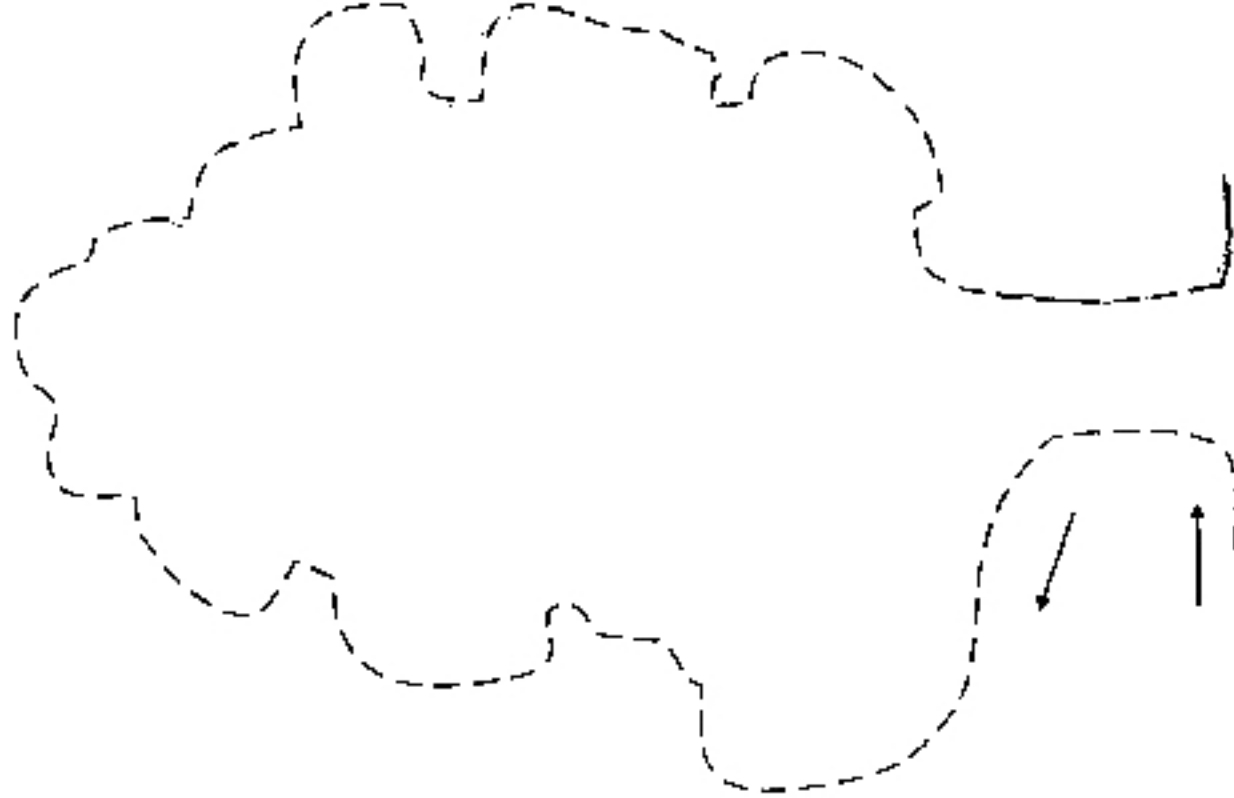

3 За котом Васькой гонится злая собака. Куда бежать Ваське, где спрятаться? Помоги коту, нарисуй дерево: Васька залезет на него и собака его не достанет.

Разрисованный ремень
От меня уполз под пень.

(Змея)

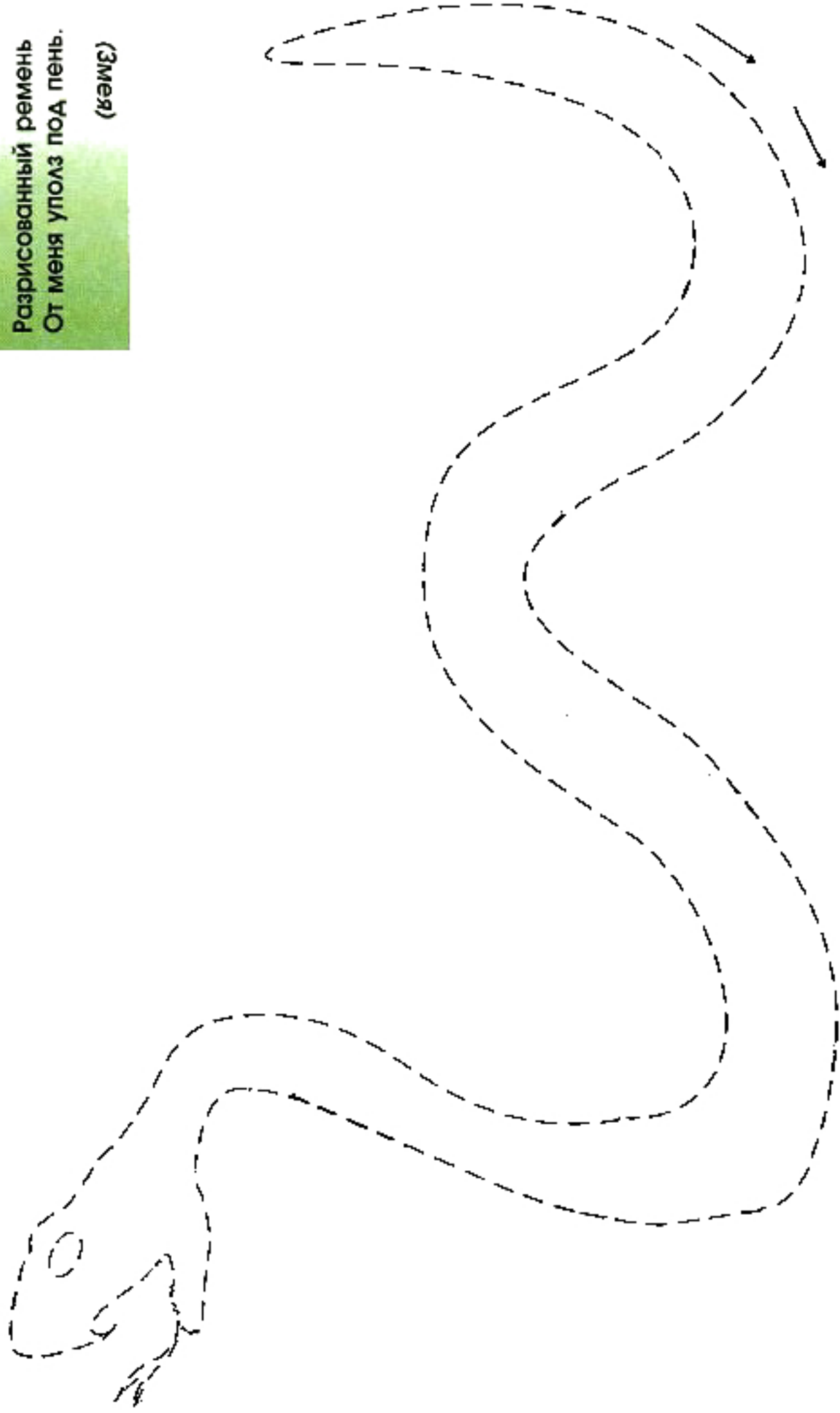

Нарисуй длинную и очень опасную змею.

Летит — гудит,
Сядет — молчит.
Целый день в трудах,
То в лугах, то в садах.
И кто ей друг —
Тому чаша с медком,
А кто ей не люб,
Тот спасётся бегом.

(Пчела)

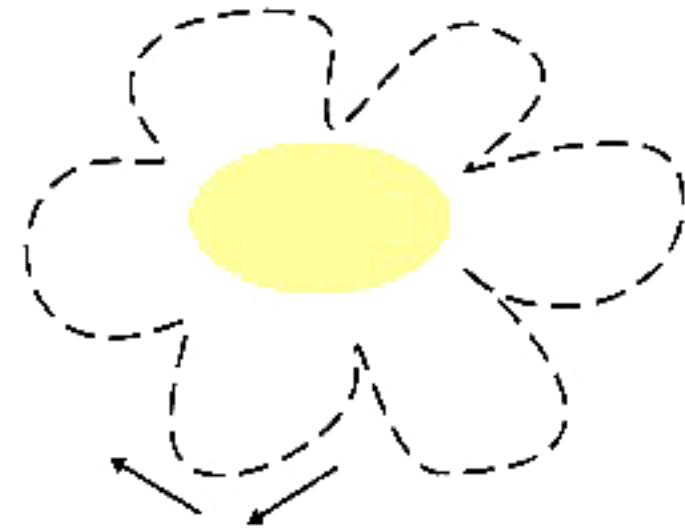
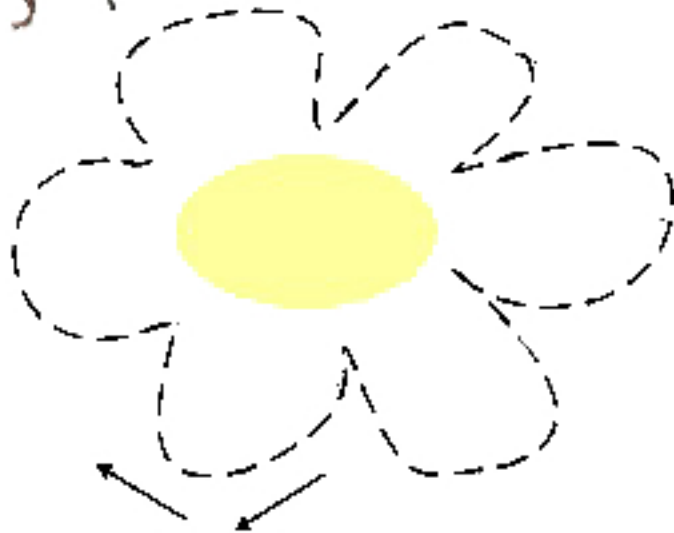

Летит пчела от цветка к цветку, собирает душистый мед. А эти цветы еще не распустились. Нарисуй им лепестки, чтобы трудолюбивая пчела могла собрать побольше сладкого меда.



По небу плывут облака. Обведи их синим карандашом и подумай, на что похоже каждое облако.

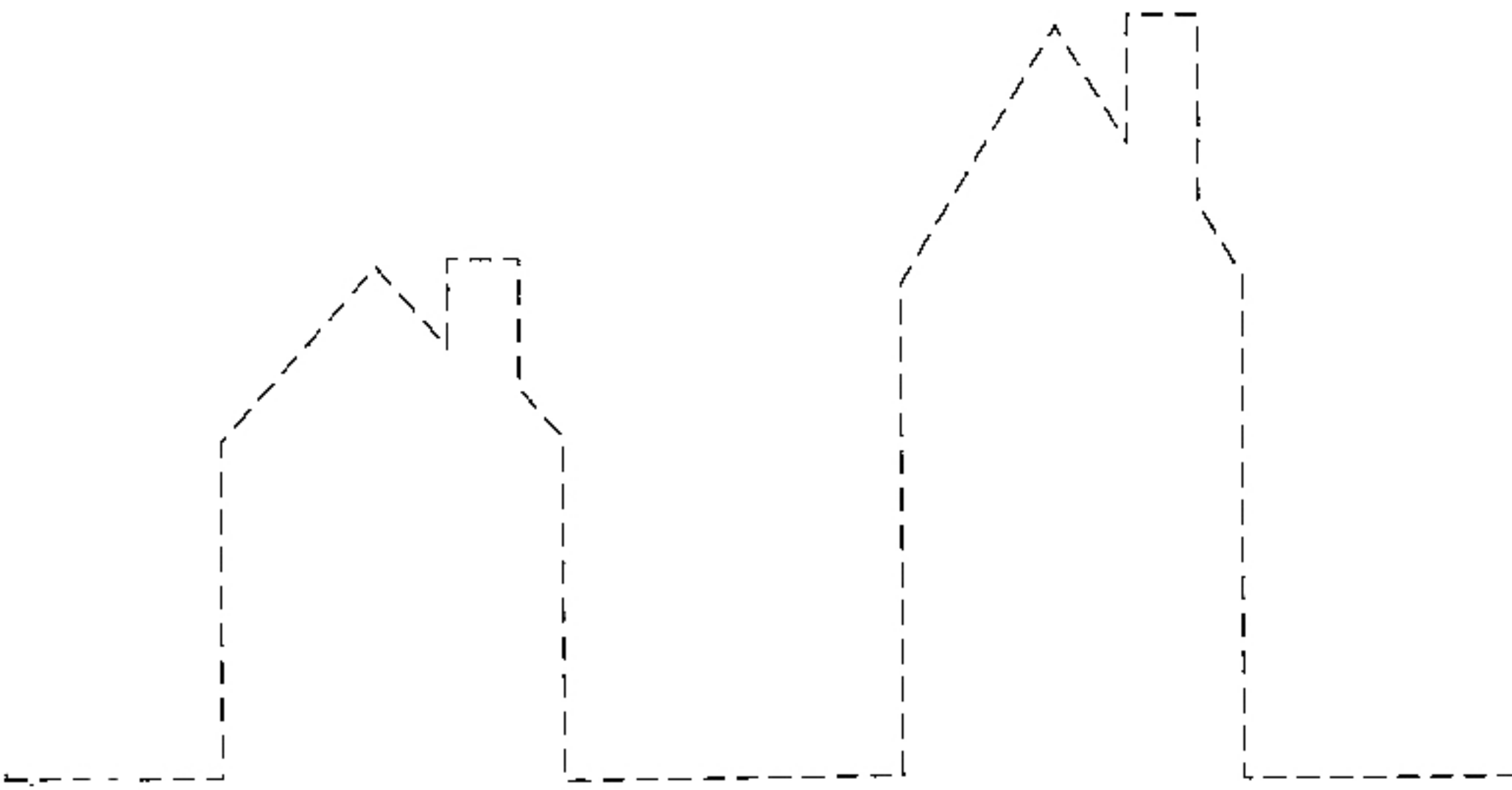

Обведи рисунок. Получилось два дома разной высоты. Какой из них ниже, какой выше? В высоком доме топится печка: нарисуй дым из трубы.

Обведи рисунок по точкам

Соедини точки. На что похож твой рисунок?

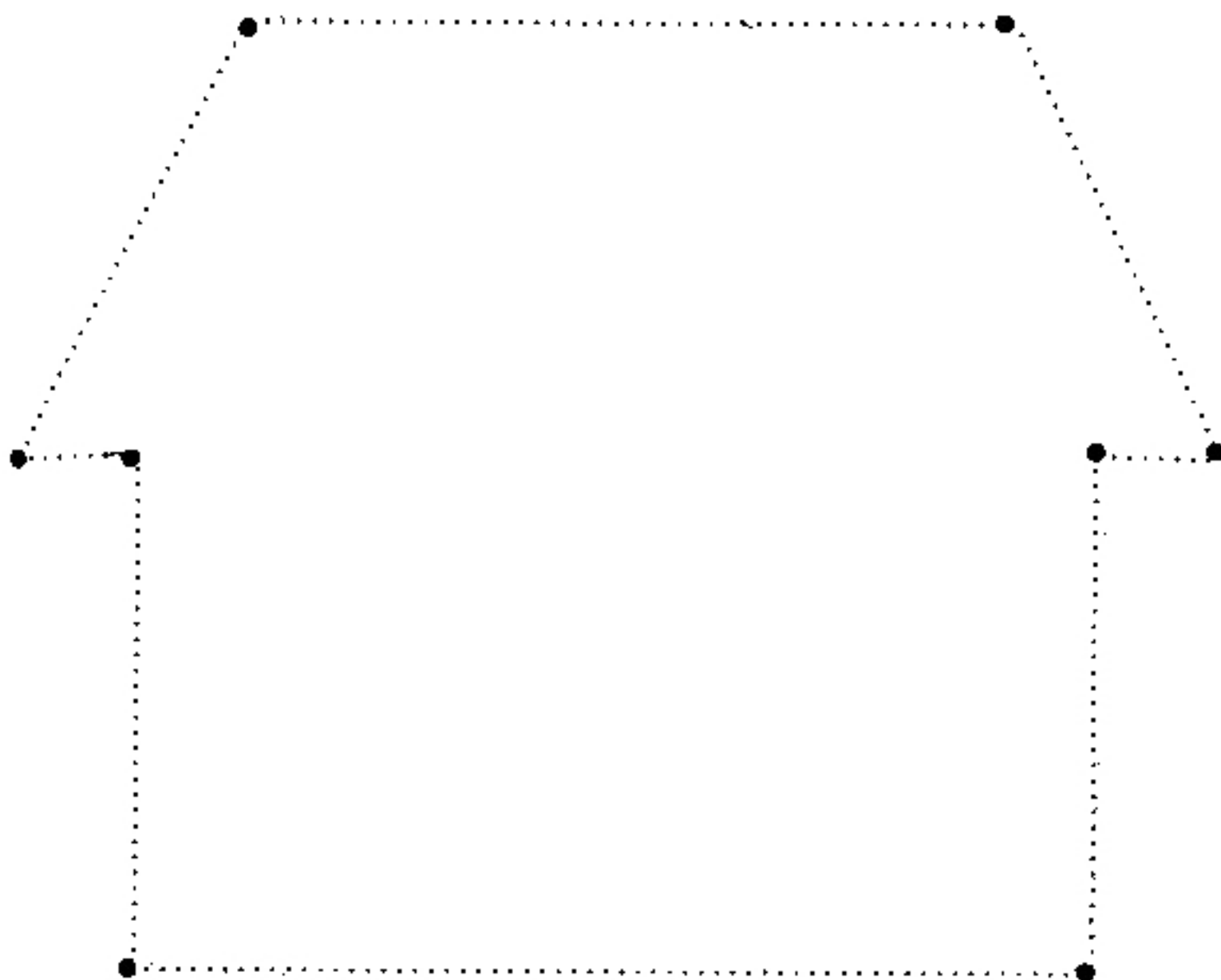

Когда ты обведешь по точкам этот рисунок, у тебя получится шкаф. Подумай, что может в нем лежать?

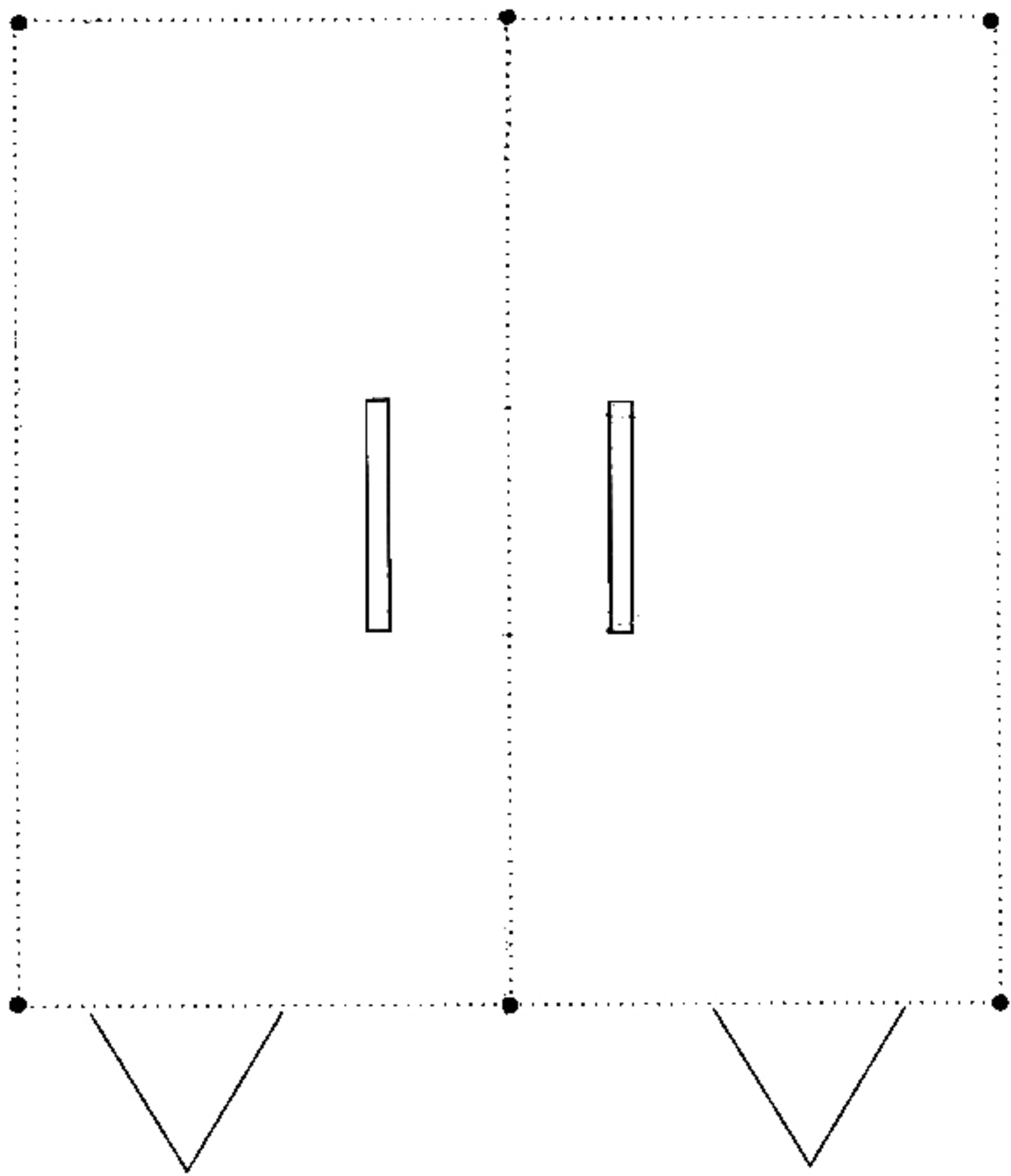

Соедини точки. Что у тебя получилось?

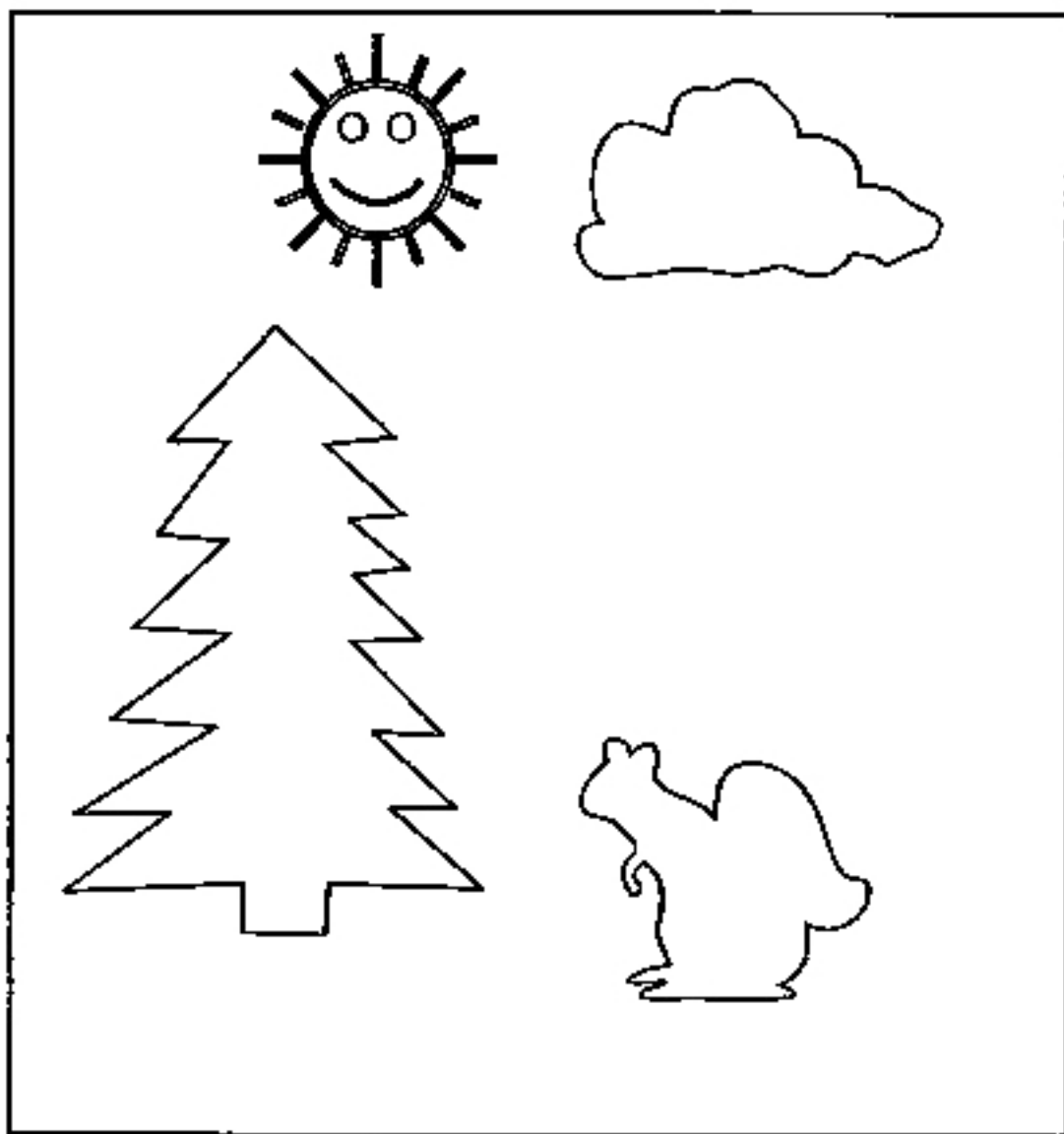

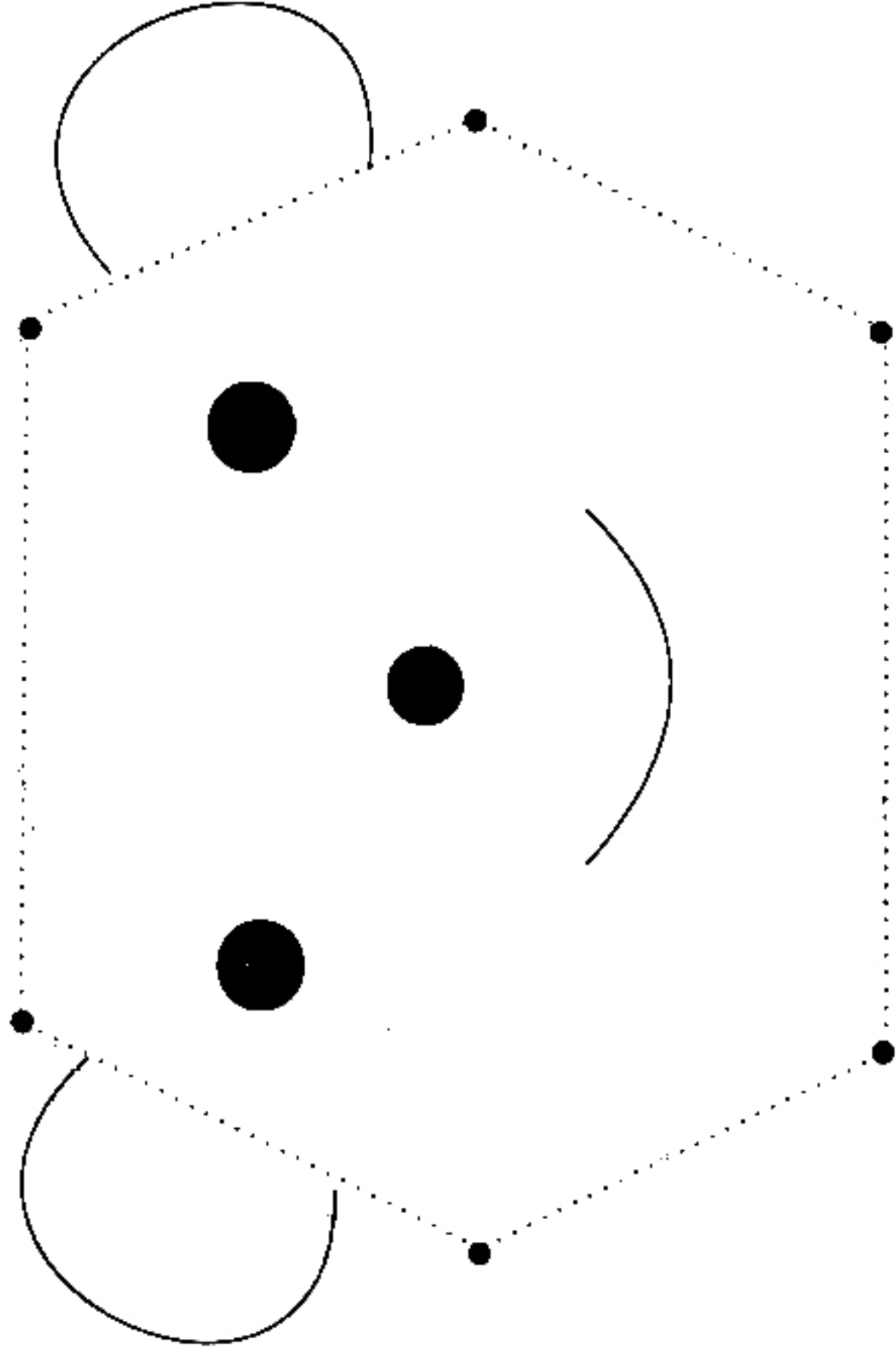

Соедини точки. Кто у тебя получился?

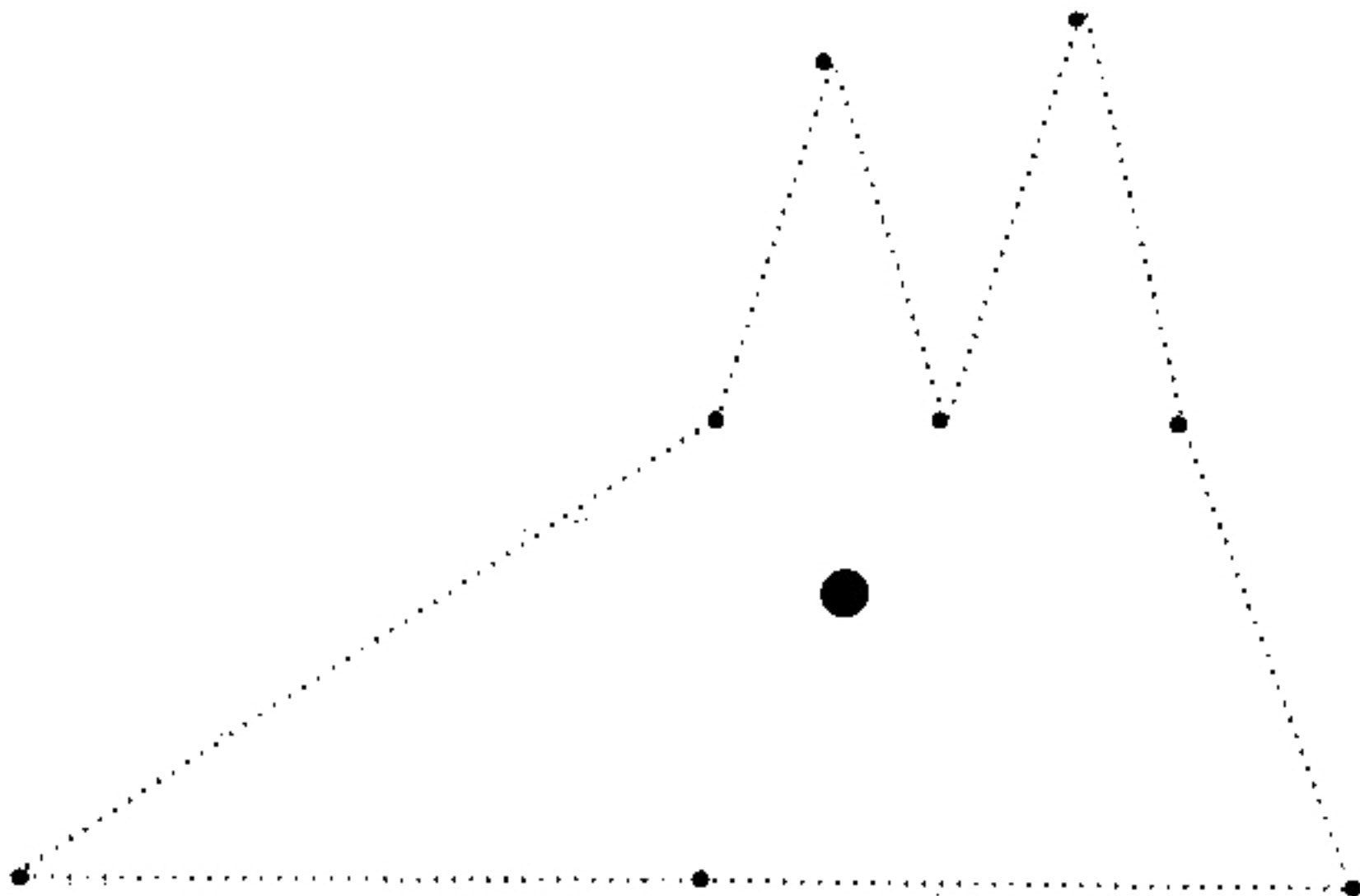

Соедини линиями точки. Вспомни загадку про лису:

Говорят, я рыжая,
Говорят, бесстыжая.
Ем цыплят, говорят,
Ем утят, говорят.
Да ведь это петухи
Наболтали чепухи!

Соедини точки. Что у тебя получилось? Представь, что ты собрался на прогулку. Что еще тебе понадобится?

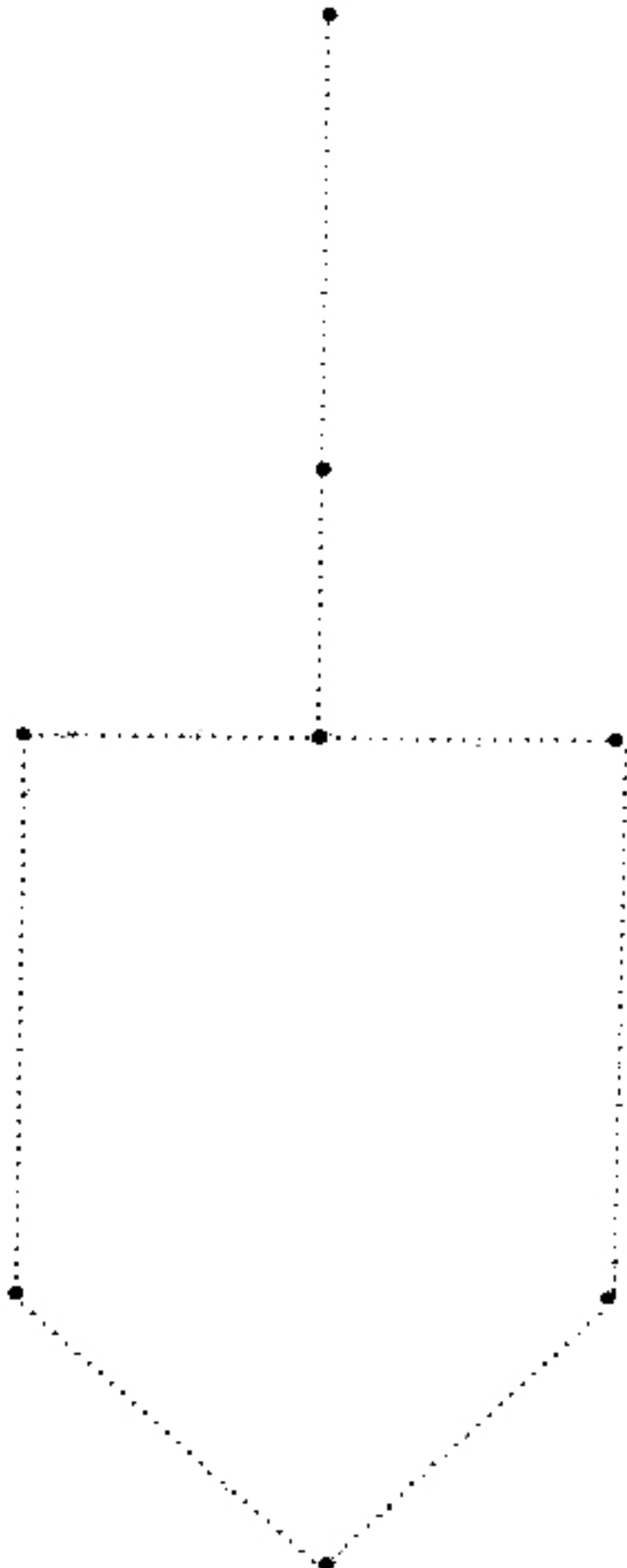

Когда ты соединишь точки, у тебя получится листочек. Какие деревья ты знаешь? Какого цвета у них листья?

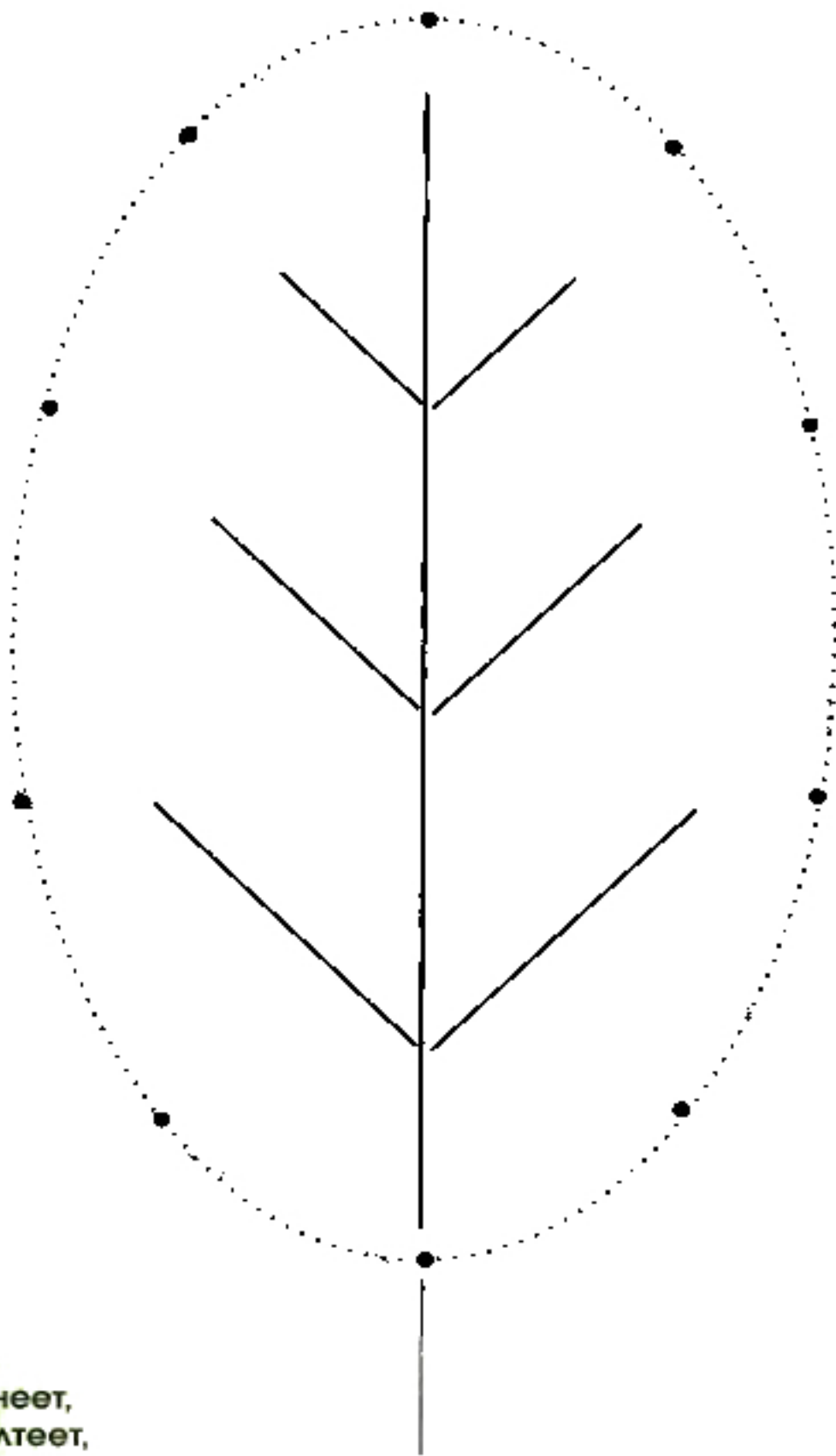

Сидит — зеленеет,
Летит — пожелтеет,
Падёт — почернеет.

(Листок)

Соединяя точки, нарисуй в доме дверь и окно. Сосчитай, сколько окон в твоей комнате.

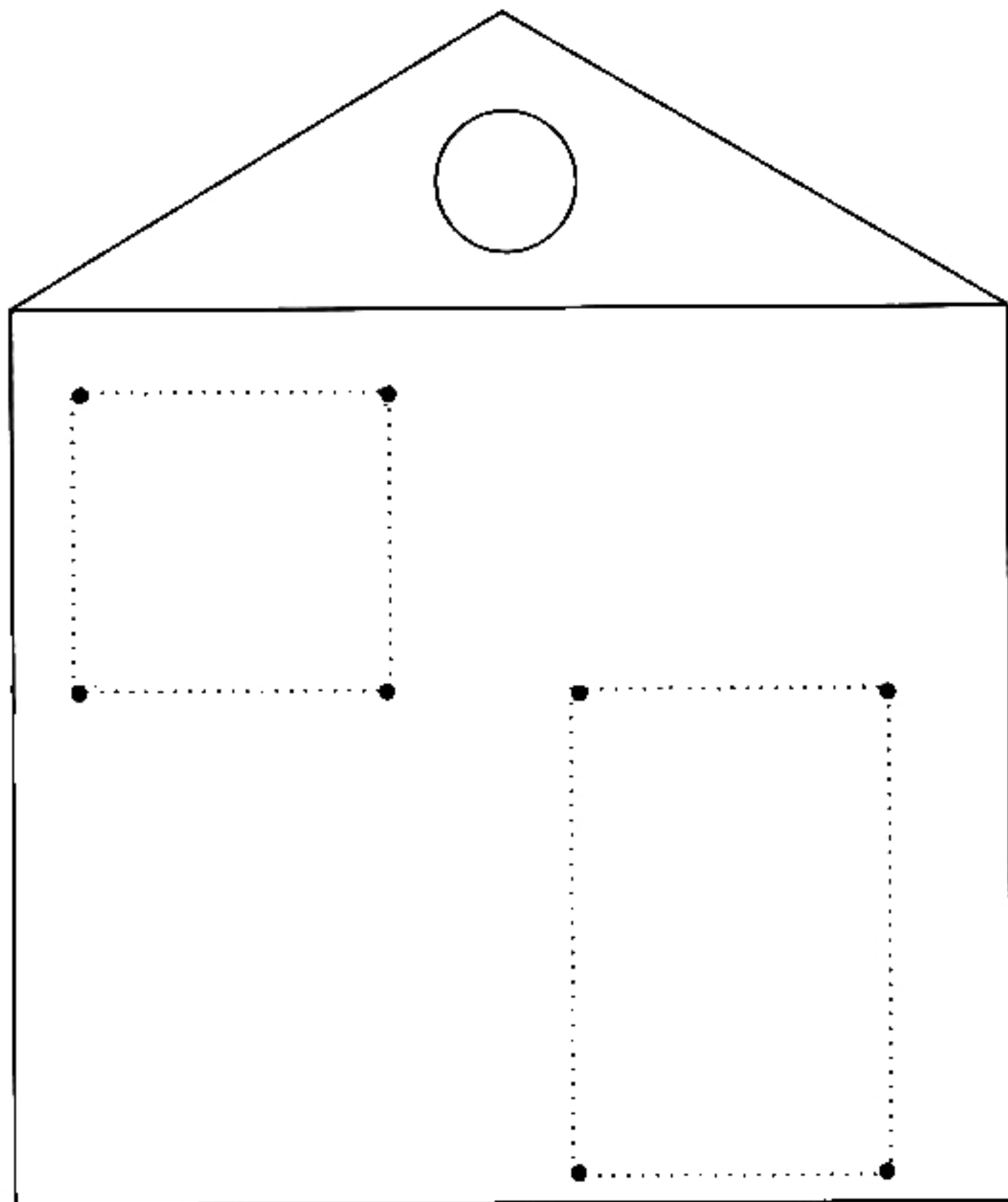

Нарисуй девочке платье. Сколько карманов у платья?

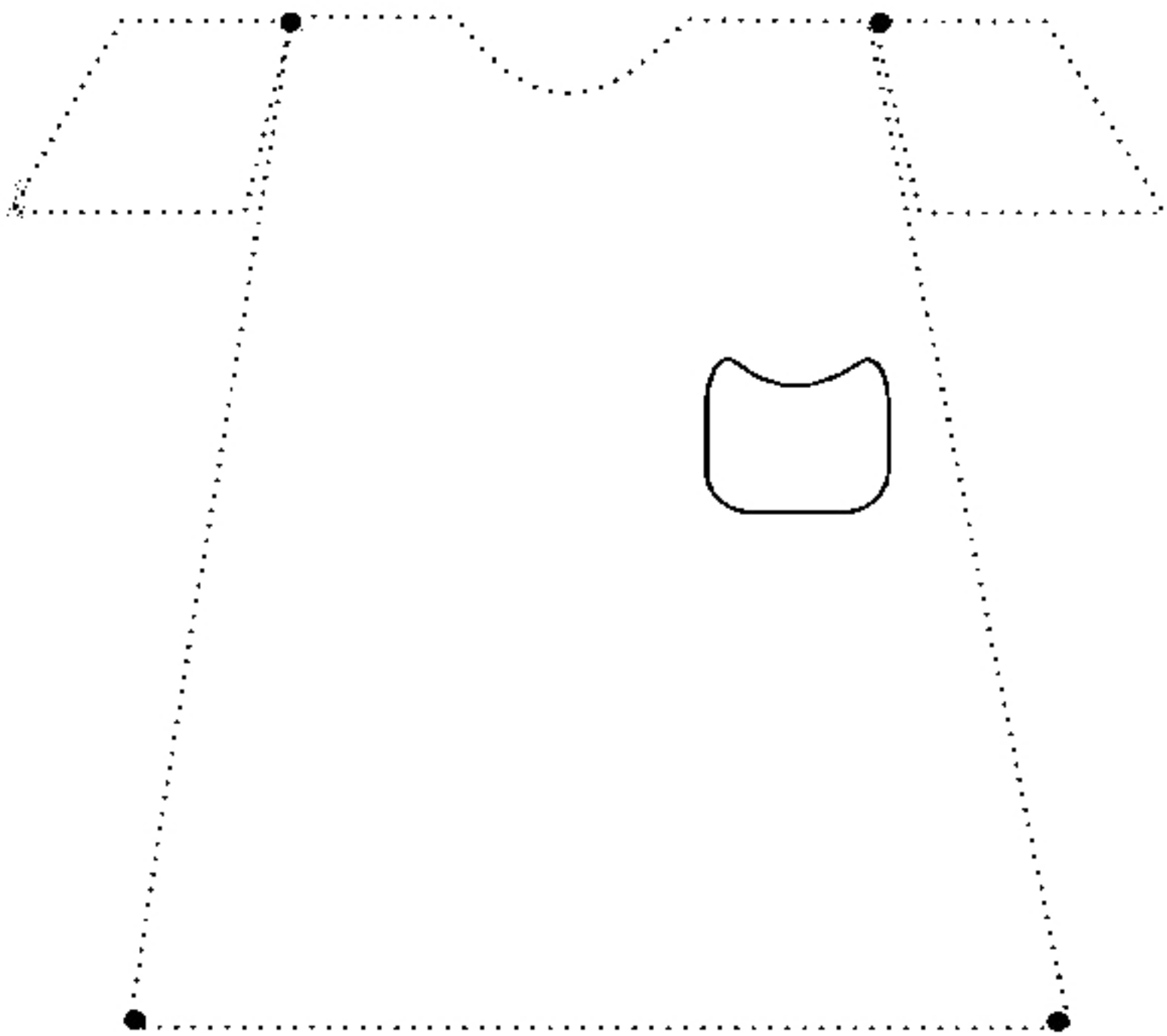

Угадайте, где такая
Потайная кладовая?
В ней монетка и платок,
Шарик, зеркальце, свисток.
(карман)

Соедини точки так, чтобы получилась морковка.

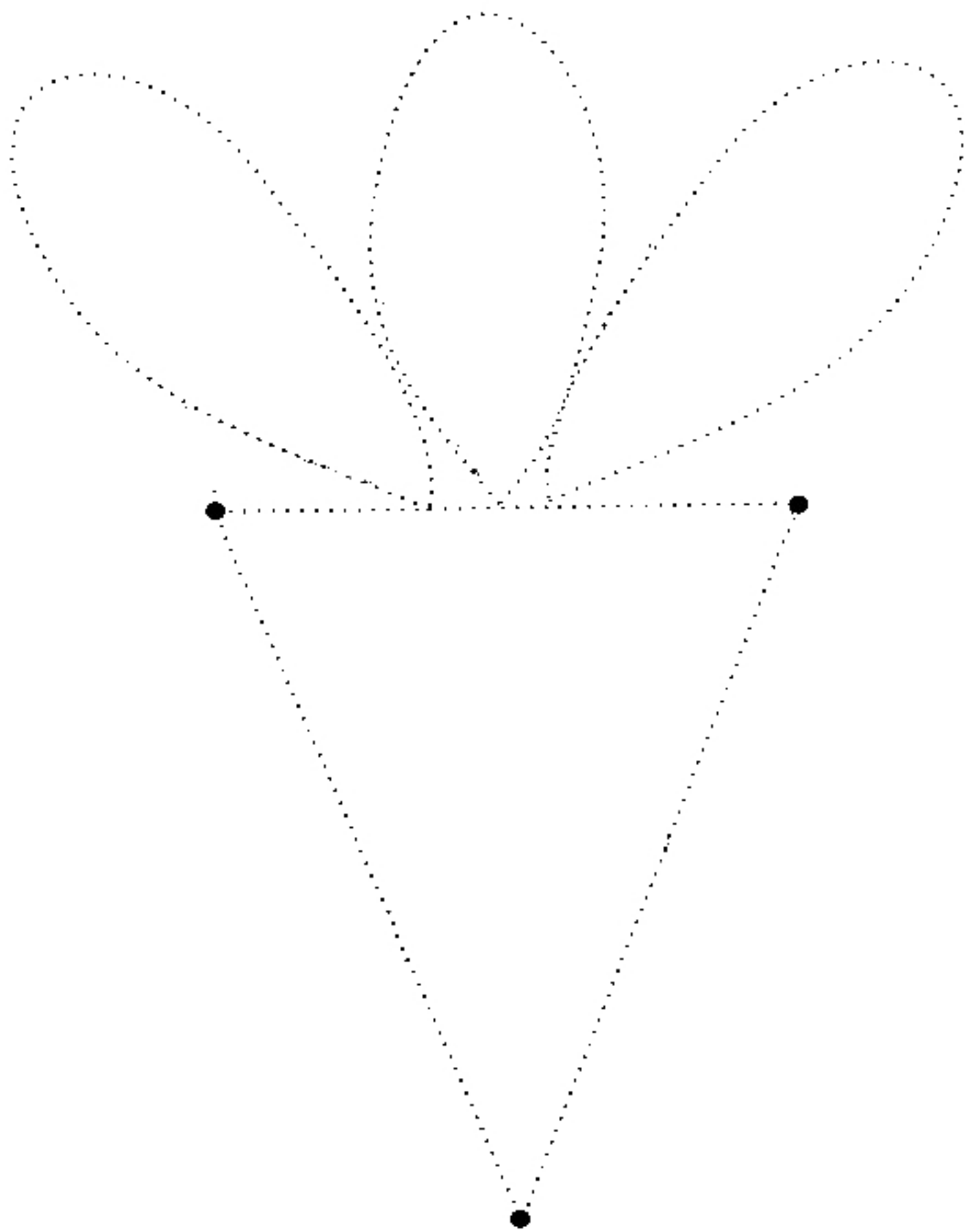

Соедини точки так, чтобы получилось ведро. Сосчитай, сколько яблок в нем лежит.

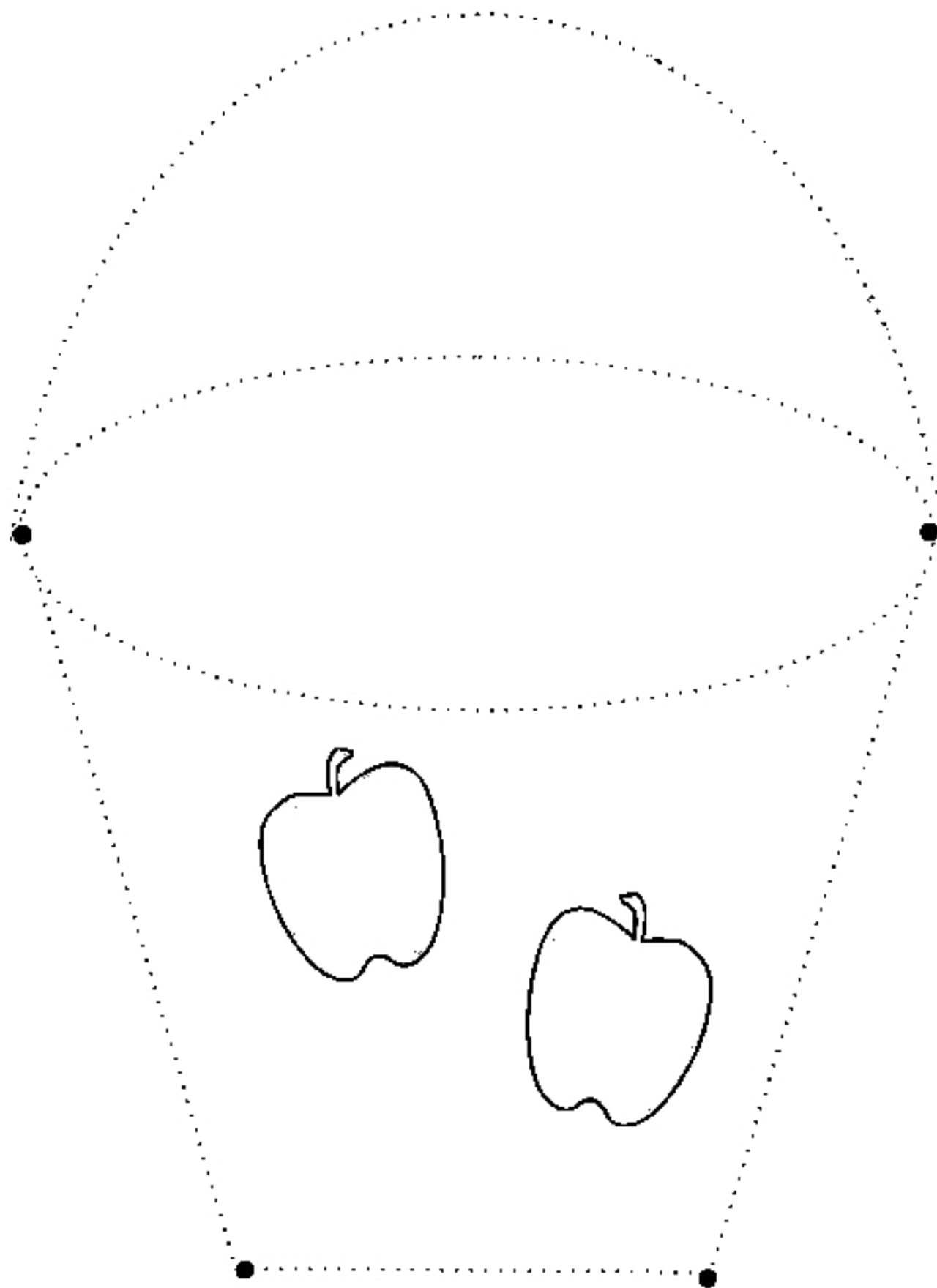

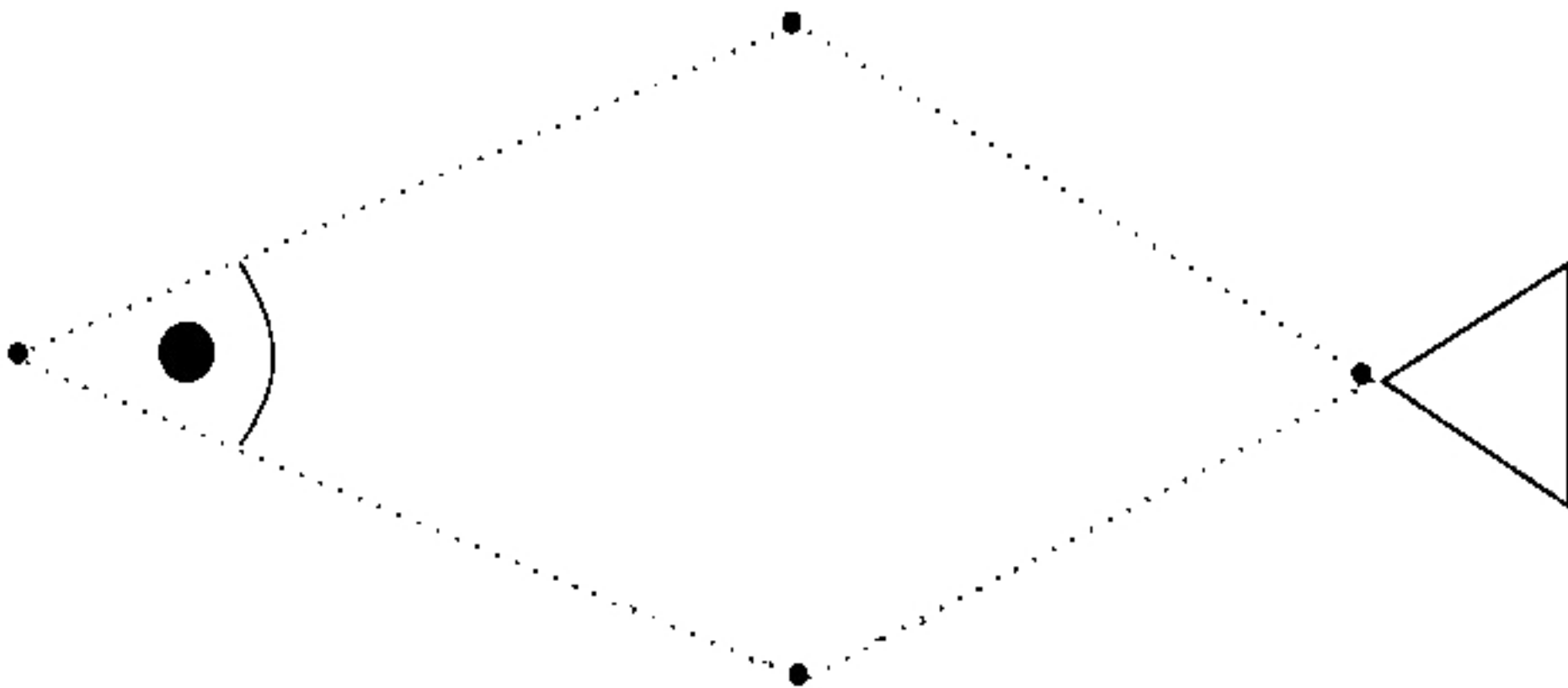

Соедини точки так, чтобы получилась рыбка. Попроси маму показать тебе, как нарисовать рыбке чешуйки.

У родителей и деток
Вся одежда из монеток.
(Рыбки)

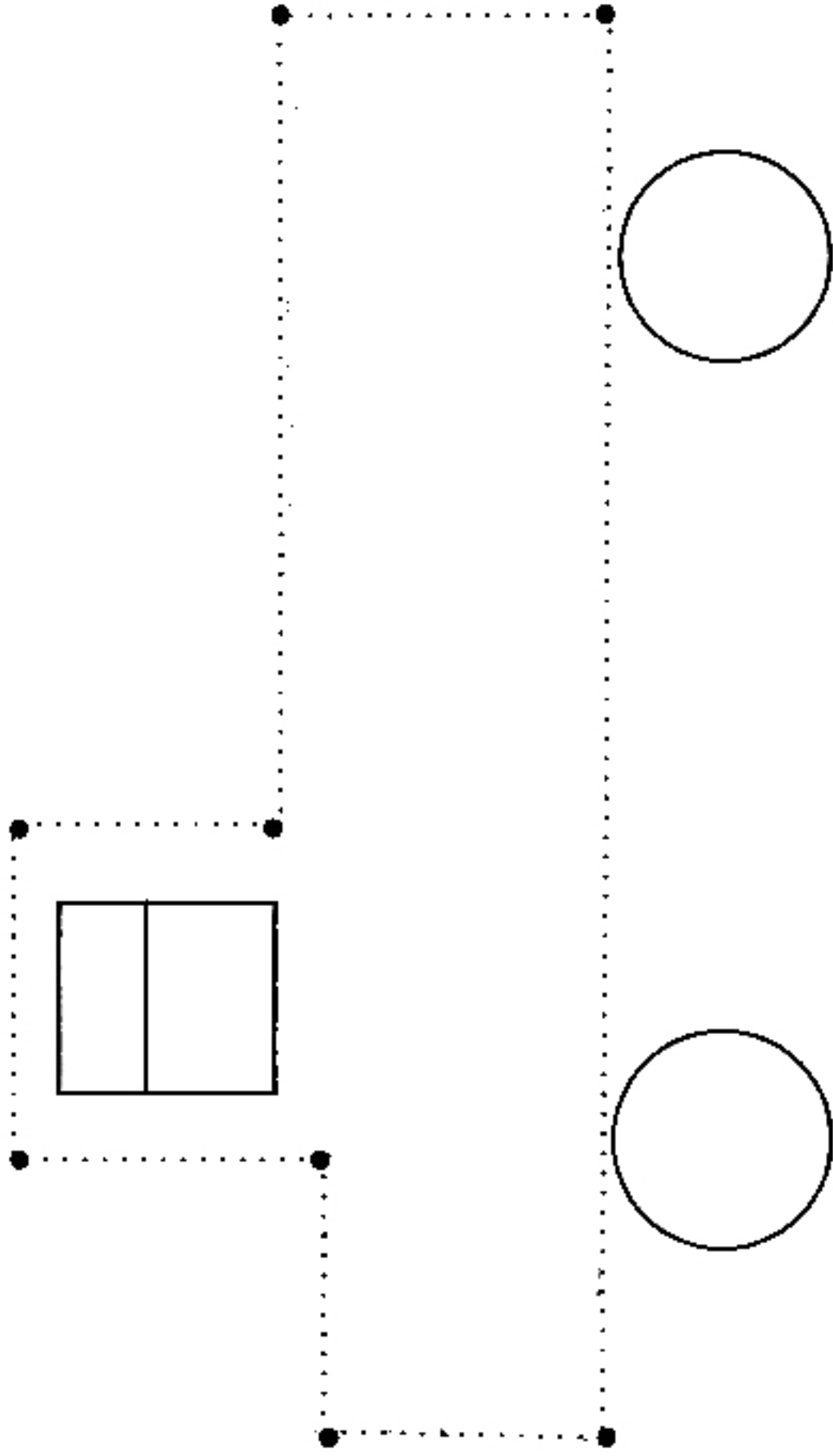

Соедини точки так, чтобы получился грузовик.

Нарисуй большое вкусное яблоко.

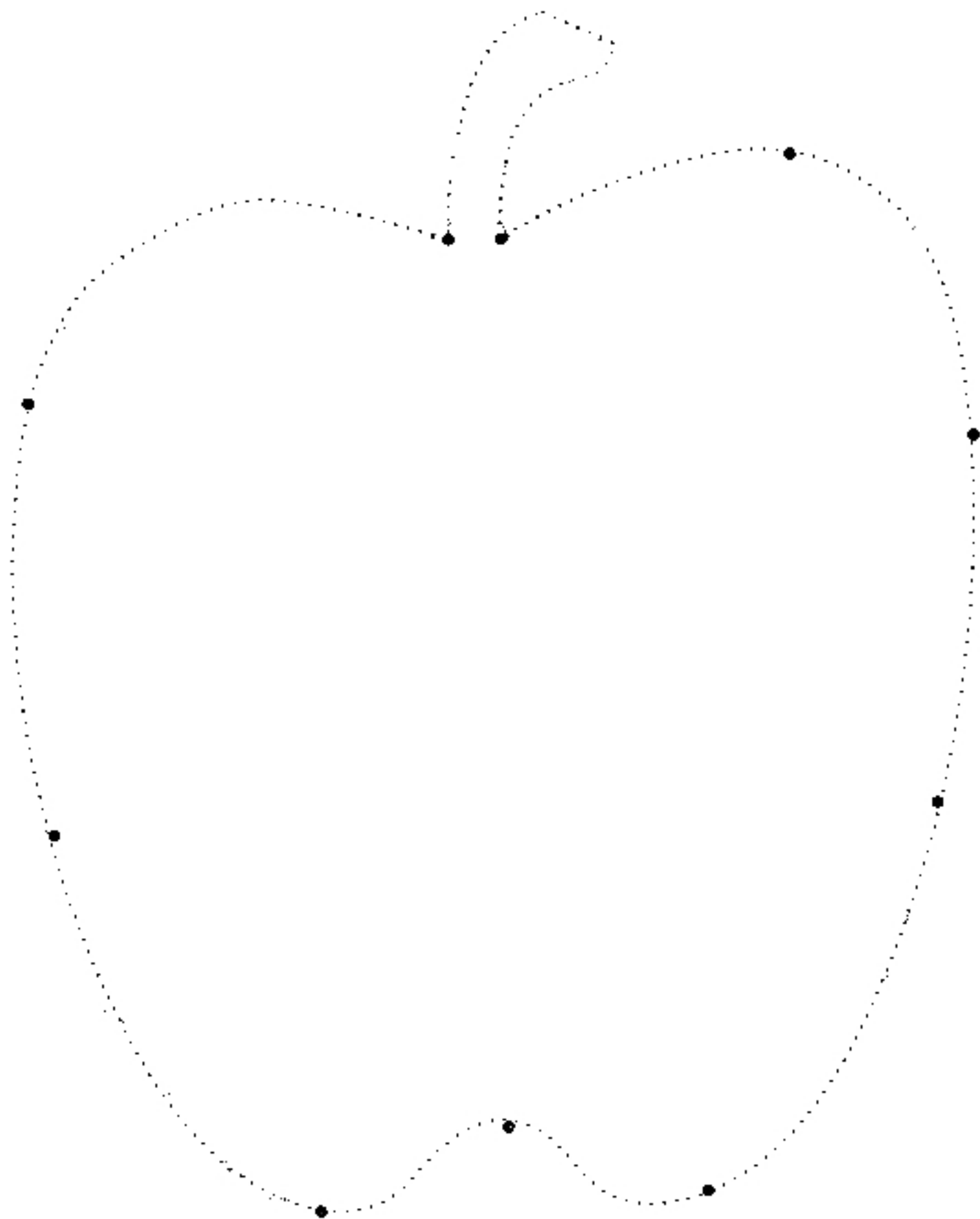

Дорисуй сумку по точкам. Сосчитай, сколько конфет в ней лежит.

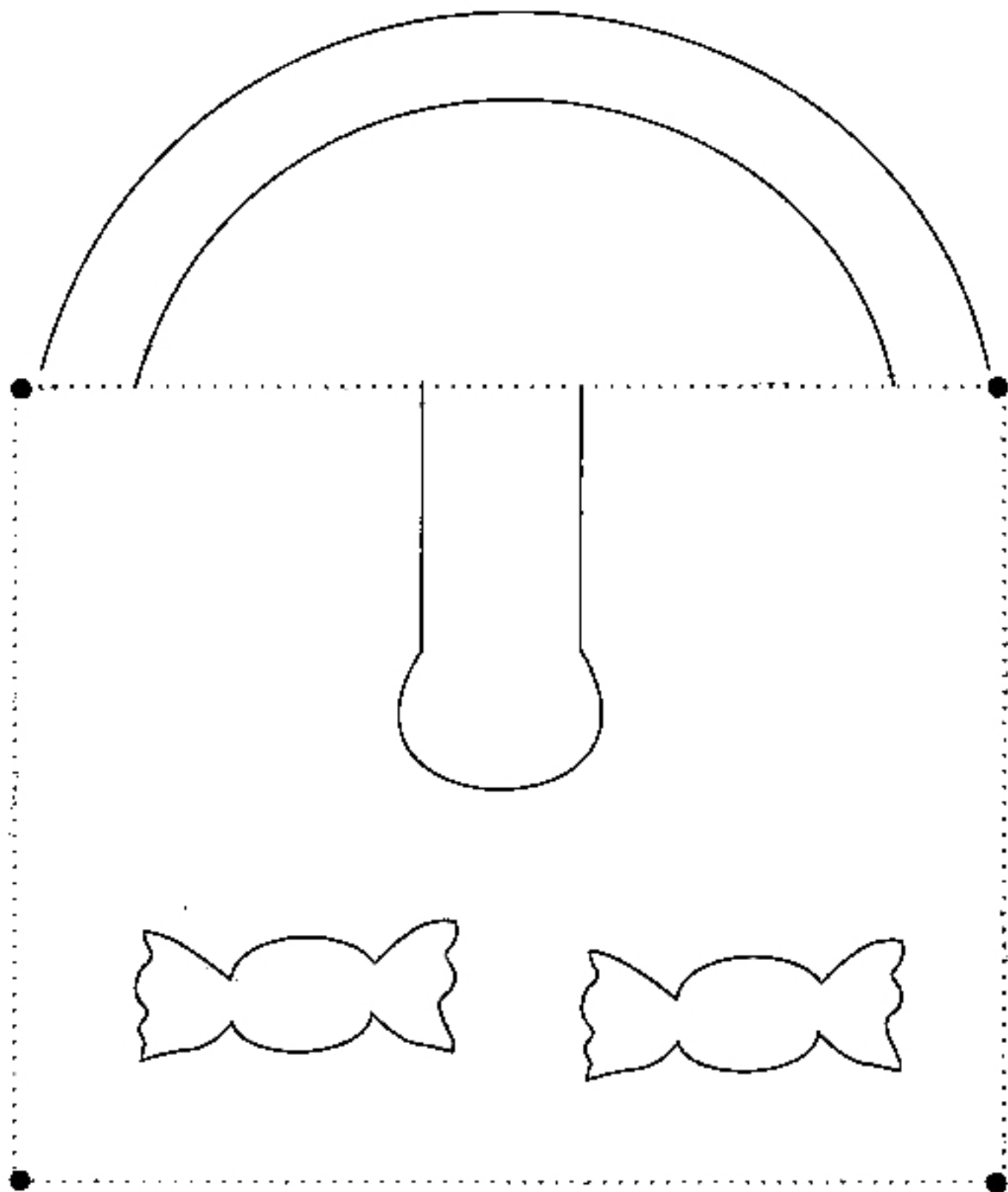

Соедини точки и расскажи, что у тебя получилось. Как ты думаешь, когда носят теплую шапку — зимой или летом?

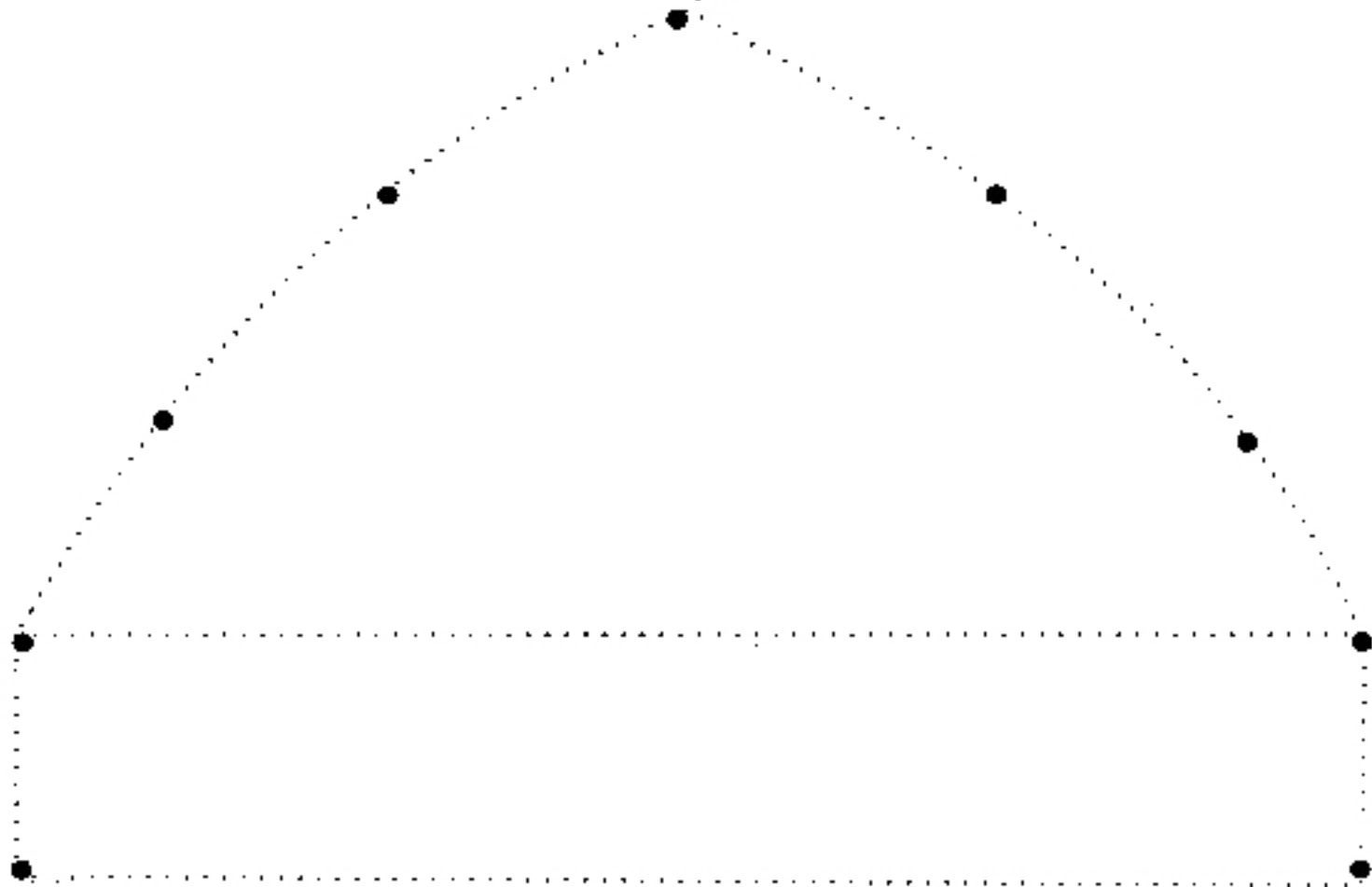
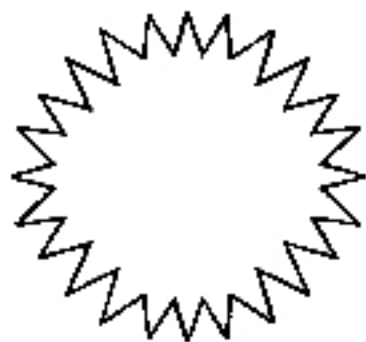

Сижу верхом,
Не знаю на ком,
Знакомца встречу,
Соскочу — привечу.

(ожигот)

Нарисуй большой и красивый воздушный шар.

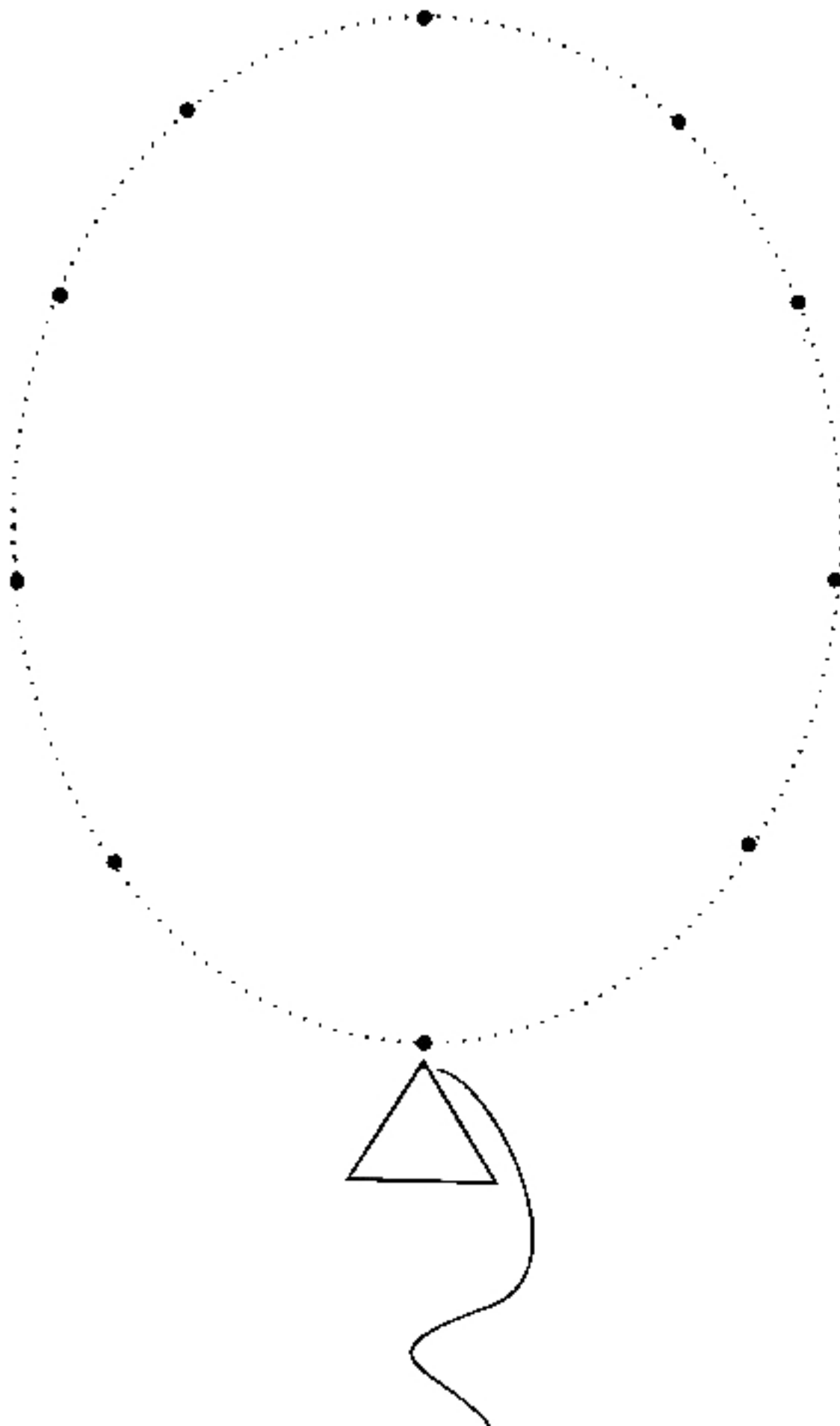

Нарисуй сладкий спелый банан. Вспомни, какие животные очень любят лакомиться этими фруктами?

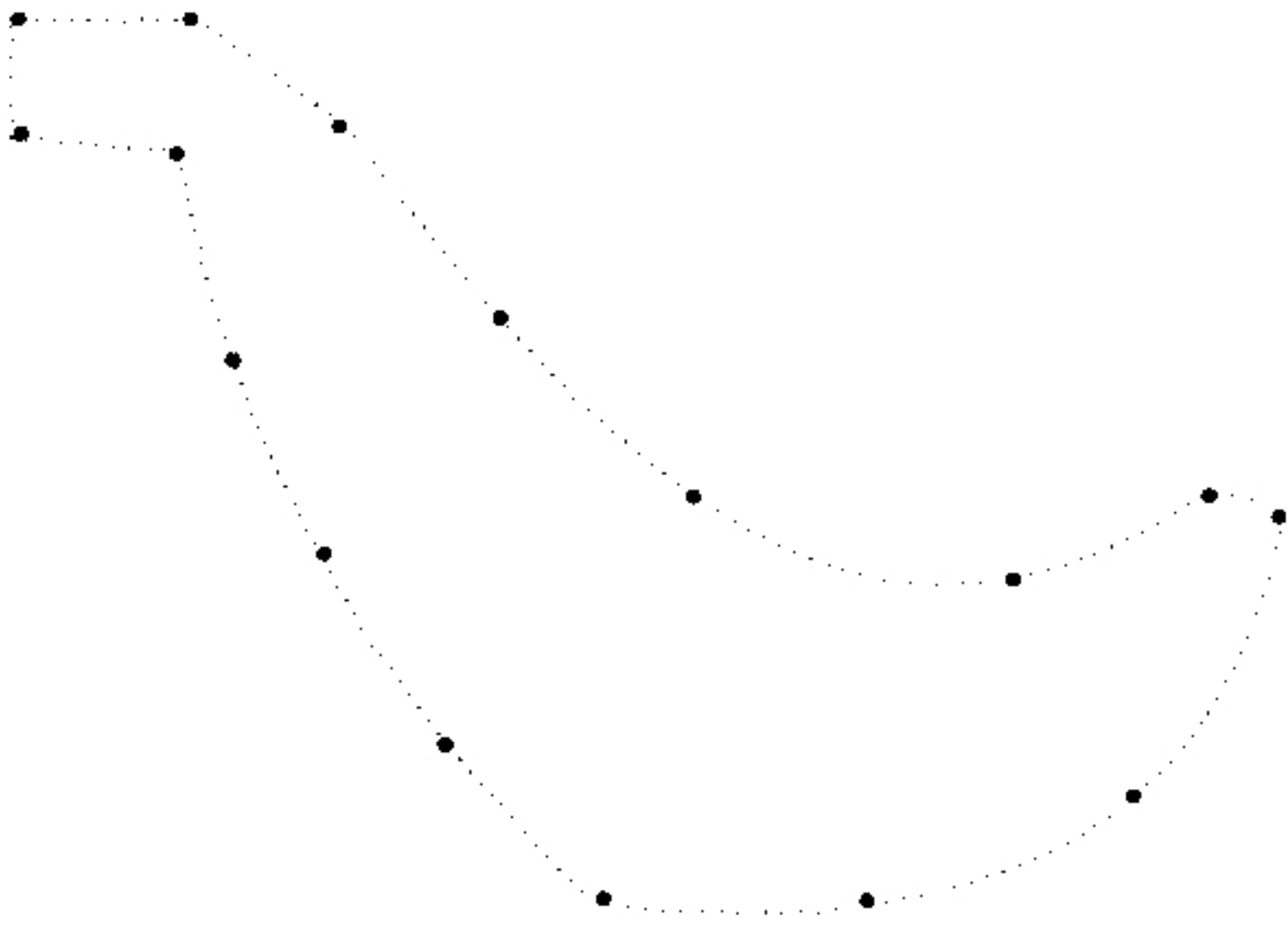

Этот желтый плод растет там, где лето круглый год.
(банан)

Нарисуй грибок. Посмотри на картинку внимательно и скажи, кто за ним спрятался?

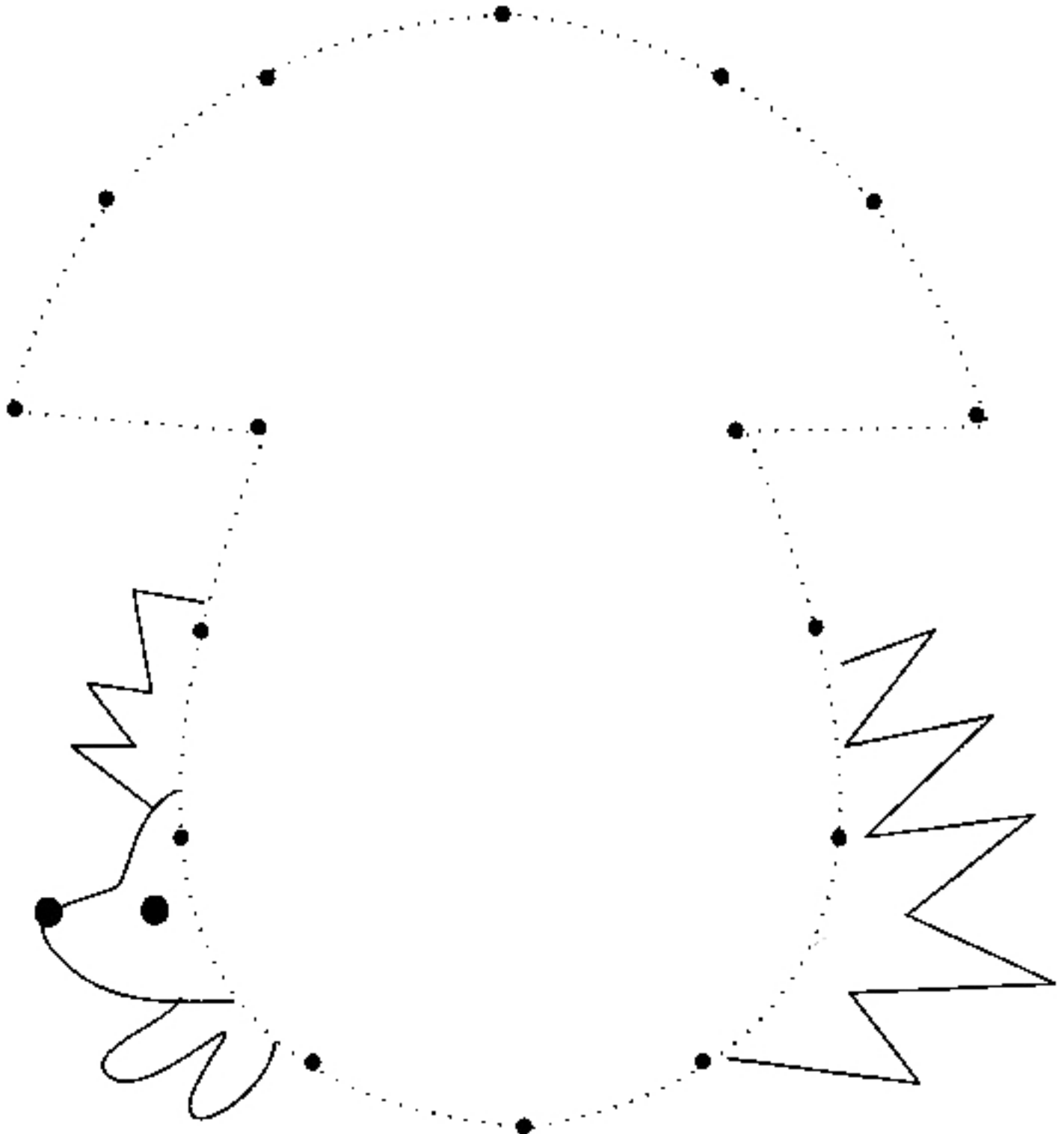

Попробуй нарисовать снежинку.

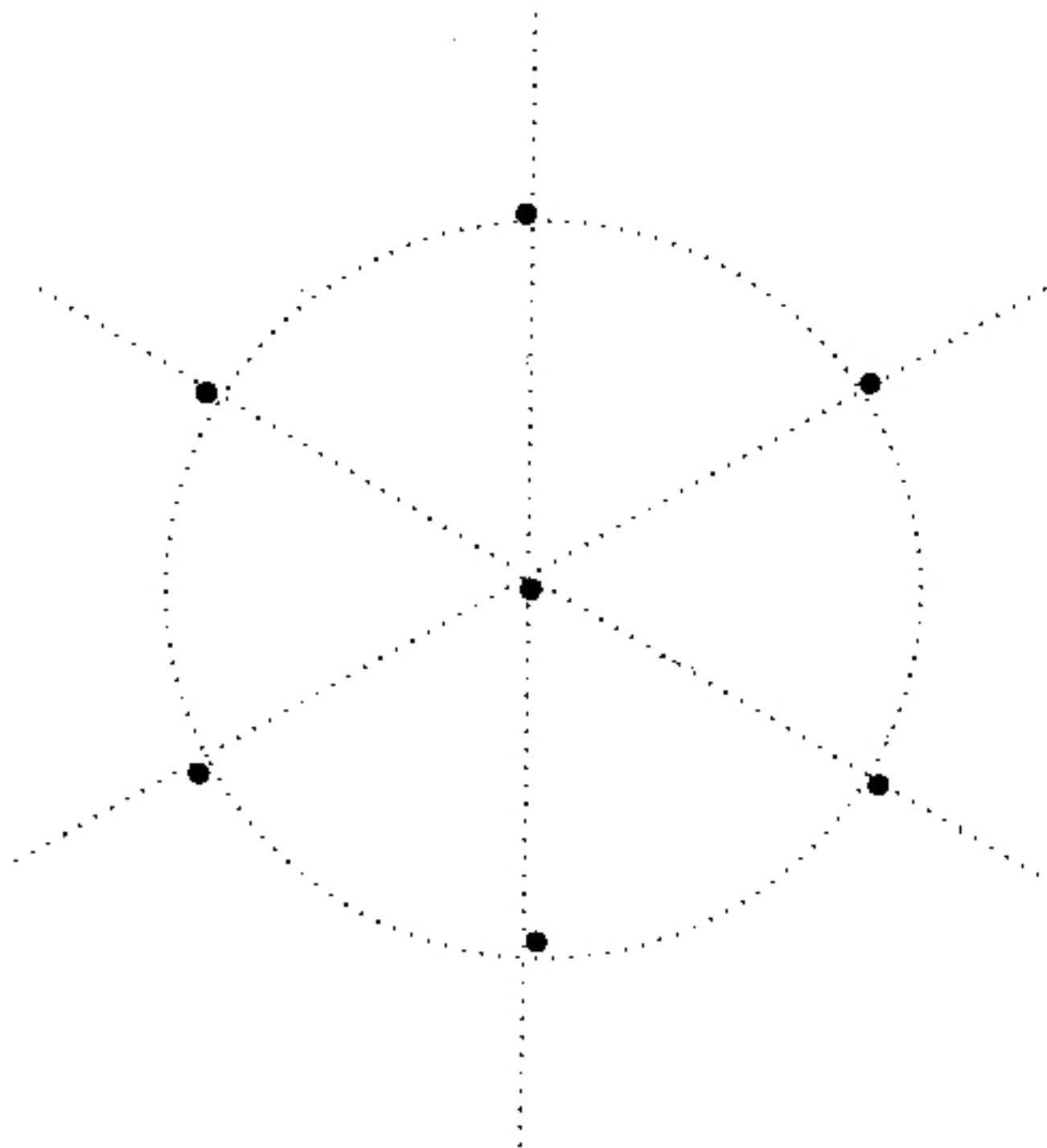

Раскрашивание картинок

Раскрашивание картинок — кропотливая, но интересная работа. Под рукой малыша тусклый рисунок сразу оживет и превратится в яркую картинку.

Возьми цветные карандаши или фломастеры и раскрась эти картинки.

